



A TUDOMÁNY KAPUJÁBAN



2016.

POSZTER

kiadvány



A TUDOMÁNY KAPUJÁBAN

POSZTER KIADVÁNY

Magyar Hadtudományi Társaság
Budapest, 2016.





IMPRESSZUM

Szerkesztők:

Bányász Péter - Kiss Dávid- Orbók Ákos

Lektor:

Dr. Király László- Dr. Szászi Gábor

A tördelést végezte:

Bányász Péter - Orbók Ákos

A borítót készítette:

Orbók Ákos

ISBN

978-963-12-4965-1

Kiadó:

Magyar Hadtudományi Társaság
1581 Budapest, Hungária krt. 9- 11.
Tel.: +36-1-432-9000 / 29-684 mellék
Levélcím: 1581 Budapest, Pf. 15.
Internetcím: www.mhtt.eu

Felelős kiadó:

Tömböl László

Magyar Hadtudományi Társaság
Budapest, 2016.



TARTALOMJEGYZÉK



Előszó	6
Ádám Dóra	11
Balázs Ágnes	13
Bánné Németh Tünde	15
Bányász Péter	17
Boros László	19
Boros Luca	21
Brînzan-Antal Cristina	23
Buzics Patrícia	25
Cseh Valentin	27
Csengeri János	29
Csilip Andrea	31
Fási Csaba	33
Fekete Csanád	35
Gál Fanni	37
Görbe Attiláné Dr. Zán Krisztina	39
Györök László	41
Jugovits Károly	43
Kaluzsa Anikó- Dániel Zoltán	45
Károly Alexandra	47
Dr. Király László	49
Kiss Dávid	51
Kiss Zsolt	53



TARTALOMJEGYZÉK



Ludányi Ágnes	55
Mikó Gyula- Dr. Németh András	57
Moravcsik Dóra	60
Moravcsik Eszter Szilvia	62
Nádas Klára	64
Nagy Natália	66
Németh Ferenc	68
Dr. Németh József Lajos	70
Pintér Dóra	72
Popják Eszter	74
dr. Rottler Violetta- dr. Gyaraki Réka	76
Schrempf Luca	78
Skuta Vivien	80
Sváb Alíz	82
Szabó András	84
Szabó Liliána	86
Szagos Judit	88
Szilágyi Gabriella- Szócsová Brigitta- Sziki Zsuzsanna	90
Szűcs Márton	92
Tóth-Zsámboki Balázs	94
Váradi Anita	96
Veres Karola	98
A konferenciáról	100



ELŐSZÓ

Bányász Péter

Elnök

Magyar Hadtudományi Társaság

Kápolnai Pauer István Ifjúsági Klub



Tisztelt Olvasó!

2014 tavaszán, amikor Kiss Dávidban, az NKE Doktorandusz Önkormányzat elnökében, illetve Orbók Ákosban, a DOSZ Hadtudományi Osztályának elnökében, valamint bennem megfogalmazódott egy poszter kiállítás megrendezésének ötlete, álmunkban sem gondoltuk volna, hogy egy évvel később ilyen jelentős méretben és módon bővül. Célunk nem volt más, mint ezt az érdekes publikációs formát egyetemünkön is meghonosítsuk, hiszen hazánkban sajnos viszonylag ismeretlen.

De mi is változott meg ezen kívül? A kiállított poszterek nagy száma mellett az egyik, hogy amíg 2014-ben alapvetően a szélesen értelmezett hadtudomány területéről érkeztek pályamunkák, addig idén interdiszciplinárisra váltunk: a nagy számú közigazgatás-tudományi poszter mellett nem csak had- és rendészettudományi munkák születtek, de a nemzetközi kapcsolatok, illetve a néprajz is megjelent. Emellett, amire különösen büszke vagyok, nemzetközivé is vált a kiállítás, több határon túli partnerintézményből érkeztek poszterek, nem csupán hallgatók, de oktatók részéről is.

Szintén újdonság, hogy a szakmai zsűri által legjobbnak ítélt poszterek alkotói lehetőséget kaptak, hogy a „Haza szolgálatában” doktorandusz konferencián külön szekcióban mutathatták be kutatásaikat.

Ami változatlan, e kiadvány, amit a Tisztelt Olvasó a „kezében tart”.

A Magyar Hadtudományi Társaság Kápolnai Pauer István Ifjúsági Klubjának alapításakor célként fogalmaztuk meg többek között a tehetséggondozást, illetve publikációs lehetőség biztosítását a kiemelkedő fiataloknak. Úgy hiszem, a poszter kiállítás közelebb visz e célok elérésében.

Végezetül ez úton is köszönöm minden érintettnek, hogy hozzájárultak a kiállítás sikeréhez. Köszönöm a Nemzeti Közszolgálati Egyetemnek, hogy létrejöhett a rendezvény. Köszönöm prof. dr. Padányi József mk. dandártábornok, tudományos rektorhelyettes úrnak a kiállítás védnökének, a pályázóknak, akik remélhetőleg élvezték a poszter elkészítésébe fektetett munkát, valamint szervezőtársaimnak.

Remélem, 2016-ban ismét találkozunk egy újabb poszterversenyen!



ELŐSZÓ

Tózsza Réka

Elnök

Doktoranduszok Országos Szövetsége

Közigazgatás-tudományi Osztály



Tisztelt Olvasó!

A Doktoranduszok Országos Szövetségének Közigazgatás-tudományi Osztálya (DOSZ KiTO) örömmel csatlakozott „A Tudomány Kapujában” poszter verseny szervezőihez a 2015-os évben. Az eredetileg csak hadtudományi tematikájú koncepciót más tudományterületek egészítették ki, így a közigazgatás-tudomány is, tekintettel korábbi kiváló együttműködésünkre a DOSZ Hadtudományi Osztállyal és az NKE Doktorandusz Önkormányzatával.

A kezdeményezés kitűnően illeszkedett a DOSZ KiTO „Tudományos előszoba” programjához, melynek keretében alap és mesterképzéses hallgatókat mentorálnak osztálytagjaink. A kutatói utánpótlás kinevelése tevékenységünk egyik alapköve, rendszeresen igyekszünk a fiatalokat bevonni az osztály életébe, igény szerint tanácsokkal ellátni őket a TDK dolgozattal, egyéb tudományos pályaművel kapcsolatban. A kutatói életpálya során nem csak módszertani és tény alapú tudásra van szükség, de olyan soft skillekre is, melyek elősegíthetik az akadémia világon kívüli elhelyezkedést.

Külön öröm volt számunkra, hogy a dobogó harmadik fokán Szakos Judit végzett közigazgatási témával. A DOSZ KiTO különösen jó együttműködést ápol a Magyar Zoltán Szakkollégiummal, tagjaink közül sokan az MZSZKban is vállaltak társadalmi munkát, akárcsak jómagam. Rajtuk kívül említhetnénk az OstrakOn Szakkollégiumot, akikkel szintén kitűnő kapcsolatot ápolunk.



ELŐSZÓ

Kiss Dávid

Elnök

Nemzeti Közszolgálati Egyetem

Doktorandusz Önkormányzat



Kedves Olvasó,

A Tudomány Kapujában poszter verseny és kiállítás 2015-ben került először megrendezésre. Elődjeként aposztrofálható a Magyar Hadtudományi Társaság által szervezett konferenciával egybekötött tudományos poszterkiállítás, amit szervezőtársaimmal, Bányász Péterrel és Orbók Ákossal együtt volt szerencsénk megvalósítani.

Elsődleges elképzelésünk két évvel ezelőtt az volt, hogy meghonosítsuk ezt a Magyarországon és a Nemzeti Közszolgálati Egyetemen egyelőre méltatlanul elhanyagolt tudományos műfajt és ezáltal megalkossunk egy hagyományt, egy rendezvénysorozat első állomását.

A 2014-es sikereken felbuzdulva a társszervezetekkel karöltve egy új koncepció mentén kezdtük el a Tudomány Kapujában tudományos rendezvénysorozat alapjait megteremteni.

A poszter verseny és kiállítás egy mindenki számára megjegyezhető, hangzatos néven látott ismételt napvilágot 2015 október 28-án.

A Doktorandusz Önkormányzatnál és a tudományos ifjúságot felkaroló társszervezeteknél egy olyan évről-évre ismétlődő eseményt kívántunk létrehozni, amely során lehetőséget adhatunk mind a doktoranduszok, mind az oktatók és talán legfőképpen a tudomány iránt érdeklődő fiatal nemzedék, a BSc-s és MSc-s hallgatók számára arra, hogy publikálhassanak és kutatásaikat egyaránt megismertethessék a szakmával és az érdeklődőkkel. Ezért is viseli a Tudomány Kapujában nevet, ami egy belépőre utal a fiatalok számára a tudományos életbe, a tudományos világba. Bevonásra kerültek az Egyetem Szakkollégiumai, aminek eredménye több tucat hallgatói poszter lett.

A legjobb hallgatók számára továbbá lehetőséget teremtettünk az immáron hagyománnyá váló Haza Szolgálatában doktorandusz konferenciánkon egy külön szekcióban poszterük bemutatására, ezzel is erősítve a fiatalok tudományos életbe való integrálását.

A Tudomány Kapujában sikerét mutatja, hogy jelen kiadványban már közel 50 poszter kaphatott helyet. Ezek között sok, eltérő terület mutatkozik be és sok érdekes kutatással találkozhat az olvasó.

További célunk a rendezvényt még inkább bővíteni és további sikereket elérni mind a tudományos utánpótlás nevelésében, mind a tudományos élet felpezsdítésében.

Reményem szerint munkánk eléri célját és Ön, az Olvasó, élményekkel és tudással gazdagodva „teheti majd le kezéből” a fiatal kutatók, a doktoranduszok és az oktatók munkájából összeálló kiadványunkat.



ELŐSZÓ

Orbók Ákos

Elnök

Doktoranduszok Országos Szövetsége

Hadtudományi Osztály



A Doktoranduszok Országos Szövetségének, és ezen belül a Hadtudományi Osztályának is a céljai között szerepel a tudományos utánpótlás nevelés. Nagyon fontosnak tartjuk az olyan lehetőségeket, amelyeken a résztvevők bebizonyíthatják maguknak és másoknak is, hogy alkalmasak a tudományos munkára.

Idén második alkalommal rendezhettük meg tudományos poszterversenyünket, aminek most először, hagyományteremtő jelleggel a Tudomány kapujában elnevezést adtuk. A szervező társakkal együtt szeretnénk ezt a versenyt rendszeresen megrendezni. A célunk, támogatni azokat a BSC és MSC képzésben résztvevő hallgatókat akik szeretnének belépni a tudományos életbe.

A tudományos poszter, mint műfaj és publikációs forma hazánkban még nem terjedt el a tudományos életben. Ezen szeretnénk változtatni. Úgy gondoljuk, ez a forma nagyon jól használható olyan eredmények publikálására, amelyekre egy tudományos ív túl hosszú lenne. Emellett úgy véljük, hogy a tudományos életbe való belépéshez szükséges publikációkat megelőzve a kezdő kutatók első próbatételére is alkalmas.

A poszter verseny rendezőivel és szervezőivel együtt reméljük, hogy a kiadványban megtalálható poszttereket haszonnal fogják olvasni. A konferencia megrendezéséhez és a kiadvány elkészítéséhez jelentős anyagi segítséggel járultak hozzá a rendezvény támogatói, szponzorai. A kiadvány szerkesztői ezúton is köszönik a konferencia rendezői nevében támogatásukat.



ELŐSZÓ

Szakos Judit

Elnök

Magyary Zoltán Szakkollégium



A Magyary Zoltán Szakkollégium elnökeként köszönöm a megtisztelő felkérést pár bevezető sor írására. Büszkeséggel tölt el a lehetőség, hiszen ez is mutatja, a Szakkollégiumunk tagjai nem csak aktív, de eredményes tudományos munkát folytatnak mind a Nemzeti Közzolgálati Egyetemen, mind a hazai, sőt nemzetközi szintén.

Fontos, hogy az Egyetem hallgatói minél több lehetőséget, fórumot kaphassanak a bennük rejlő tehetség kibontakoztatására, ki tudják próbálni magukat minél több szerepben, illetve esélyük legyen olyan új műfajok kipróbálására is, mint az a – külföldön megszokott – poszter verseny, melynek összefoglaló kötetét tanulmányozza a tisztelt olvasó.

Szakkollégiumunk éppen ezért támogat minden olyan kezdeményezést, mely a hallgatók felkészülését segíti tudományos művek publikálásában, konferencia-részvételben, illetve- előadásban, vagy éppen a Tudományos Diákköri Konferencián való szereplést bátorítja. A doktori iskola működési rendszeréhez igazított belső képzési rendszerünk, kutatómódszertan kurzusaink és célzott felkészítő foglalkozásink mint ezt segítik elő a közösség építő, bátorító, motiváló erejével együtt.

Elmondhatjuk, hogy a kötetben nevesített szervezetek célja mind összhangban van egymással: a közigazgatás-tudomány kimunkálása aktív, építő tevékenységgel, a nagy elődök szellemi örökségének ápolása, társadalmi problémákra érzékeny, kritikus szemléletű, ám a világra nyitott értelmiség kiművelése. Ezek a közös célok azok, ami mentén tovább formálódhat az eddig is aktív együttműködés a fenti szervezetek között, és bízom benne, hogy további közös projektekkel, rendezvényekkel tovább tudjuk erősíteni a kialakult kapcsolatot, ahol a közös munka nem csak összefonódik, de hatványozottabban képes növelni mindannyiunk sikerét és biztosítani a tudományos utánpótlást.



Szerzői ismertető

A TUDOMÁNY KAPUJÁBAN



Ádám Dóra

A modernizáció hatása a lakodalmi hagyományokra

Szerző intézménye: Ungvári Nemzeti Egyetem

Szerző kutatási területe: néprajz

Szerző státusza: hallgató

Szerző elérhetőségei:

E-mail cím: doraaadam@gmail.com

Szerző bemutatkozása:

Én, Ádám Dóra 1996. szeptember 2-án születtem Ungváron. Iskolás éveim alatt rendszeresen részt vettem különböző tantárgyi vetélkedőkön, mint például magyar nyelv és irodalom, biológia, fizika. 2013-ban fejeztem be az Ungvári Drugeth Gimnáziumot. Még ebben az évben felvételt nyertem az Ungvári Nemzeti Egyetem magyar nyelv és irodalom szakára. Jelenleg harmadéves vagyok. Az első és a második évfolyamot is kitűnő eredménnyel zártam.

Kutatási területem a néprajz, azon belül a lakodalommal kapcsolatos szokások az 1950-1960-as évektől napjainkig.



Szerzői ismertető

A TUDOMÁNY KAPUJÁBAN



Balázs Ágnes

A nemzetiségi szószólók első éve az Országgyűlésben

Szerző intézménye: Nemzeti Közszolgálati Egyetem, Közigazgatás-tudományi Kar, Közigazgatás-tudományi Doktori Iskola

Szerző szakkollégiuma: Magyary Zoltán Szakkollégium

Szerző kutatási területe: Közigazgatás a nemzetközi és európai térben

Szerző kutatási témája: Plurális választójog és nemzetiségek tegnap és ma

Szerző státusza: doktorandusz

Szerző elérhetőségei:

E-mail cím: balazsagnes@windowslive.com

Szerző bemutatkozása:

Balázs Ágnes vagyok, a Közigazgatás-tudományi Doktori Iskola első éves hallgatója, 2014. február óta a Magyary Zoltán Szakkollégium tagja. Párhuzamosan jogász szakos hallgató vagyok a Pázmány Péter Katolikus Egyetem Jog- és Államtudományi Karán. Szakmai érdeklődésem középpontjában a választójog, a nemzetiségi jogok és a nemzetpolitika állnak. 2014-ben részt vettem a Nemzetpolitikai Kutatóintézet gyakornoki programjában. A 2014. tavaszi Intézményi Tudományos Diákköri Konferencián első helyezést értem el Plurális választójog és nemzetiségek Európában című dolgozatommal, amellyel 2015. évi OTDK Állam- és Jogtudományi Szekciójában az Alapvető Jogok Biztosának Hivatala részéről a Magyarországon élő nemzetiségek jogainak védelméért felelős biztos helyettes különdíját nyertem el. 2015-ben a Közigazgatás-tudományi Kar hallgatói közül én vehettem át az Egyetemi Szakmai Díjat, ugyanebben az évben második helyezést értem el a XII. Jedlik Ányos Szakmai Napok Irodalom-, gazdaság- és társadalomtudományok szekciójában. 2015. február óta részt veszek a Magyar Tudományos Akadémia Társadalomtudományi Kutatóközpont Politikatudományi Intézetében folytatott, A magyar közpolitika dinamikája (Policy Agendas Hungary) elnevezésű kutatásban.



A nemzetiségi szószólók első éve az Országgyűlésben

Balázs Ágnes

balazsagnes@windowslive.com

Bevezetés

Bár már a rendszerváltáskor is felmerült a magyarországi nemzetiségek országgyűlési képviselőinek kérdése, annak megvalósulására várnunk kellett a 2011. évi választójogi törvény meghozataláig.[1] Eszerint az országos lista lehet pártlista vagy nemzetiségi lista, s csupán egyikre lehet szavazni. Nemzetiségi listát az országos nemzetiségi önkormányzatok állíthatnak. Közös nemzetiségi lista állítására nincs mód, s ha valaki a nemzetiségi listára való szavazás mellett dönt, előzetesen regisztrálnia kell.[2] Amennyiben a nemzetiségi listára leadott szavazatok száma eléri egy kedvezményes kvótát, egy kedvezményes mandátum kerül kiosztásra a listán. Ha viszont ezt a kedvezményes mandátumot sem sikerül elérni, a listán első helyen szereplő jelölt nemzetiségi szószólóként képviselheti az adott nemzetiséget az Országgyűlésben.[3] A továbbiakban azt tárjuk fel a plenáris ülésekre koncentrálni, hogy milyen szerepet töltenek be a nemzetiségi szószólók a parlamenti napirend alakításában.

Jogállásuk, jogköreik

A nemzetiségi szószólókra és a nemzetiségeket képviselő bizottságra vonatkozó részletes szabályozást az Országgyűlésről szóló törvényben találhatjuk meg.[4] A nemzetiségi szószólók szűkebb jogosítványokkal rendelkeznek, mint az országgyűlési képviselők. Szavazati joggal nem rendelkeznek, csupán a nemzetiségeket képviselő bizottságban, egyébként felszólalni is csupán akkor van lehetőségük, amennyiben a Házbizottság úgy ítéli meg, hogy a nemzetiség érdekeit érinti egy adott napirendi pont, vagy ha rendkívüli ügy merül fel. Tanácskozási joggal részt vehetnek az egyéb bizottságok ülésein is, az adott bizottság jóváhagyása esetén. A nemzetiségek jogait és érdekeit érintő ügyekben lehetőségük van kérdést feltenni ugyanannak a személyi körnek, mint a képviselőknek, érvényesül rájuk nézve a szabad és mentelmi jogok is van.[5] A továbbiakban érdemes megvizsgálni, hogy milyen mértékben éltek az elmúlt bő egy év alatt, 2015. október 20-ig a nemzetiségi szószólók jogköreikkel.

Eddigi tevékenységük

A tizenhárom nemzetiségi szószóló eddigi tevékenységét az Országgyűlés honlapján fellelhető adatok segítenek megítélni.[6] A legtöbb felszólalás a német szószólóhoz, Ritter Imréhez köthető. Fontos hozzáfűzni, hogy ebből négy a nemzetiségi bizottság képviselőjében történt, kettő az államháztartási törvény a bizottság által előterjesztett módosítása kapcsán, kettő pedig az Állami Számvevőszék 2014. évi beszámolójához kapcsolódóan. Hat felszólalása a központi költségvetéshez kapcsolódott, kettő az anyakönyvi eljárásról és a közfoglalkoztatásról szóló törvény módosításához, egy pedig a szabálysértési törvény módosításához volt köthető. A következő kérdést is feltette: „Magyarország sohasem volt multikulturális társadalom?”. A második legtöbb felszólalást Fuzik János szlovák szószólónak köszönhetjük. Tíz felszólalásából hat történt a nemzetiségi bizottság képviselőjében: a nemzetiségek jogairól és a választási eljárásról szóló törvény módosítása, valamint az országgyűlési törvény módosításához kapcsolódóan hangzott el tőle egy-egy előterjesztői nyitóbeszéd és előadói válasz, továbbá az alapvető jogok biztosának és helyetteseinek beszámolójához kapcsolódóan még kettőször felszólalt. Az országgyűlési törvény módosításához kapcsolódott még egy felszólalása, egy-egy pedig a 2015. és a 2016. évi költségvetések kapcsán hangzott el. Öt követi Kissné Köles Erika, szlovén nemzetiségi szószóló, hat felszólalással. Ebből egy a 2015. évi költségvetéshez kapcsolódott, négy pedig a közneveléshez, a

szakképzéshez, illetve a felnőttképzéshez. Varga Szimeon bolgár szószólónak öt felszólalást köszönhetünk, ebből három költségvetési tárgyú. Található köztük továbbá egy bolgár népszokáshoz kapcsolódó napirend előtti felszólalás és egy napirend utáni felszólalás „A magyarországi bolgárok múltja, jelene, jövője” címmel. Alexov Ljubomir szerb szószóló négy felszólalást tett eddig, ebből kettő a 2015. és a 2016. évi költségvetéshez, egy pedig a közigazgatási bürokrácia csökkentéséről szóló javaslatához kapcsolódott. Egy kérdést is feltett, a nemzetiségi színjátszás jövőjéhez kapcsolódóan. Négy felszólalást tett összesen Turgyán Tamás örmény szószóló is, amelyek közül kettő az Országgyűlésről szóló törvény módosításához kapcsolódott. Kettő napirend utáni felszólalás is köthető a nevéhez, egy az aradi vértanúk emléknapijáról, egy pedig „Ki emlékszik ma már az örményekre?” címmel. Hepp Mihály horvát szószóló háromszor szólalt fel eddig az Országgyűlésben, egyszer népszámlálási kérdésben, kétszer pedig a magyar nemzeti értékekhez és hungarikumokhoz kapcsolódóan. Giricz Vera ruszin szószóló is kétszer tett felszólalást a nemzetiségi bizottság képviselőjében, az alapvető jogok biztosának és helyetteseinek 2013. évi tevékenységéről szóló beszámolója kapcsán. Koranisz Laokratiz görög szószóló kettőször szólalt fel, a magyar nemzeti értékekhez és hungarikumokról, valamint az anyakönyvi eljárásról és a közfoglalkoztatásról szóló törvények módosítása kapcsán. Csúcs Lászlóné lengyel, Farkas Félix roma és Hartyányi Jaroslava ukrán szószóló csupán egyszer szólaltak fel ezen időszak alatt. Csúcs Lászlóné ezt egy Kövér Lászlóval közösen benyújtott határozati javaslat kapcsán tette, amely Henryk Slawik halálának 70. és idősebb Antall József halálának 40. évfordulójának kívánt emléket állítani. Farkas Félix a 2015. évi költségvetéshez szolt hozzá, míg Hartyányi Jaroslava a magyarországi nemzetiségek bizottsága első évéről tett beszámolót. Kreszta Traján román szószóló egyszer sem szólalt fel az országgyűlésben. A tizenhárom képviselő közül rajta kívül csak a roma és az örmény szószóló nem használta az anyanyelvét. Míg a legtöbbben anyanyelven kezdték a felszólalást és magyarul folytatták, a lengyel szószóló ezt éppen fordítva tette.

Összegzés

A fentiek alapján láthatjuk, hogy a nemzetiségi szószólók többsége él a számukra biztosított lehetőségekkel és hogy a német és a szlovák szószóló a legaktívabb, bár figyelembe kell vennünk, hogy többször a nemzetiségi bizottság nevében léptek fel előterjesztőként, előadóként. Megfigyelhettük azt is, hogy csupán két kérdés hangzott el eddig ebben a ciklusban a nemzetiségi szószólók részéről, amelyeket a német és a szerb szószólók tettek fel, és összesen egy napirend előtti és három napirend utáni felszólalás történt, a bolgár és az örmény szószóló részéről. A most elkezdett kutatást mindenképp szükséges a későbbiekben a további, frissebb eredményekkel, valamint a nemzetiségi bizottság tevékenységének elemzésével kiegészíteni, hogy átfogó és határozott következtetéseket vonhassunk le.

Felhasznált irodalom

- [1] DOBOS Balázs: A kisebbség joga. Kisebbségi törvénykezés Magyarországon (1988-2006.). Budapest, Argumentum, MTA Kisebbségkutató Intézet. 2011.pp. 168-170.,
 Alkotmány 2010. május 25-i módosítása a Magyar Köztársaság Alkotmányáról szóló 1949. évi XX. törvény módosításáról 1. §, 5.§ (2)
 [2] 2011. évi CCIII. törvény az országgyűlési képviselők választásáról (Vjt.) 7-10. §
 [3] Vjt. 16. § és 18. §
 [4] 2012. évi XXXVI. törvény az Országgyűlésről (Ogytv.) 22. § és 29-29/A. §
 [5] Ogytv. 29-29/A. §
 [6] <http://www.parlament.hu/szoszolok-listaja> (Letöltés ideje: 2015. október 21.)

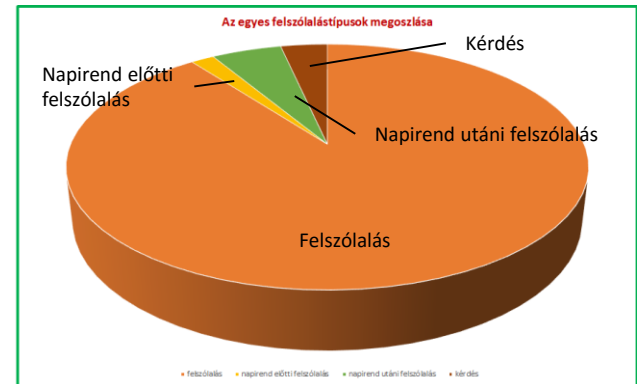

2.sz. ábra: Az egyes felszólalástípusok megoszlása a nemzetiségi szószólók esetében. Forrás: Saját szerkesztés a www.parlament.hu adatai alapján

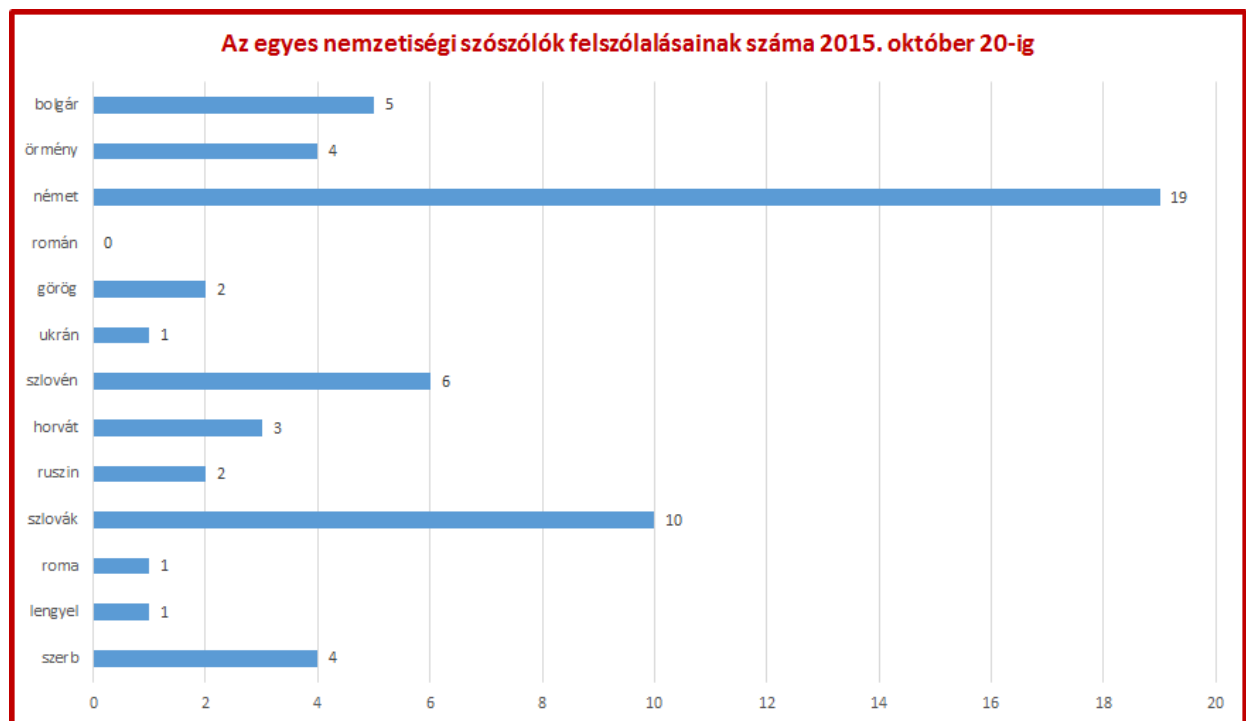

1.sz. ábra: A nemzetiségi szószólók felszólalásainak megoszlása. Forrás: Saját szerkesztés a www.parlament.hu adatai alapján.

Szerzői ismertető

A TUDOMÁNY KAPUJÁBAN



Bánné Németh Tünde

A kibertér offenzív szereplői

Szerző intézménye: SZTE

Szerző kutatási területe: információbiztonsági/kibervédelmi szabályozás

Szerző kutatási témája: hibrid hadviselés és szabályozási környezete

Szerző státusza: hallgató

Szerző elérhetőségei:

E-mail cím: tunde.nemeth75@gmail.com

Szerző bemutatkozása:

Jelenleg a Szegedi Tudományegyetem Állam- és Jogtudományi Karának utolsó éves hallgatója vagyok. Szakterületem az információbiztonsági és kibervédelmi szabályozás. 18 éves közigazgatási tapasztalatomnak köszönhetően számos szakterületen sikerült képességekre szert tennem. Az elmúlt időszakban konkrét szakértői feladatokat láttam el a Honvédelmi Igazgatási Koordinációs Tárcaközi Munkacsoport (HIKOM) munkájában, részt vettem a védelemigazgatási feladatok előkészítésében. Részt vettem továbbá több kibervédelmi gyakorlaton, amelyen kiber koordinációs és jogi szakértői tevékenységét láttam el.



A KIBERTÉR OFFENZÍV SZEREPLŐI

Bánné Németh Tünde
tunde.nemeth75@gmail.com

Bevezető

A mai kor rohamos információtechnológiai fejlődése létrehozta azt az állapotot, amikor a virtuális tér már nem kizárólag az ember egyedi igényeit szolgálja ki. A különféle csoportosulások üzleti, gazdasági, vagy akár nemzeti érdekeik mentén használják a kibertér hasznoszerzési, nemzetbiztonsági vagy akár hadviselési előny megszerzését is jelenti. Ez a fajta versenyszellem társadalma, amelyben tagadhatatlanul az információ szerepe megnövekedett hangsúllyal bír. A siker mércéje az információhoz való minél gyorsabban történő hozzáférés és felhasználás, amely egyben a vezetési előny megszerzését is jelenti. Ez a fajta versenyszellem érvényesül mind az üzleti életben, mind a nemzetek közötti politikai-gazdasági erőfölény kivívása érdekében. Kezdetben megjelent az adatlopás, ipari kémkedés, majd az egyre drasztikusabb motivációk és technológiai megoldások életre hívták a bűnözés egy speciális formáját, a kiber bűnözést, amely során jellemzően a kritikus információk illegális megszerzésére, valamint maguknak az információs rendszereknek a károkozására helyezik az elkövetők a hangsúlyt. A kiber háború ma már a nemzetközi jogban is ismert és szabályozni kívánt fogalom. Az adatlopástól a kiber háborúig terjedő skála igen széles, amelyet minden esetben az elkövető személye és a motiváció határoz meg. Az ugyanakkor bizonyos, hogy ezek a szerepek sok esetben összemossódnak. A nagyobb politikai és gazdasági erővel rendelkező államok aktív, offenzív résztvevői a kibertérnek.

A kutatás célja és elvárt eredménye

A kutatás célja megmutatni a kibertérben legaktívabb államokon keresztül a kiber támadások fajtáit és a kiber bűnözés gazdasági hatását.

A kibertér és meghatározó államai

Jelen tanulmány keretében az Egyesült Államok, Kína, Oroszország, Németország, az Egyesült Királyság, Brazília és Ausztrália kerül bemutatásra.

Az említett országok nagy részének van kiber hadserege, amelyek hivatalosan a védelmet szolgálják. Legnagyobb kapacitással az Amerikai Egyesült Államok (USA) és Oroszország mellett Kína, Irán, Észak-Korea rendelkeznek. Védekezésre, hírszerzésre és támadásra használják a rendelkezésre álló egységeiket. A támadások főként a pénzügyi szektor és a gazdaság jelentősebb szereplői ellen irányulnak.

A kiber hadviselés alapja az informatikai hálózatok szerteágazó összeköttetése, amely viszonylag alacsony költségek mellett jelentős mennyiségű adat mozgását teszi lehetővé fizikailag egymástól nagy távolságra lévő végpontok között. Ma már nincs szükség komoly pénzügyi háttérre, hogy valamely személy vagy ország, vagy akár terrorcsoport ne tudna megfelelő eszközparkot alkalmazni a céljai elérése érdekében. A különféle támadási módszerek ellen a fejlettebb infrastruktúrával rendelkező államok jóval sebezhetőbbek. A kiber támadásokkal szembeni védelmi és IT biztonsági kiadások, a helyreállítás költségei is egyenes arányban növekednek. A kiber támadások jellemzője továbbá, hogy nehezen semlegesíthetők és szinte soha nem lehet azonosítani az elkövetőket.

A támadások igen különfélék, az egyszerű adatlopáson keresztül a jelszavak megszerzésén és a levelek másolásán keresztül megjelennek a fejlettebb támadási módszerek. Az informatikai hálózatok támadását 3 kategóriába soroljuk:

1. *Lehallgatás* (a támadó a hálózaton lévő információkat csak begyűjti, nem avatkozik be észlelhető módon a célpont működésébe.)

2. *Uralom átvétele a hálózat felett* (a támadó a hálózat fontos elemeihez hozzáférve, a hálózat erőforrásait a saját céljaira használja fel.)

3. *Működésképtelenné tétel* (a támadó a tanulmány rámutat az intelligens biztonsági rendszerek (SIEM) jelentőségére. Azok a szervezetek, amelyek alkalmazzák ezeket a biztonsági megoldásokat, megközelítőleg 1,9 millió \$ éves megtakarítással számolhatnak azokkal a szervezetekkel szemben, amelyek nem vezetnek be az említett biztonsági megoldásokat.) [1]

A különféle támadások megjelenési formája széles palettán mozog: *fertőző kódok* (malicious code), *túlterheléses támadások* (Denial of services), *adathalászat* (Phishing), *emberi megtévesztés* (Social engineering), *web-alapú támadás* (web-based attack), *rosszindulatú számítógépes programok* (malware), *ellopott eszközök* (stolen devices), *vírusok* (viruses), *férgek* (worms), *trójaiak* (trojans), *zombi hálózati szoftverek* (botnet).

A Ponemon Institute 2015. októberi tanulmánya szerint ezek a támadások leginkább adott szervezet információs vagyonának megszerzésére, internetes bankszámlák lefoglalására, bizalmas üzleti információk kizsárolására, valamint nemzeti létfontosságú információs rendszerek megtámadására irányulnak.

A tanulmány megmutatja a kiber támadások okán keletkezett IT-biztonsági és védelmi kiadások mértékét és gazdasági hatását annak érdekében, hogy a nemzetek és gazdasági szervezetei képesek legyenek megbecsülni a biztonságra fordítandó költségeket és forrásokat és ezáltal csillapítani a támadások következményeit.

7 ország 252 szervezetének átvilágítása alapján éves szinten átlag 7,7 millió \$ átlag kiadás jelentkezett a kiber támadások következményeinek költségeként. A kiber támadások költsége és a szervezetek mérete között is összefüggés mutatkozik. A kisebb szervezeteknek jóval nagyobb költség/fő kiadással kell számolniuk (1, 388 \$ - 431 \$) A tanulmány rávilágít a különféle gazdasági szektorokat érő kiber kiadásokra.

Ez alapján kimutatható, hogy jóval nagyobb kiadásokkal kell számolnia a pénzügyi és energia szektornak. Az egészségügyi szektor, az autógyártás és a mezőgazdaság a lista végén szerepel. A támadási nemek közül a legköltségesebb módozatok a fertőző behatolások, a túlterheléses támadások és a web-alapú támadások. A kiber támadások okozta következmények helyreállítási ideje és a szervezet kiadásai között szintén egyenes arányosság mutatkozik. Átlagosan a kiber támadások helyreállítási ideje 46 nap, amely megközelítőleg 21,155 \$ /nap költségvonzattal jár. A 46 napnál hosszabb idejű helyreállítás elérheti összességében a 973,130 \$ kiadást. A külső kiadások között vezető helyen a az üzleti és információ veszteség okozta költségek szerepelnek. Az üzleti veszteségek között az üzletmenet-folytonosság megakadása és a munkaerő termelékenységének jelentős csökkenése mutatkozik, amely eléri a teljes külső kiadás 39%-át. A belső kiadások között a kivizsgálás (detektálás) és a helyreállítás költségei szerepelnek első helyen. Együttesen a két fajta tevékenység a teljes belső kiadások 53%-át is elérheti.

A tanulmány rámutat az intelligens biztonsági rendszerek (SIEM) jelentőségére. Azok a szervezetek, amelyek alkalmazzák ezeket a biztonsági megoldásokat, megközelítőleg 1,9 millió \$ éves megtakarítással számolhatnak azokkal a szervezetekkel szemben, amelyek nem vezetnek be az említett biztonsági megoldásokat.

Azon szervezetek, amelyek IT-biztonsági szakértői támogatást vesznek igénybe és rendelkeznek felelős IT-biztonsági vezetővel, éves szinten 1,3 - 1,5 millió \$ közötti megtakarítással számolhatnak. [2]

Összegzés

Az információtechnológiai fejlődés széles tárháza olyan kihívás elé állítja a nemzeteket és a gazdasági szervezeteket, amely az IT-biztonsági képességek, pénzügyi befektetések és költségtervezés átgondolt, hatékony, összehangolt megvalósítását igényli. A kiber bűnözés csillapításának egyik leghatékonyabb módja a szervezetek megfelelő IT-biztonsági felkészültségének megteremtése, a gazdasági összefüggések ismerete.

Irodalomjegyzék:

- [1] Gyányi Sándor: Az információs terrorizmus által alkalmazott támadási módszerek és a velük szemben alkalmazható módszerek, Doktori (PHD) értekezés-tervezet, 2011. Budapest pp.9 pp. 18
http://portal.zmne.hu/download/KMDI/ERTEKEZES_TERVEZETE/K/Gyanyi_Sandor_PHD_ert_tervezet.pdf (Letöltés ideje: 2015. október 17)
- [2] Ponemon Institute: 2015 Cost of Cyber Crime Study: Global, 2015. pp 4-5
<https://ssl.www8.hp.com/ww/en/secure/pdf/4aa5-5207enw.pdf> (Letöltés ideje: 2015. október 17)
- [3] Ponemon Institute: 2015 Cost of Cyber Crime Study: Global, 2015. pp 12
<https://ssl.www8.hp.com/ww/en/secure/pdf/4aa5-5207enw.pdf> (Letöltés ideje: 2015. október 17)
- [4] Ponemon Institute: 2015 Cost of Cyber Crime Study: United States, 2015. pp. 3
<http://www.ponemon.org/library/2015-cost-of-cyber-crime-united-states> (Letöltés ideje: 2015. október 17)

Figure 1. Global at a glance

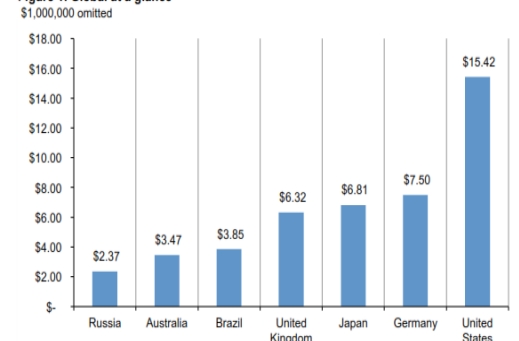

1.sz. ábra: kiber bűnözéssel kapcsolatos átlag kiadások nemzetek szerint
Forrás: <https://ssl.www8.hp.com/ww/en/secure/pdf/4aa5-5207enw.pdf> [3]

Figure 10. Percentage annualized cyber crime cost by attack type
Consolidated view, n = 252 separate companies

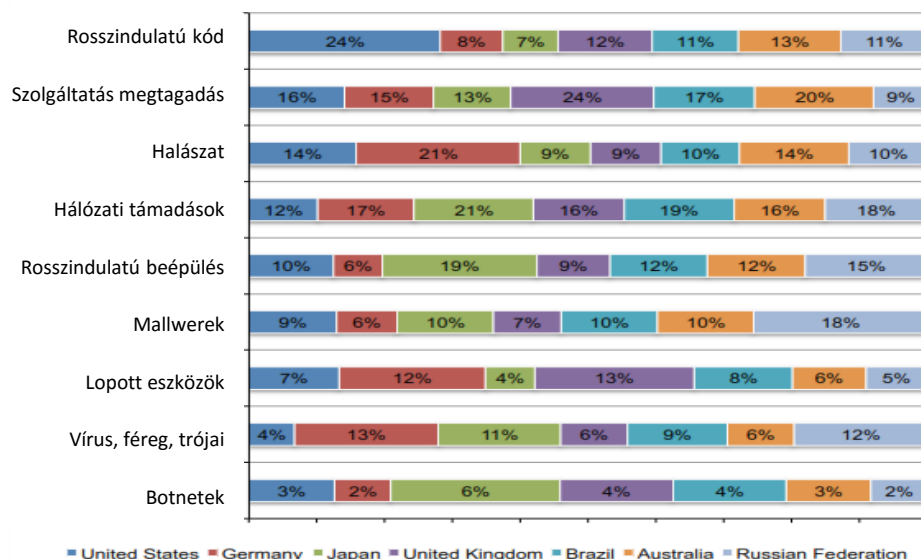

2.sz. ábra: kiber bűnözéssel kapcsolatos éves kiadások százalékaránya támadási típusok szerint
Forrás: <https://ssl.www8.hp.com/ww/en/secure/pdf/4aa5-5207enw.pdf> [4]

Szerzői ismertető

A TUDOMÁNY KAPUJÁBAN



Bányász Péter

A közösségi média, mint az információs hadszíntér speciális tartománya

Szerző intézménye: Nemzeti Közszolgálati Egyetem

Szerző kutatási területe: védelmi elektronika

Szerző kutatási témája: A közösségi média térnyerése a védelmi szférában

Szerző státusza: doktorjelölt

Szerző elérhetőségei:

E-mail cím: banyasz.peter@uni-nke.hu, banyasz.peter@gmail.com

Szerző bemutatkozása:

Az ELTE Állam- és Jogtudományi karán szerezte diplomáját politológiából, majd Nemzeti Közszolgálati Egyetem Katonai Műszaki Doktori Iskolájában folytatta doktori tanulmányait, jelenleg doktorjelölt. A Magyar Hadtudományi Társaság Védelemgazdasági és Logisztikai Szakosztályának titkára, alapítója az MHTT Kápolnai Pauer István Ifjúsági Klubjának, amelynek elnöki tisztségét betölti, valamint a Doktoranduszok Országos Szövetsége Hadtudományi Osztályának tudományos referense. Főbb kutatási területei: a közösségi média, információs műveletek, nyílt forrású információgyűjtés, illetve a terrorizmus és szervezett bűnözés. 2014-ben elnyerte az MHTT Korponay János díját.



A közösségi média, mint az információs hadszíntér speciális tartománya

Bányász Péter
banyasz.peter@uni-nke.hu



Az információs eszközök napjainkban tapasztalt elterjedése okán az információs tevékenységek az ún. információs hadszíntéren zajlanak, új tartományokkal kibővítve a katonai műveleteket. Az információs hadszíntéren folytatott műveleteket, amelyek az információ megszerzéséért, megtartásáért, hatékony felhasználásáért végeznek, információs műveleteknek nevezzük. Az információs hadszíntér magában foglalja a valós és virtuális tereket, eszközöket, helyeket, rendszereket, amelyekben az információ megszerzésével, előállításával, felhasználásával, értékelésével, elemzésével, felhasználásával, védelmével foglalkoznak. Ebből következően az információs hadszíntér a hadszíntér egy speciális tartománya, amelyen belül a szemben álló felek az információ birtoklásáért, a másiknál hatékonyabb felhasználásáért versengenek.

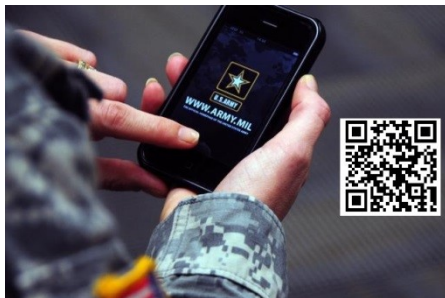

1.sz. ábra: U.S. Army közösségi média jelenléte, forrás: <http://www.army.mil/media/socialmedia/>

Abban az esetben, ha az információs hadszíntér tartományként nevesítjük a közösségi médiát, azonosítanunk kell

- a tartomány kereteit,
- azokat a területeket, amelyeken az információs műveletek végzésében szerepet játszik.

A tartomány keretei a közösségi média és az egyén, illetve a társadalmi alrendszerek viszonyrendszerében vizsgálhatóak. Napjainkban úgy vélem, nem kérdéses, hogy a kibertér befolyással bír a társadalmi folyamatokra, intézményekre, térszervezetekre. A fizikai határok felszámolásával valós időben vehetünk részt akár más földrészek történeiben, nem csak szemlélőként, de akár aktív szereplői is lehetünk az eseményeknek.

A NATO információs műveletekkel foglalkozó 2009-ben kiadott doktrínájában [1] meghatározott képességeket, eszközöket és eljárásokat érdemes megítélésem szerint segítségül hívni. Ez alapján az alábbi területeken alkalmazható információs műveletek végzésére a közösségi média:

- lélektani műveletek (továbbiakban PSYOPS);
- megjelenés, viselkedés, arculat (továbbiakban PPP);
- műveleti biztonság (továbbiakban OPSEC);
- információbiztonság (továbbiakban INFOSEC);
- kulcsfontosságú vezetőkkel kapcsolatos tevékenység (KLE);
- számítógép-hálózati műveletek (továbbiakban CNO);
- civil-katonai kapcsolatok (továbbiakban CIMIC).



2.sz. ábra: U.S. Cyber Command logója, forrás: <http://geinvestigations.com/blog/2013/03/the-nsa-is-training-13-teams-of-covert-hackers-to-attack-other-countries/>

A lélektani műveletek általánosságban olyan tevékenységet takarnak, amelynek során a szembenálló felek céljaink elérése érdekében tudatos lélektani ráhatással kívánja elérni [2]. A PSYOPS célcsoportja nem csupán az ellenség lehet, ugyanúgy folyhat semleges, bizonytalan, el nem kötelezett célcsoportokkal szemben, ahogy irányulhat a szövetségesek, saját lakosság befolyásolására. A NATO lélektani műveleti doktrínája [3] a célzott információközlést fogalmazza meg alapvető gyakorlatként. A célzott információközlés rendkívül széles skálán mozoghat. Napjainkban az egyik legjelentősebb csatorna az internet és azon belül a közösségi média. A különböző közösségi hálózatok, blogok, fórumok, de kép és videó megosztó oldalak mind lehetőséget biztosítanak propaganda-ellenpropaganda folytatására, amelyekre az egyes államok kiterjedt szervezeteket tartanak fenn.



3.sz. ábra: Magyar Honvédség hivatalos Facebook oldala, forrás: <https://www.facebook.com/magyarhonvedseg?ref=ts>

A megjelenés, viselkedés, arculat megfelelő tervezése nem csak egy adott szervezet számára tekinthető relevánsnak, ugyanolyan szerepet tölthet be a közösségi média, hiszen a nem háborús jelentőségű a szervezet által képviselt célok, feladatok katonai feladatok ellátása esetében a civil környezet hatással végrehajtása szempontjából is. Nem véletlen tehát, hogy a van a katonai műveletek végzésére, rendkívül fontos a NATO intenzív közösségi média jelenléttel kívánja erősíteni a támogatásuknak az elnyerése, amelynek egyik eszközéül a nyitott diplomácia jegyében a Szövetség hídegháborútól eltérő CIMIC csoportok szolgálnak. A közösségi média megfelelő barátságos, együttműködő szervezet képét, illetve a NATO használata segíthet növelni az együttműködést a civil környezet műveletek stratégiai kommunikációjában is komoly szerepet és a katonai erők között, ezáltal nagyobb mozgásteret játszik. E tekintetben a Magyar Honvédség is élenjáró, a biztosíthat a parancsnoknak morális, materiális, környezeti, közösségi média jelenléte professzionálisként értékelhető. stratégiai, hadműveleti, harcászati előnyök kihasználása érdekében, illetve hosszútávon segíthet kialakítani egy olyan civil környezetet, amely elősegíti a konfliktus békés lezárását, a nemzetközi erők kivonása után a béke fenntartását.

A sikeres PPP tervezés a fentiekén kívül segít a szervezet pozitív percepciójának megteremtésében, növelheti a lakosság körében való támogatottságát, illetve a toborzásban is szerepet játszhat.

Értelemszerűen a közösségi média alkalmazási területe ez esetben a civil környezet támogatásának megnyerése, a beavatkozó nemzetközi erők részvételének legitimizálása.

A műveleti biztonság megteremtése elengedhetetlen az információs hadszíntéren. Az OPSEC alatt olyan folyamatok, tevékenységek és rendszabályok összességét értjük, amely aktív és passzív eszközök alkalmazásával megfelelő biztonságot nyújt az adott tevékenység számára azáltal, hogy megakadályozza az ellenséget, hogy hozzáférjen a számára releváns információkhoz [4].

A közösségi média a műveleti biztonságot közvetlenül befolyásolja, ami a nem megfelelő adat- és információbiztonságból eredhet. Több esetben fordult elő, hogy műveleteket kellett elhalasztani, mert a katonák közösségi oldalon tárgyalták meg az adott művelet vagy olyan információkat posztoltak, amelyekhez való hozzáféréssel támadást indítottak a katonák ellen.

Az információbiztonság bár kapcsolódik a műveleti biztonsághoz, de sokkal szélesebb spektrumban értelmezendő. Az internet és közösségi média használat az információ- és adatérzékenység szempontjából számos kockázatot rejt. A közösségi oldalakon rengeteg információ gyűjthető be a célpontokról, amit aztán támadásra használhatnak. A különböző hírszerző eljárásokat aktívan használják mind állami, mind civil szereplők.

Kulcsfontosságú vezetőkkel kapcsolatos tevékenység a közösségi média esetében elsősorban az általuk mindennap használt [1] AJP-3.10 Allied Joint Doctrine for Information Operation, infokommunikációs eszközök védelméhez kapcsolódik. Ezen 2009., <https://info.publicintelligence.net/NATO-IO.pdf> eszközök nem megfelelő használata, a vezetők alacsony [2] Pix Gábor: A lélektani műveletek jellemzőinek vizsgálata, információ- és adatérzékenysége megnyitja az utat a támadóknak, hogy az ezeken az eszközökön tárolt érzékeny információkhoz jussanak hozzá, így míg egyik oldalról a [3] AJP-3.7. NATO Military Policy on Psychological Operations, védelem kulcsfontosságú vezetők védelme jelentkezik 2009., <https://info.publicintelligence.net/NATO-PSYOPS-Policy-2003.pdf> (2015) feladatként, addig másik oldalról a szembenálló felek [4] Muha et. al.: Az informatikai biztonság kézikönyve (szerk. Szentes Katalin), Verlag Dashöfer, Budapest, 2007. kulcsfontosságú vezetők által használt közösségi eszközök feltérképezése információszerezés reményében.

Számítógép-hálózati műveletek esetében a közösségi média támogató funkcióval bír. A CNO kettős célt szolgál, amely egyrészt a hálózatok felderítésében, adatokhoz történő hozzáférésben, másrészt az adatok, információk befolyásolásában, tönkretételében, a hálózatok működésének diszfunkcionális működésének elérésében realizálódnak. A közösségi média lehetőséget biztosít olyan rosszindulatú programok elterjesztésére, amely hozzáférést biztosítanak a támadóknak a megfertőzött eszközökhöz, amelyeket ezt követően a céljaiknak megfelelően felhasználhatnak.



5.sz. ábra: CIMIC Afganisztánban, MH PRT, forrás: <http://www.tirek.hu/hir/mutat/33337/>



4.sz. ábra: NATO közösségi média kurzus, forrás: <https://www.youtube.com/watch?v=2fEqEgXK0DA>

Szerzői ismertető

A TUDOMÁNY KAPUJÁBAN



Boros László

A Légoaltalmi Liga fejlődése Kárpátalján (1939-1944)

Szerző intézménye: PPKE BTK; Történelemtudományi Doktori Iskola; Hadtörténeti műhely

Szerző kutatási területe: hadtörténelem

Szerző kutatási témája: Légoaltalom és légvédelem Kárpátalján (1938-1944)

Szerző státusza: doktorjelölt

Szerző elérhetőségei:

E-mail cím: delta198612@gmail.com; delta12@kmf.uz.ua

Szerző bemutatkozása:

Boros László (Csetfalva, 1986): Pázmány Péter Katolikus Egyetem Bölcsészettudományi Kar, Történelemtudományi Doktori Iskola, Hadtörténeti Műhely, PhD hallgatója. 2004-ben érettségizett a Péterfalvi Református Líceumban, majd felvételt nyert a II. Rákóczi Ferenc Kárpátaljai Magyar Főiskola történelem - földrajz szakára. 2009-ben MA szintű diplomát szerzett történelemből és BSc diplomát földrajzból. 2011-től a Pázmány Péter Katolikus Egyetem Bölcsészettudományi Kar, Történelemtudományi Doktori Iskola, Hadtörténeti Műhely hallgatója. 2014-ben abszolválta a PhD képzést. Kutatási területe Kárpátalja a XX. században, kiemelten a második világháború időszaka, főleg hadtörténeti szempontból.



A Légoltalmi Liga fejlődése Kárpátalján (1939-1944)

Boros László

PPKE BTK Történelemtudományi Doktori Iskola;
Hadtörténeti Műhely
delta198612@gmail.com

Az első világháború egyik újdonsága volt, hogy már nem csak a szárazföldön és a tengereken, hanem a levegőben is összecsaptak egymással a hadseregek. A légi veszély elhárítására tett kísérletek hívták létre a légvédelmet, melynek passzív részét a légoltalom alkotja. Az első világháborút követő időszakban csak kis mértékben volt lehetséges a fejlődés ezen a téren is Magyarországon.

Magyarország területét 1922-ben hét Légvédelmi kerület jött létre, majd ezeket 1924-ben Légvédelmi körzetté alakították át. 1933-ban létrejött az Országos Légvédelmi Parancsnokság, de 1935-ig körzetenként csak egy fő foglalkozott a légvédelemmel. [1]

A változás 1935-ben következett be. Ekkor jelentek meg a légvédelmi és légoltalmi feladatokat meghatározó új jogszabályok. A magyar légvédelmi rendszert két fő részre: aktív légvédelemre és passzív légvédelemre – azaz légoltalomra – osztották fel. A légoltalom irányítását a honvédelmi miniszter látta el. A jogszabály kötelezte a 14 és 70 év közötti lakosságot a légvédelemben való részvételre. A rendelkezések megszegőivel szemben szigorú fellépést helyezett kilátásba. Két évnyi felkészülés után indult meg a légoltalom kiépülése Magyarországon.

1937. december 5-én a Vigadóban megalakult a Légoltalmi Liga, melynek célja a passzív légvédelem érdekében az ország területén belül a társadalom megszervezése, mozgósítása és tájékoztatása volt légoltalmi ügyekben. Saját újságot jelentetett meg „Riadó!” és „Légoltalmi Közlemények” címmel. Számos kiadvány, kézikönyvek kiadásával segítette a polgári légoltalom fejlődését. Szoros kapcsolatot ápol a Belügyminisztériummal valamint a tűzoltósággal. A rendszer lényege, hogy mindenki a saját területén köteles minden téren megszervezni, működtetni és finanszírozni a légoltalmi objektumok és szervezetek működését. A vármegyéknek, az alispánokon keresztül, korlátozott hatósági jogköre volt. [2]

A légoltalmi rendszer három nagy területet foglalt magába:

- a hatósági légoltalom,
- üzemek légoltalma,
- lakóházi önvédelem (ennek megszervezése volt a légoltalmi liga egyik feladata).

Az országos rendszer kiépülése 1939-ben kezdődött meg. A helyi közigazgatási vezetők feladata volt a Liga helyi

csoportjainak a megszervezése és a tagok kiképzése. Továbbá a helyi légoltalmi terv kidolgozása, a légoltalmi szolgálatot teljesítők felszerelése, valamint a légoltalmi, tűz- és gázvédelmi rendszabályok alkalmazásának kikényszerítése. A Légoltalmi Liga helyi al csoportjainak vezetésével megszervezett segédosztagok: segédrendőrökből, segédtűzoltókból, gázvédelmi, egészségügyi, légoltalmi figyelő, és légoltalmi riasztó, elsötétítő, hívívó és kármentesítő feladatok ellátására kiképzett férfiakból és nőkből álltak. A Légoltalmi Liga által rendezett gyakorlatok segítségével megkezdődött a polgári lakosság önvédelmi kiképzése, továbbá a légoltalmi szolgálatot ellátó személyek is felkészülhettek feladatok végrehajtására. [3]

A rendszer kiépülésének előkészítése már 1938 decemberében megkezdődött Kárpátalján. A Légoltalmi Liga helyi csoportjai nagyrészt 1939 és 1940-ben alakultak meg. A legtöbb esetben egy Férfi és egy Női alcsoport is létrejött az adott településen. A legtöbb forrás az Ungvári alcsoport működéséről áll rendelkezésre. Ezek alapján jelentősebb problémák a lakosság légoltalomhoz való hozzáállásából eredtek. Noha Csehszlovákiában szintén 1935-ben megszervezték a légoltalmat (CPO), majd ezt integrálták a magyar rendszerbe, szinte 1944-ig folyamatos a panasz a lakossággal szemben többek között az elsötétítés hiányosságai miatt. 1941-ig a liga több kulturális esemény (divatbemutató, fagyaltest, stb.) megszervezésével is gyűjtött adományokat működése biztosítására. 1941 és 1944 között intenzív képzés folyt a lakosság felkészítése érdekében Onczay Gyula egyesületi tükár szervezésében. Hatalmas csapat jelentett Ungvár légoltalmának működésére 1944-ben a zsidó lakosság deportálása, sok kiképzett és tagdíjat fizető személyt vesztett ebből kifolyólag a Liga. Sajnos a többi alcsoport munkájáról kevesebb adat áll rendelkezésünkre. Konkrétan a Rahó csoport megalakulásáról 1940-ben, csak egy közvetett utalás. A kutatás során sok bonyodalmat okozott, hogy az 1941 végére kialakuló közigazgatási rendszerek többszörösen átfedték egymást. A mai Kárpátalja területén négy légoltalmi körzet, négy vármegye, három közigazgatási kirendeltség egyes részei helyezkedtek el, az ellenőrző és jóváhagyó szerepet pedig a Kassai VIII. hadtest légoltalmi vezetői gyakorolták. [4]

Köszönetemet fejezem ki az MTA Domus programjának a kutatás támogatásáért.

Felhasznált irodalom:

- [1]Boros László: A magyar légvédelmi rendszer kiépülése és fejlődése Kárpátalján (1938–1944). Határhelyzetek VI., 2013. pp. 61- 77.
[2] Dr. Fodor Kálmán: Fejezetek a Légoltalom történetéből. Polgári Védelmi Szemle, 2008/1. pp. 47-69.
[3] Orovecz István: Dicső elődeink nyomában avagy a polgári védelem valóban „civilizé” válásának folyamata (1917-2007). Polgári Védelmi Szemle, 2008/1. pp. 40-46.
[4] Kárpáti Híradó, Ruszinszkoji Magyar Gazda és a Kárpáti Magyar Hírlap 1938-1944 közötti számai alapján.

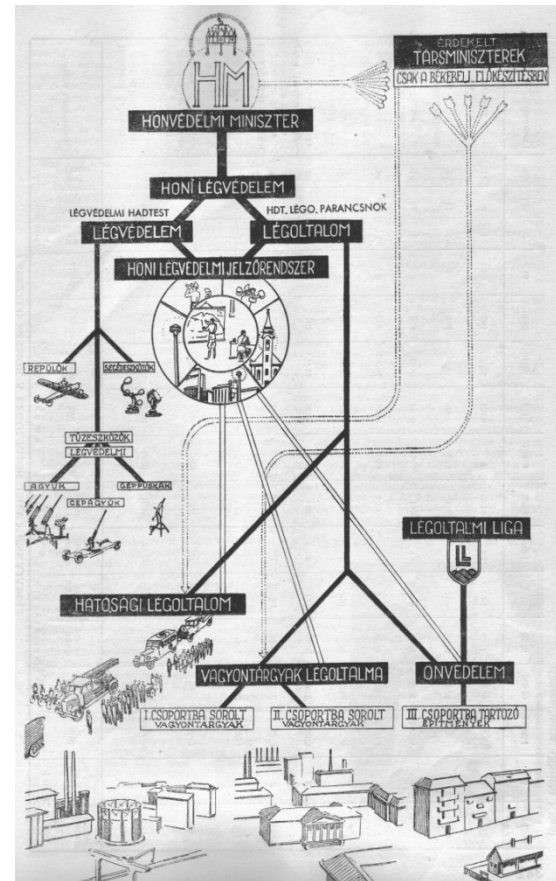

1.sz. ábra: A Légoltalmi Liga helye a Magyar Légvédelemben, Forrás: Riadó, 1941. október 15. 341. old.

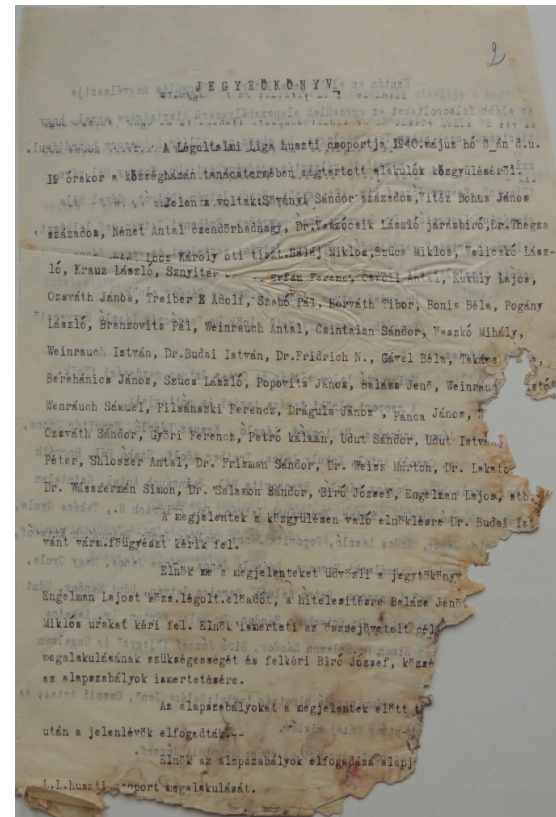

2.sz. ábra: A Légoltalmi Liga Huszti alcsoportjának alakuló üléséről készült jegyzőkönyv, Forrás: Kárpátaljai Területi Állami Levéltár Fond 162. Opisz 6. N: 25.

„A veszély nem múlt el!”

A Légoltalmi Liga Kárpátalján létrejött alcsoportjai

Város	Férfi alcsoport elnökei	Női alcsoport elnöknői
Ungvár	dr. Peltsárszki Imre (1939), dr. Laczkó Béla (1940), Kalmár Marián (1941)	dr. Korláth Endréné (1939), vitéz Vásárhelyi Andorné (1940)
Munkács	Köhler János (1939), Coffin Sándor (1943)	Venitzey Károlyné (1939), Citrovsky Jenőné(1943)
Beregszász	Horváth Miklós (1940)	dr. Waisbacker Gyuláné (1940)
Nagyszőlős	Hokky Károly (1943)	Szabó Mihályné (1943)
Huszt	dr. Budai István, (1940), dr. Thegze Sándor (1940)	-

3.sz. ábra: A Légoltalmi Liga Kárpátaljai alcsoportjai a térképen, Forrás: a szerző

Szerzői ismertető

A TUDOMÁNY KAPUJÁBAN



Boros Luca

Tákolmány vagy alkotmány?

Szerző intézménye: Nemzeti Közszolgálati Egyetem Közigazgatás-tudományi Doktori Iskola

Szerző kutatási területe: alkotmányjog

Szerző kutatási témája: Az emberi méltósághoz való jog és a véleménynyilvánítás szabadságának fejlődése és ütközése a médiában

Szerző státusza: doktorandusz

Szerző elérhetőségei:

E-mail cím: lucaboros90@gmail.com

Szerző bemutatkozása:

A Szerző a Nemzeti Közszolgálati Egyetem doktorandusz, illetve a Pécsi Tudományegyetem jogász hallgatója. Már az első egyetemi évek alatt az alkotmányjog és az Európai Unió joga került érdeklődésének középpontjába. Mesterszakos diplomamunkájának és témavezetőjének köszönhetően, végül, az európai alkotmányjogot és az emberi jogokat választotta kutatási területéül. Reményei szerint e témákban folytathatja kutatásait és bővítheti ismereteit a jövőben, mind elméleti, mind gyakorlati téren.



Tákolmány vagy alkotmány?

Boros Luca
lucaboros90@gmail.com

Winston Churchill szerint az Európai Egyesült Államokhoz elméletben minden adott a Jellinek-féle triászról: népesség, terület, főhatalom (mind tagállami, mind uniós szinten). Az i-re a pontot egy új típusú alkotmány tehetné fel. Mindez azonban csak elmélet. Bár egy alkotmány valóban sokat lendítene előre az integráció, de az Unió biciklije úgy tűnik egy ideje letért arról az útról.

Számos oka van annak, hogy az Európai Uniónak nincs (még) alkotmánya. 2005-ben a lengyel vízszelőlőktől való félelem épp úgy közre játszott a bukásban, mint Theo Van Gogh halála. Ám ezek mellett és mögött olyan kátyúk is vannak az említett kerékpárúton, amelyekben akár fel is bukhat a bicikli.

Állam és alkotmány azonosításából és egymással helyettesíthetőségéből számos fogalom és követelmény fogalmazódik meg egy alaptörvénnyel szemben, amelyek jelenleg az Európai Unióval nem feleltethetők meg.

Az alkotmány minden esetben feltételez egy *alkotmányozó hatalmat*. Azt a látszatot, hogy ez a hatalom a nép, a demokratikus politikai berendezkedés követeli meg, ugyanis politikai állásfoglalásuk a legitimitáció forrása. Ám ez csupán fikció, hiszen az egyenlőtlen embertömeg valójában az alkotmány létrehozójának fontos, ő hozza létre a népet úgy, hogy e nép az alkotmányból eredő különbségeket elfogadja.

Ezek szerint tehát a nép ered az alkotmányból, az Európai Unióban azonban nincs olyan jogi aktus, amely így kezelné az embert. A nép feltételez egy személyes viszonyt, ám az Unió szintjén a jelentős csoport a tagállam, így e viszony hiányzik. Mivel az alkotmányozó hatalom nem lehet kettős, és az Unió alkotmányának címet adja a tagállam, így az Európai Uniónak nincs népe, csupán népei.^[1]

A tagállamok berendezkedéséből fakadóan az Unióra is vonatkoznak a *demokrácia* elvei. Alapvetően azonban az Európai Uniónak nincsen szüksége demokratikus legitimitációra, hiszen azzal a tagállamok, amelyek alkotják, már eleve rendelkeznek. Így az Unió demokratikus mechanizmus nélkül is legitimnek tekinthető. Az európai népszavazás nem rendelkezik kötéserővel, a parlamenti képviselők nem tartoznak senkinek felelősséggel, a Tanács és az Európai Tanács kormányközi szerv, így lényegében híján van a demokratikus legitimitációnak. Nem létezik uniós szinten olyan egységes testület, amely demokratikusan felelősségre vonható lenne.

Az *alapelvek*^[2] megléte és célhoz kötöttsége is az a valóságban a tagállamok inkább elméleti szinten alkotmány fogalmához tartozik, s ez az Unióban szintén ragaszkodnak a szuverenitás eszméjéhez. Az Unió csak hiányosan lelhető fel. A *szabadság* itt nem a esetében egy területi egységre nem egy, hanem két szolgátság ellenpólusa, nem közjogi, sokkal inkább egy legfőbb döntéshozó jut. A tagállamok ennek egyénközpontú, magánjogi kategória, ami jórészt megfelelően próbálnak választ adni az EU-tagság kimerül a mozgási, munkavállalási, letelepedési alkotmányos kihívásaira. Ám a megoldásaikat úgy szabadságban. A *lojalitás* és a *szolidaritás* csak a fogalmazzák meg, hogy a nemzeti szuverenitást érő tagállamok és az Unió viszonyában állnak fenn, az európai kihívásokról nem igazán vesznek tudomást. állampolgár és az Unió között már nem. A társadalmi Persze ez a legkevésbé sem a véletlen műve, hiszen a tagságnak elengedhetetlen feltétele a hűség egy szuverenitás igen átpolitizált és ezért érzékeny formája, úgy vagyunk tagjai a közösségnek, hogy fogalom, amely szorosan kötődik az identitáshoz. Az vállaljuk az ezzel együtt járó nehézségeket is. Bizonyos integráció ilyen formán kompromisszumot igényelne, de hátrányok vállalása az EU szempontjából azért fontos, a tagállamok alkotmányos retorikája nem akarja mert az Unió politikai korrektsége azt jelenti, hogy az is elismerni és elfogadni a megosztott szuverenitás lehet a közösség tagja, aki ilyet nem vállal. Ez azonban elméletét.

A céltól eltérően nem építi, hanem sok esetben Az újradefiniálás lehetősége még járható út lenne. E bomlasztja a közösséget. Egy nemzetállami alkotmány szerint megoldás lehetne a tagállami szuverenitás olyan rendelkezik kényszerítő erővel is a lojalitás megfogalmazása, ami az Európai Unióból való kilépés kikényszerítésére, ám az Unió ennek híján van. jogát jelentené. Ez azt jelentené, hogy a tagállamok Márpedig az állampolgárok ilyen jellegű emocionális továbbra is szuverének maradnának, de ameddig az EU elköteleződése nélkül a politikai integráció nevű játékot játsszák, tartaniuk kellene magukat a továbbfejlesztése kudarca van ítéelve. játékszabályokhoz, a kilépés jogától eltekintve

A *jogállam* eszméje szintén nem azt jelenti, mint a hagyományos gondolkodásban. Az Unióban ez nem annyira a joghoz kötöttséget, mint inkább a jogi gondolkodás és felfogás elsőbbségét, a politika jogiasítását jelenti. A cél itt az, hogy a politikai cselekvések visszavezethetőek legyenek a jogi felfogásra. Nem véletlen, hogy ha a tagállamok olyan dilemmákkal találkoznak, amelyet nem képesek megoldani vagy eldönteni politikai szinten, azt az Európai Bíróság hatáskörébe utalják, hogy döntsön róla az Unió jog alapján. Az Európai Unió ugyanis csak addig létezik, amíg ezt a közösséget jogi alapján és mentén képes összefogni és alakítani. Kérdés, mennyire maradandó az az integráció vagy közösség, amelyet a jog hoz létre és nem fordítva.

Azon is el kell gondolkodni, hogy vajon ezen alapelvek *célok* vagy csupán *általános integrációs érdekek*? A nemzetállami alkotmányos alapelvekkel szemben az uniós alapelvek nem rendelkeznek meghatározott céllal. Az alapelvekből így nem ered cselekvési kötelezettség, azok magát az integrációt szolgálják. Ennek egyik oka persze a tagállamok eltérő felfogása az alapelvekről. Elmondható, hogy az Unió legitimitáció „outputra” törekszik, tehát létezését és létjogosultságát az igazolja, hogy az integráció egyre újabb és újabb formáit hozza létre. Így eshet meg, hogy bár maga az euro zóna önmagában ellentétes a szolidaritás alapelvével, ám erősíti az integrációt és annak egy következő lépcsőfokát jelenti, így legitimnek tekinthető.

A tagállamok és az Európai Unió viszonyában a *szuverenitás* szintén vita tárgya. Annyi talán bizonyos, hogy nem mennyiségi, hanem minőségi kérdésről van inkább szó. Azonban, ha jobban szemügyre vesszük az államok alkotmányjogainak kompromisszumos stratégiáit, amit a szuverenitás belső aspektusának megszelídítésére dolgoztak ki, észre kell vennünk, hogy

Felhasznált irodalom:

- [1] Részletesen lásd: Roger Scruton: A nemzetek szükségességéről. Helikon Kiadó, Budapest, 2002.
- [2] Európai Unióról szóló Szerződés, 2. cikk
- [3] Jakab András: A szuverenitás fogalmának megszelídítése – érvelési variációk az európai integráció állandó problémájára. In: Paksy Máté (Szerk.): Európai jog és filozófia. Szent István társulat, Budapest, 2008., 245-266. o.

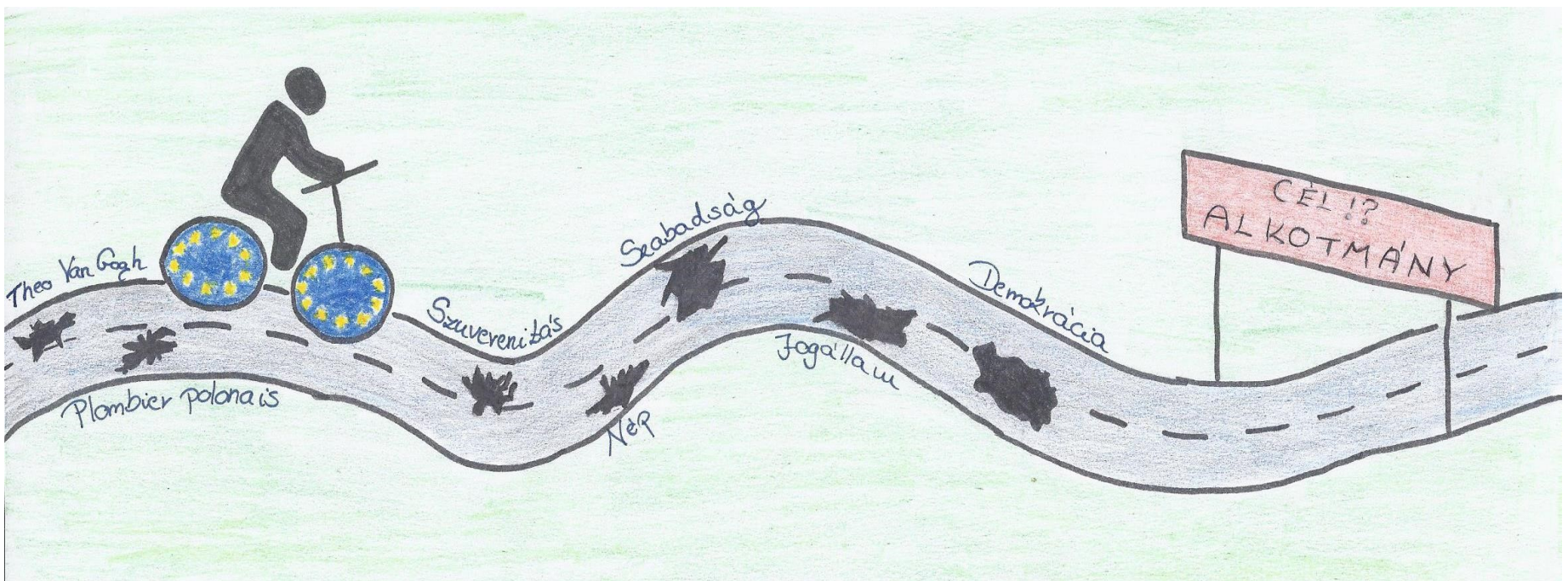

1. sz. ábra, EU kerékpárút: kátyús az út az alkotmányig. Forrás: saját készítésű ábra.

Szerzői ismertető

A TUDOMÁNY KAPUJÁBAN



Brînzan-Antal Cristina

Az Ellenpontok erdélyi szemizdat kiadvány

Szerző intézménye: Sapientia Erdélyi Magyar Tudományegyetem, Babeş–Bolyai Tudományegyetem

Szerző kutatási területe: történettudomány

Szerző kutatási témája: Az erdélyi illegális kiadványok elemzése

Szerző státusza: hallgató

Szerző elérhetőségei:

E-mail cím: brinzan_cristy@yahoo.com

Szerző bemutatkozása:

A nevem Brînzan-Antal Cristina. 1993. augusztus 9-én születtem, Kézdivásárhelyen, Kovászna megyében, Romániában. Tanulmányaimat, a kézdivásárhelyi Nagy Mózes Elméleti Líceumban végeztem filológia szakon. A kolozsvári Babeş-Bolyai Tudományegyetem, újságírás szakán 2015 júliusában lediplomáztam. Jelenleg a Sapientia Erdélyi Magyar Tudományegyetem, Természettudományi és Művészeti karának Nemzetközi kapcsolatok és európai tanulmányok harmadéves hallgatója, valamint Diplomácia és Interkulturális Tanulmányok mesterképzés elsőéves hallgatója vagyok. E két szakkal párhuzamosan elsőéves vagyok a Babeş-Bolyai Tudományegyetem Alkalmazott médiatanulmányok szakán.

2014-től a Magyar Civil Szervezetek Erdélyi Szövetsége hírlevelének a szerkesztője vagyok, illetve publikáltam a szervezet Civil Fórum 2014-es számában is. Emellett 2014-ben a POSDU újságírói szakmai gyakorlaton vettem részt.



Az Ellenpontok

Erdélyi magyar szamizdat kiadvány

Brinzan Antal Cristina
brinzan_cristy@yahoo.com

Kutatásom az 1980-as évekről, a kommunista rendszerben az erdélyi szamizdat megjelenésével foglalkozik, amelyből korrajzot kaphatunk az akkori értelmiségiek szabadon kifejtett gondolkodásmódjáról. A sajtótörténet mellett a dolgozat történelmi és politikai vonatkozásokat is tartalmaz. Lényegesnek tartom megtudni azt, hogy a szamizdat kiadvány milyen elveket fogalmaz meg, mivel ez tükrözheti a diktatórikus rendszerrel szembeni ellenállás lehetőségeit. Érdekes megfigyelni, hogyan vélekedett a társadalom a kommunista rendszerről és miként látta a szabadság fele vezető utat. Számomra lényeges szempont, hogy az Ellenpontok kiadványban melyek azok az elemek, amelyek előrelátnak a rendszer bukását, milyen volt a kiadvány demokráciaképe, továbbá a demokráciával szemben állított elvárásokból mit tekinthetünk megvalósítottnak.

Az elemzéshez a kvalitatív tartalomelemzés módszerét, valamint az interjú kiegészítő kutatási módszerként használok.

Az illegális kiadványok megjelenését a sajtó nyilvánosságának korlátozása, és a kiadás jogának leszűkítése okozta. Megjelenésének magyarázata az, hogy a kommunista rendszer cenzúrája egyes tartalmak publikálását betiltotta. Romániában a magyar „törvénytelen” irodalom hazai írók munkája, illetve külföldön készült magyar, továbbá külföldi szerzők írásainak hazai terjesztése volt. [1]

A magyarországi illegális kiadványok hatására, az 1981-ben kiadott Beszélő példájától kiindulva, a nyilvános tiltakozásnak ezt a formáját első alkalommal a Nagyváradon, 1982 elején megjelenő Ellenpontok teremtette meg Romániában. [2]

Az Ellenpontok története

Az erdélyi magyar szamizdat 1982-ben született meg Nagyváradon, Ara-Kovács Attila filozófus kezdeményezésére. A kiadvány megjelenését többen is támogatták: Molnár Géza akkori református lelkész, a nagyváradi Ady-kör vezetőségi tagja, valamint Szócs Géza erdélyi magyar költő, politikus és Keszthelyi András.

A nemzetközi nyomás hatására, valamint amiatt, hogy a rendszer nem akart „mártírokat csinálni” a közismert ellenzéki személyiségekből, 1983 májusában a kivizsgáló szervek lezárják az Ellenpontok ügyét, és megengedik Ara-Kovács Attilának, Tóth Károlynak és Szócs Gézának, hogy elhagyják az országot.

Az Ellenpontok elemzése

Annak érdekében, hogy az erdélyi szamizdat szövegeit hatékonyabban elemezzem az írásokat tematikailag kategorizáltam. A vizsgálati korpusz meghatározásához a lapszámok tematikai áttekintése után hat témakört jelöltem meg, amelyekről úgy tartom, az említett időszak jelentős témái közé tartoznak.

Az elemzett két lapszámának (Ellenpontok 1., 9.) a tartalom-elemzését öt témakör mentén dolgoztam ki. Minden egyes témakörben először összefoglalva, majd pedig egyénileg mutatom be az eredményeket.

A romániai kisebbségek léthelyzete

Az erdélyi magyarságot említő első írás az Ellenpontok első számában jelenik meg. Ebben az időszakban a pártpolitika félreérthetetlenül tette az erdélyi magyar művelődés kereteinek beszűkítését.

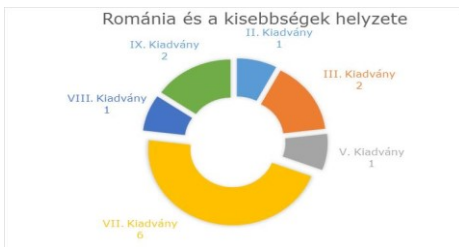

1. sz. ábra: Románia és a kisebbségek helyzete. Forrás: <http://adatbank.transindex.ro/cedula.php?kod=480>

A romániai kisebbségek helyzete témakörben írásokat olvashatunk a magyar, valamint a zsidó és a német kisebbségekről is. A legtöbb cikk a kisebbségek elnyomását taglalja. Az Ellenpontok kiadvány második, ötödik, illetve nyolcadik számában egy-egy cikk továbbá a kiadvány második és kilencedik számában két-két írás szól kifejezetten a kisebbségek helyzetéről.

Általános szabadságjogok

Az 1980-as években a hivatalos propaganda a teljes nyilvánosság terét elfoglalta Romániában. A politikai hatalom akadálytalanul alkalmazta a totalitárius rendszerekre jellemző módszereket ahhoz, hogy korlátozza a nyilvánosságot. A sajtópropaganda szerint „a szocialista rendszer sokkal nagyobb fokú szabadságot biztosít a társadalom tagjai számára, mint a

kapitalista rendszer.” [4] Az Ellenpontok első számában, megjelennek a romániai nemzeti kisebbségek kollektív jogainak a hiányát igazoló tények.



2. sz. ábra: Általános szabadságjogok. Forrás: [3]

A fenti diagram egy összegzés, ami azt mutatja, hogy az általános szabadságjogok témakörben az Ellenpontok kiadvány számaiban mennyi cikket találtam. Az általános szabadságjogok kategóriában a kiadvány első számában három cikk található. A kiadvány második számában 2 cikk szól az emberi jogok megsértéséről. A negyedik számban négy, valamint a hetedik számban szintén négy cikk lehet fel. A kilencedik számban kettő, míg a nyolcadikban egy szöveg van.

Az oktatás

A pártpolitika deklaratív módon folyamatosan a kisebbségi jogok és az anyanyelvű oktatás jelentőségét hirdette. Ez derül ki a pártfőtitkár beszédéből, melyet a Magyar Nemzetiségű Dolgozók Tanácsa előtt tartott 1971. március 14.-én.

Ennek ellenére az 1980-as években a homogenizációs programjának kidolgozott menetrendje szerint az ország meghaladta az „együtt élő nemzetiségek” korát, kezdetét vette az új szakasz, amelyben már csak az „egységes román szocialista nemzetlet” számoltak, mely az ország egész lakosságát magába foglalja. Ennek jegyében a magyar kisebbség nemzeti intelligenciája lefejezésének műveletét összekapcsolták a magyar nyelvű oktatás teljes felszámolásával gyakorlati foganatosításának elkezdésével. [5]

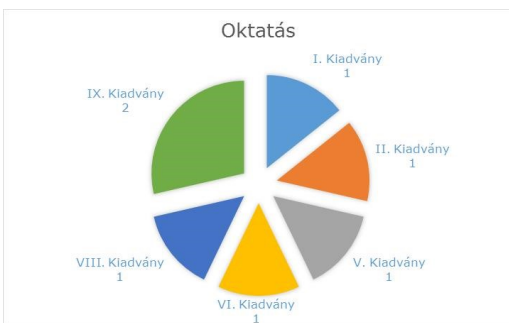

3. sz. ábra: Oktatás. Forrás: [3]

A fenti diagramból megtudhatjuk, hogy hány cikk szól az oktatás témájáról. A kiadvány első, második, ötödik és nyolcadik számában egy-egy cikket találtam. A kilencedik számában két cikk szól az oktatásról.

Magyar-román kapcsolatok Romániában

A pártpropaganda folyamatosan azt hirdette, hogy Romániában teljes mértékben megvalósult a jogegyenlőség a nemzetiségek között, és a szocialista rendszer biztosítja békés együttélést. Az Ellenpontokban fellelhetők olyan írások is, melyek a magyar-román együttélés problémáit taglalják.



4. sz. ábra: Magyar-román kapcsolatok. Forrás: [3]

A magyar-román kapcsolatok Romániában című tárgykörben is található szövegek. A 4. számú diagramon láthatjuk, hogy a kiadvány első, második és kilencedik számában egy-egy írás szól a magyar-román kapcsolatokról, és a harmadik kiadványban három.

A sajtószabadság kérdése

A Ceausescu-korszakban, a cenzúra mechanizmusában két lényeges tendencia mutatkozott. A tiltó jellegű ellenőrzés mellett a személyi kultusz hozadékaként egyre gyakoribbá válik az előíró cenzúra, amely a propaganda módszereinek megfelelően követeli meg a kötelező terjesztésre szánt szövegek megjelenési rendjét. Másodsorban fokozatosan növekszik a szerkesztőségek és kiadóvállalatok felelőssége a megjelentett anyagokra vonatkozólag.

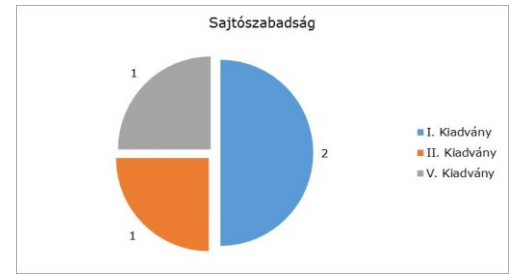

5. sz. ábra: Sajtószabadság. Forrás: [3]

Az Ellenpontok kiadvány első számában két cikket, a második és ötödik számban egy-egy cikket találtam, ami a kifejezetten sajtószabadság kategóriába tartozik. A többi utalásokat az általános szabadságjog témakörbe soroltam, mivel a vélemény-szabadságának a megsértése is oda tartozik.

Következtetés

Az erdélyi magyarság diktatúra alatti helyzete feltárásán túlmenően az Ellenpontok szamizdat kiadvány szerkesztőinek hangsúlyozott célja volt, hogy Nyugaton ismertesse a Kelet-európai népek általános helyzetét. A lapszámok feltárják az emberi jogok általános helyzetét Romániában, bemutatják a pártvezetés nacionalista politikájának következményeit és hatásait, a nemzetiségi elnyomás mechanizmusait.

Az Ellenpontok nevű lapok megjelenése és azok, ha kis példányszámúak is, de terjesztése, abban az időben egy hőstettnek minősül. A romániai kommunista rendszer cenzúrája a keleti blokk országai közül az egyik legelnyomóbb volt, gyakorlatilag eltüntetett a nyilvános térből mindent, ami a hivatalos propagandával ellentétes.

A cenzúra volt a rendszer egyik leghatékonyabb eszköze arra, hogy a társadalmat ellenőrzése alá vegyék, a kisebbségeket megfoszassák az identitástudatot erősítő múltjuktól. A szamizdat fogalmát az irányított gondolkodás elleni erkölcsi tiltakozás, a kommunizmus kultúrájával való szakítás jellemezte. Létrejött a szigorú ellenőrzésen túl a hivatalos cenzúra eltörlése nyomán állandósuló öncenzúra, a szabad gondolkodás visszaghelyezete is gátolta.

Az elemzett lapszámokban erőteljesen megjelennek az emberi jogok, az anyanyelvű oktatás, az egyházak helyzetének problémái. A magyar-román kapcsolatok tárgyköre a demokratikus szellemű románsággal való szövetkezés lehetőségeit vizsgálja, azokat az támpontokat, amelyek a szolidaritáson alapuló ellenállást elősegíthetik. A közös eszmén túl a román szerzőkkel való kapcsolat annak is tanúbizonysága, hogy a kisebbségi jogok tekintetében a szolidaritásnak bizony voltak határai. A megállapítás a romániai magyarság 1989 utáni történetére való tekintettel sem érdektelen.

Felhasznált irodalom:

[1] Szamizdat Magyarországon 1979-1989, A szamizdat története, <http://szamizdat.5mp.eu/web.php?a=szamizdat> (letöltés ideje: 2015.04.12)

[2] Györfly Gábor: A két erdélyi szamizdat kiadványról. Korunk, 2006.10. <http://korunk.org/?q=node/8338> (letöltés ideje: 2015.04.12)

[3] Ellenpontok 1982, TÓTH KÁROLY ANTAL (sajtó alá rendezte), Pro-Print, Csíkszereda, 2000 <http://adatbank.transindex.ro/cedula.php?kod=480> (letöltés ideje: 2015.01.12-2015.06.17)

[4] Györfly Gábor: Cenzúra és propaganda a kommunista Romániában, Kom-Press, 2009, 84 old.

[5] Tóth Sándor: Jelentés Erdélyből II, Magyar Füzetek könyvei 13. 1987

Szerzői ismertető

A TUDOMÁNY KAPUJÁBAN



Buzics Patrícia

A helyi önkormányzatok államháztartási ellenőrzése

Szerző intézménye: Nemzeti Közzolgálati Egyetem

Szerző szakkollégiuma: Magyary Zoltán Szakkollégium

Szerző kutatási területe: Államháztartási kontrollrendszer

Szerző kutatási témája: Az államháztartási kontrollok rendszere, érintve az Állami Számvevőszék 2013. évi helyi önkormányzati ellenőrzéseit.

Szerző státusza: hallgató

Szerző elérhetőségei:

E-mail cím: patricia.buzics.nke@gmail.com

Szerző bemutatkozása:

A Nemzeti Közzolgálati Egyetem másodéves közigazgatási mesterszakos hallgatója vagyok, alapszakos diplomámat igazgatásszervezőként szereztem. Alapszakos tanulmányaim alatt a Közzszervezési és Szakigazgatási Intézet demonstrátora, mesterszakon a Helyi önkormányzati és Urbanisztika TDK megalapítója, majd titkára és a Civilisztikai és Nemzetgazdasági Intézet Közpénzügyi Tanszékének demonstrátora voltam. A Magyary Zoltán Szakkollégiumnak 2015 óta vagyok tagja, ahol a titkári pozíciót is betöltöttem. Jelenleg a Budapesti Corvinus Egyetemen párhuzamos tanulmányokat folytatok közzgazdálkodás és közzpolitika mesterszakon, illetve Budapest Főváros Főpolgármesteri Hivatalának Beruházási és Projektmenedzsment Főosztályán ösztöndíjasként dolgozom.



Az államháztartási kontrollrendszer, érintve az Állami Számvevőszék 2013. évi helyi önkormányzati ellenőrzéseit

Buzics Patrícia

"A modern társadalmakban a legkomolyabb dolog a pénz. A demokratikus társadalmakban ennél egy komolyabb dolog van: a közpénz."
(László Csaba: Tépett vitorlák, KJK., 1995)

A korábbi időszakok felelőtlen közpénzügyi gazdálkodása és a gazdasági környezet kiszámíthatatlansága miatt hazánk évek óta komoly kihívásokkal szembesül. 2011-ben és 2012-ben több kiemelten fontos döntés született Magyarország közpénzügyi megújulásának elősegítése céljából. A megújuló magyar közpénzügyi rendszer egyik legfontosabb intézkedése az államháztartási kontrollrendszer megerősítése, illetve a költségvetési szervek gazdálkodásának felülvizsgálata. E megújuló rendszerben az önkormányzati alrendszer is új helyzetbe kerül. A helyi önkormányzatok a demokrácia alapjaira építve, ellenőrzésük csakis egy alkotmányban rögzített, független szervvel lehetséges, mely feladatra a legszélesebb hatáskörrel az Állami Számvevőszék rendelkezik.

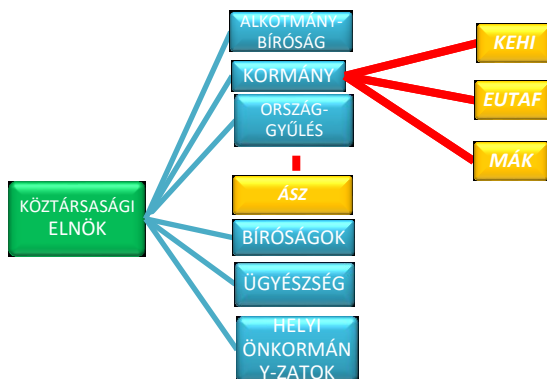

1.sz. ábra: Az államháztartási kontrollszervek helye az államszervezetben (saját szerkesztés)

Kutatásomban a 2013-ban megjelent – belső kontrollrendszerre, pénzügyi gazdálkodásra, és vagyongazdálkodásra irányuló – 114 db helyi önkormányzati ellenőrzési jelentést dolgoztam fel. E munkámat a 2012 áprilisában megjelent a helyi önkormányzatok pénzügyi helyzetének és gazdálkodási rendszerének 2011. évi ellenőrzéseiről szóló összegző számvévesztési jelentés folytatásának tekintem, melyet kiegészíték a 2013-ban megjelent belső kontrollrendszerre irányuló jelentések megállapításainak számba vételével. Munkám célja annak vizsgálata, hogy milyen módon kerültek instabil helyzetbe az önkormányzatok, mik voltak a fő hiányosságok és ezek hogyan orvosolhatók.

A belső kontrollrendszer működésének ellenőrzése

Mint az államháztartási kontrollrendszer legalsó, intézményi szintjénél a belső kontrollrendszer felett külső kontrollt gyakorol az Állami Számvevőszék.

A számvévesztési ellenőrzés célja, annak értékelése, hogy a helyi önkormányzat működése biztosította-e az önkormányzatnál a közpénzfelhasználás szabályosságát, hozzájárult-e az értékteremtő rend követelményének érvényesüléséhez, ennek keretében ellenőrzi, hogy az önkormányzat:

- a jogszabályok előírásainak megfelelően alakította-e ki belső kontrollrendszerét,
- a gazdálkodás folyamatában kulcsszerepet betöltő kontrolltevékenységeket (pl.: teljesítésigazolás, érvényesítés) megfelelően alkalmazza-e,
- illetve, ha az ÁSZ korábban ellenőrzést végzett a szervezetnél, a javasolt intézkedéseket megvalósították-e kutatásaikat, eredményeiket.

és a kontrollt. A jelentések túlnyomó többségében a belső kontrollrendszer összesített értékelése nem felelt meg a jogszabályok előírásainak. Ez vagy azért történt, mert a kontrollrendszer valamely elemét nem alakították ki a jogszabályi előírásoknak megfelelően, vagy ezek nem töltötték be funkciójukat, csupán formális elemek voltak. Mivel a belső ellenőrzés a belső kontrollrendszer része, ezért értelemszerűen, ha a belső ellenőrzés nem tölti be rendeltetését – a rész és egész viszonyára tekintettel – maga a belső kontrollrendszer sem teljesít.

A legtöbb hiányosság a kontrollkörnyezet, a kockázatkezelési rendszer, tevékenységek kialakításában merült fel. A tapasztalt hiányosságok miatt magas a kockázata annak, hogy az önkormányzati hivatalok belső kontrollrendszere nem képes megelőzni vagy jelezni a lényeges hibákat, szabálytalanságot. A korábbi évekhez viszonyítva nőtt azon önkormányzatok száma, melyek kialakították a belső ellenőrzéseket, azonban ezek színvonala, hatékonysága, hasznosulása még nem megfelelő.

A tapasztalt hiányosságok miatt magas a kockázata annak, hogy az önkormányzati hivatalok belső kontrollrendszere nem képes megelőzni vagy jelezni a lényeges hibákat, szabálytalanságot. A korábbi évekhez viszonyítva nőtt azon önkormányzatok száma, melyek kialakították a belső ellenőrzéseket, azonban ezek színvonala, hatékonysága, hasznosulása még nem megfelelő.

A pénzügyi gazdálkodás és vagyongazdálkodás ellenőrzése

Az ellenőrzés céljaként a következők szerepelnek:

- a helyi önkormányzatoknál a vagyoni, pénzügyi helyzet minősítése, pénzügyi helyzet egyensúlya milyen irányban változott – külön a működési és felhalmozási költségvetés tekintetében,
- a vagyon értékének és összetételének változása jogszerű döntésekkel alátámasztott-e;
- a vagyongazdálkodás és pénzügyi gazdálkodás területén megfelelően alakították-e ki a belső kontrollrendszert,
- az önkormányzat pénzügyi egyensúlya hogyan alakult, illetve az alkalmazott intézkedések, hogyan változtattak az önkormányzat pénzügyi helyzetén, valamint a korábbi ellenőrzések mennyiben hasznosultak,
- a pénzügyi helyzet alakulásában milyen szerepet töltek be az önkormányzat döntései pl.: az önként vállalt feladatok aránya, feladatellátás szervezeti formájának megváltozása,
- a fizetési kötelezettségvállalások hogyan befolyásolták az önkormányzat jövőbeli pénzügyi egyensúlyi helyzetét.

A megállapított fő hiányosságok települések többségénél a pénzügyi egyensúly rövidtávon nem volt biztosított. Az alacsony jövedelemtermelő képesség miatt, a várhatóan képződő bevételek nem lesznek elégségesek a feladatok ellátásához. A vizsgált települések többségénél az ellenőrzött időszakban nőtt az önkormányzati vagyon. A vagyonváltozással járó döntéseket az arra jogosultak hozták meg, azonban a gazdálkodási és ellenőrzési jogkörök az önkormányzatok kis számánál működtek megfelelően.



2.sz. ábra: Összegző vizsgálat a helyi önkormányzatok ellenőrzéséről (saját szerkesztés)

Összegzés

A belső kontrollrendszer a pénzügyi- és vagyongazdálkodással is szorosan összefügg. Hiszen ha megfelelően felméri a fizetési kötelezettségek kockázatait, nem történik meg a felelőtlen kötelezettségvállalás, és az elsődleges cél a szabálytalanságok megelőzése.

Minden szükséges segítséget meg kell adni a helyi önkormányzatoknak, hogy gazdálkodásuk a lehető leghatékonyabbá váljon, és a Számvevőszék és a helyi önkormányzatok együttműködését mélyíteni kell. Erre szolgálnak a számvévesztési jelentései és a jó gyakorlatot terjesztő szemináriumai, és az önkormányzati szövetségekkel kötött megállapodása is.



1.sz. kép: Ellenőrzés: <http://www.munkaugy.co.hu/wp-content/uploads/ellenorzes.jpg> (Letöltve: 2015.10.21)

Felhasznált irodalom:

- [1]Lentner Csaba: Közpénzügyek és államháztartást, Nemzeti Köztisztasági és Tankönyv Kiadó Zrt., 2013. pp. 17-20.
- [2]Jelentés az önkormányzatok belső kontrollrendszere kialakításának, egyes kontrolltevékenységek és a belső ellenőrzés működésének - 2013. évben induló – ellenőrzéséről alapján <http://www.asz.hu/jelentes/13175/jelentes-az-onkormanyzatok-belső-kontrollrendszere-kialakitasanak-egy-es-kontrolltevekenysegek-es-a-belső-ellenorzes-mukodesenek-2013-evben-indulo-ellenorzeserol-jak/13175j000.pdf> (Letöltés ideje: 2014.04.24.)
- [3] Sepsey Tamás: Belső ellenőrzés az önkormányzatoknál, Az Állami Számvevőszék ellenőrzési tapasztalatai. Pénzügyi Szemle 2011. év LVI. évf. 4. sz pp. 401-418. <http://www.asz.hu/publikaciok/2011/belső-ellenorzes-az-onkormanyzatoknal/psz-sepseyt-401-418.pdf> (Letöltés ideje: 2014.04.24.)
- [4] <http://www.penzugyiszemle.hu/interju/mukodesi-egyensulyra-kell-torekedni-ez-a-jo-onkormanyzati-gazdalkodas-alapja>, (Letöltés időpontja: 2014.04.25.)

Szerzői ismertető

A TUDOMÁNY KAPUJÁBAN



Cseh Valentin

Az olaj szerepe a második világháborúban

Szerző intézménye: NKE HDI

Szerző kutatási területe: hadtörténet, történettudomány

Szerző kutatási témája: A magyar olajipar ellen végrehajtott angolszász légitámadások 1944-1945-ben.

Szerző státusza: doktorjelölt

Szerző elérhetőségei:

E-mail cím: tsceh@yahoo.de

Szerző bemutatkozása:

A zalaegerszegi Magyar Olaj- és Gázipari Múzeum történész-muzeológusa és a Nemzeti Közszolgálati Egyetem Hadtudományi Doktori Iskolájának doktorjelöltje vagyok.

1978-ban születtem Zalaegerszegen. Középiskolai tanulmányaim után a Pécsi Tudományegyetemen szereztem történelem szakos diplomát 2004-ben, közben 2003 őszén egy szemesztert, mint vendéghallgató (Erasmus-hallgató) az ausztriai Feldkirchben (Voralberg) töltöttem.

2005-ben a keszthelyi Helikon Kastélymúzeum, majd 2006-ban a Magyar Olajipari Múzeum (Magyar Olaj- és Gázipari Múzeum) munkatársa lettem, míg 2009-ben felvételt nyertem a Zrínyi Miklós Nemzetvédelmi Egyetem (Nemzeti Közszolgálati Egyetem) Hadtudományi Doktori Iskolájába.

Kutatási területem kiterjed a késő-középkori magyar hadtörténetre, különböző második világháborúval kapcsolatos eseményekre (amerikai és brit légitámadások a magyar olajipar ellen 1944/1945-ben, az olaj szerepe a háborúban). Továbbá a magyar olajipar történetére, és zalai vonatkozású helytörténeti témákra.

Eddig három könyvem jelent meg (Nándorfehérvár ostroma 1456, Ormándlak krónikája, A Petróleum-kikötő – A csepeli olajipari társaságok története 1945-ig).

Nándorfehérvár ostroma 1456 című könyvemnek a kézírata 2006-ban a Honvédelmi Minisztérium és a Magyar Írószövetség pályázatán a Honvéd Vezérkar főnökének különdíját nyerte el.

Könyveim mellett számos tanulmányom és cikkem jelent meg országos és helyi szakfolyóiratokban és újságokban.

Nős vagyok, két kisgyermek apukája.



AZ OLAJ SZEREPE A MÁSODIK VILÁGHÁBORÚBAN

Cseh Valentin
tsceh@yahoo.de

„Az olaj hatalom, az olaj többet jelent a pénznél, mert a háború ereiben a vér mellett ott folyik az olaj.” [1] Tudták ezt a hadviselők is. Nem véletlen, hogy 1939 nyarán Lord Alwyn aggyainak adott hangot a brit olajellátás miatt. Ennek oka az volt, hogy a szigetország olajimportra szorult. A szükséges olaj előteremtésében a brit gyarmatoknak, az Anglo-Iranian Oil Co.-nak és a Shellnek is szerepe volt. [2] Nagy-Britannia 1938-ban 13,4 millió tonna olajat importált, a birodalom fogyasztása pedig 40 millió volt. Míg a háborús szükséglet 27 millió (mások szerint 20-35 millió) tonnát tett ki. [1] [2] [3] A brit olajtársaságok és gyarmatok olajtermelése a világtermelés 1/3-át tette ki. [2] A legnagyobb gond a szállítás lett 1939 után. Ebben szerepe volt, hogy a németek folyamatosan veszélyeztették az atlanti óceáni és földközi-tengeri fő hajózási útvonalakat. [4] Hasonló gondja volt a franciáknak is. Akik olajuk nagy részét külföldről (Románia, Lengyelország, Irak) szerezték be. Olajimportjuk az 1930-as évek második feléig megoldott volt, de 1939 őszétől a román és lengyel behozatal megszűnt. [2] [5] A világ legnagyobb olajtermelője az USA volt 60%-os részesedéssel (1938: 164 millió tonna). [2] Ebben komoly szerepe volt az amerikai olaj multiknak, melyek közül a Standard Oil Co. of New Jersey volt a legnagyobb. E cég 1926-ban egyezményt kötött a Farbenindustrialel szabadalmak cseréje és a piac felosztása tárgyában, amiből 1941-ben botrány lett, komoly következmények nélkül. [6] A világ második olajtermelői a szovjetek voltak 29 millió tonnával (1938). [2] [7] Az 1939. augusztus 19-i és 1940. február 13-i német-szovjet gazdasági egyezmény alapján 900 ezer tonna olajat szállítottak a németeknek, akik az ő olajukkal foglalták el Nyugat-Európát. [8] [9] 1940-ben Unger Tivadar vezetésével a Miniszterelnökségen készítettek egy anyagot a német háborús gazdálkodásról. Arra jutottak, hogy csak olajjal és ónnal lehet gondja a németeknek. „Motorüzemanyagokból a szükséglet – messzemenő takarékossgal – kielégíthető. A gáz- és a fűtőolajból azonban Németország csak a jelenlegihez hasonló állóháborút bír több évig, mozgóháborút viszont előreláthatólag csak 1 1/4 évig viselhet.” [8] Guderian és katonatársai felismerték az elhúzódó háborúban rejlő olajellátási veszélyt. [9] Itt kell megjegyezni, hogy 1939. szeptembere után a németek Európán kívülről nem jutottak olajhoz. Emiatt lett fontos a szovjet és a román olaj. 1940. áprilisi adatok alapján a német háborús olajigény 14 millió tonna (katonai: 12,253 millió t., polgári: 1,576 millió t.) volt, s a 17-20 millió tonnát is elérhette (1939 szeptembere és 1940 áprilisa közt a Wehrmacht 2 millió tonna olajat fogyasztott). Abban, hogy a németeknek volt elegendő olaja, jelentős szerepe volt az 1933-1938 között elraktározott 5,3 millió tonna olajnak. [8] A német olajellátásban fontos szerepe volt a szénből készült szintetikus üzemanyagnak. E területen az első eredményt Friedrich Bergius érte el, akinek 1913-ban egy ezzel kapcsolatos szabadalmát elfogadták, míg Franz Fischer és Hans Tropsch is foglalkozott Mülheimben e kérdéssel. Németország a szász barnaszénre és a Ruhr-vidéki kőszénre alapozva megtermelte a békebeli szükségletének 1/3-át és háborús szükségletének 1/4-ét. [2] Ezért a szintetikus üzemanyag előállítás, bár drága, de hasznos volt. A németeknek 1940 után a megszállt, és szövetségi rendszerébe betagozott európai államok olajtermelése egyre fontosabb lett. Bár a kontinens kőolajtermelése világviszonylatban nem számított jelentősnek, de több nagy olajmező volt, ezek közül – a szovjet mezőket nem számítva – a legfontosabb olajforrások Romániában voltak Ploiesti környékén és Moldvában. A román olajtermelés az 1936-os 8,7 millió tonnáról

1943-ig 5,27 millió tonnára csökkent, [10] annak dacára, hogy német segítséggel megpróbálták a folyamatot megfordítani. Így is Románia volt az 1944. augusztus 23-i átállásig a németek elsősorú olajbeszállítója. Tudták ez a szövetségesek is, akik 1939-től előbb gazdasági eszközökkel harcoltak a román olaj Németországba juttatása ellen, majd a britek szabotázsakciókkal is próbálkoztak, de csak azt érték el, hogy 1940. október 12-én német katonák érkeztek a román olajmezőkre.

Romániával szemben a magyar olajipar jelentős, de nem meghatározó szerepet töltött be a német olajellátásban. Bár a háború végére egyre fontosabbá vált több ok miatt. A magyar olajtermelés az 1937-es 2.394 tonnáról 1943-ra elérte a 841 ezer tonnát (a tengely termelésének kb. 11%-a). [11] [12] Ebből tudott hazánk egyre több olajat exportálni 1945-ig döntően Németországba. [9] A német katonai körök szerették volna fokozni a magyar olajtermelést, de ez nem valósult meg. Amiben szerepe volt Hitler olajipari szakértőjének Alfred Bentznek aki 1944. április 4-i jelentésében ezt nem tartotta reálisnak újabb mezők felfedezése nélkül. [13]

1941-ben a szövetségesek 280 millió tonna olajat termeltek, a tengelyhatalmak 8,6 milliót. [9] Ezért helyes volt Hitler 1942 végi gondolata: „Ha nem tudom megszerezni a majkopi és a grozniji olajat, akkor kénytelen leszek befejezni a háborút.” [14] S végül vesztek a németek...

Felhasznált irodalom:

- [1] Temesváry László: Olaj és háború. *A Nép politikai hetilap* II. évf. 6. szám 1940. február 8. pp. 1-2.
- [2] Juhász Vilmos: *Nyersanyagháború*. Dante Könyvkiadó, Bp., 1940.
- [3] Vághidi Ferenc: *Nyersanyag és pótanyag*. Cserépfalvi Kiadása, Bp., 1940.
- [4] Dr. Bahr, Hans: Das Öl im englischen Krieg. *Oel und Kohle* 37. Jahrgang Nr. 20. 22. Mai 1941. pp. 353-354.
- [5] Szemjonov, Jurij: *A Föld kincsei gazdasági földrajz mindenki számára*. Athenaeum, Bp., é.n.
- [6] Sampson, Anthony: *A hét nővér. A nagy olajtársaságok és az általuk teremtett világ*. Kossuth Könyvkiadó, Bp., 1978.
- [7] Szilber József: *Az olaj*. Magyar Szemle Társaság, Bp., 1941.
- [8] Magyar Olaj- és Gázipari Múzeum Archívuma Varga József iratai 3. d. 2. t.: Surányi Unger Tivadar: Németország háborús gazdálkodása.
- [9] Dr. Kaiser Ferenc: A kőolajhiány - ezen belül a magyar termelés - hatása Németország második világháborús stratégiájának alakulására. In.: Cseh Valentin (szerk.): *"Harc a petróleumért" Avagy az olaj szerepe a modern háborúban*. Magyar Olajipari Múzeum, Zalaegerszeg, 2010. pp. 7-18.
- [10] Magyar Olaj- és Gázipari Múzeum Archívuma Csíky Gábor iratai: 17. doboz 1. tétel: Újságvivők (Románia)
- [11] Adámy Béla - Dr. Németh András - Domokos Gyula: *A magyar kőolaj feldolgozóipar története az államosításig. (kézirat)*. H.n., 1968.
- [12] Karsai Elek: Elképzelések és tervek Magyarország bombázására 1944-ben - amerikai levéltári anyag alapján. Szili Ferenc (szerk.): *Somogy megye múltjából. Levéltári évkönyv 16*. Kaposvár, 1985. pp. 503-540.
- [13] Magyar Olaj- és Gázipari Múzeum Archívuma Csíky Gábor iratai 19. d. 2. t.: A magyarországi olajfeltárás állása és kilátásai. Dr. Bentz Alfréd egy. tanár jelentése 1944. április 4-én.
- [14] Ránki György: *A II. világháború gazdaságtörténete*. Közgazdasági és Jogi Könyvkiadó, Bp., 1990.



1.sz. ábra: Weimer Pursell propaganda plakátja Amerikából, 1943, Forrás: National Archives and Administration, www.archives.gov

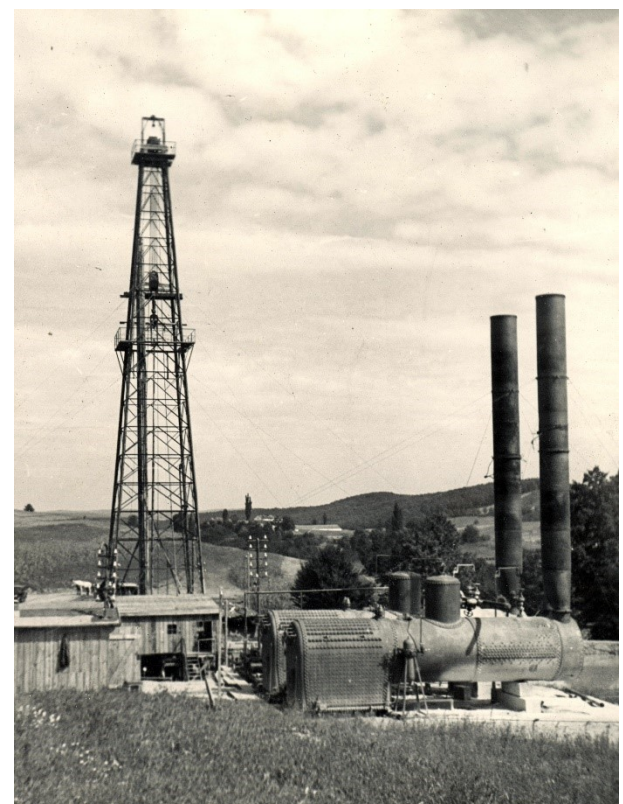

2.sz. ábra: A Budafapuszta-25 fúrás 1939-ben Dél-Zalában, Forrás: Magyar Olaj- és Gázipari Múzeum



3.sz. ábra: Közép-Európa olajipara 1943-ban, Forrás: Lazányi János, Bp. készítette



4.sz. ábra: 1941-es szovjet propaganda plakát, Forrás: <http://www.dieselpunks.org/profiles/blogs/soviet-propaganda-posters>

Szerzői ismertető

A TUDOMÁNY KAPUJÁBAN



Csengeri János

Terület megfigyelésre alkalmazható modern, levegőnél könnyebb légi járművek

Szerző intézménye: Nemzeti Közszolgálati Egyetem Hadtudományi és Honvédtisztképző Kar

Szerző kutatási területe: hadművészet elmélete

Szerző kutatási témája: A katonai repülőterek (légi bázisok) jövőbeni alkalmazásának (üzemeltetésének) fő kérdései, perspektívái, szerepe a légi műveletek rendszerében

Szerző státusza: doktorandusz

Szerző elérhetőségei:

E-mail cím: csengeri.janos@uni-nke.hu

Szerző bemutatkozása:

Főiskolai tanulmányaimat a Zrínyi Miklós Nemzetvédelmi Egyetem Kossuth Lajos Hadtudományi Karán, katonai vezető szakon, légiforgalmi irányító szakirányon folytattam, 2009-ben végeztem. 2014 januárjában a Debreceni Egyetemen okleveles logisztikai menedzser egyetemi diplomát szereztem. 2014 szeptemberétől a Nemzeti Közszolgálati Egyetemen a Hadtudományi Doktori Iskola hallgatója vagyok, jelenleg a 3. szemeszteremet folytatom.



TERÜLET MEGFIGYELÉSRE ALKALMAZHATÓ MODERN, LEVEGŐNÉL KÖNNYEBB LÉGIJÁRMŰVEK

Csengeri János

csengeri.janos@uni-nke.hu

Előszó

Jelen poszter keretében bemutatam azokat a lehetséges technikai megoldásokat, melyeket érdemesnek tartok a terület megfigyelésre, konkrétan katonai bázisok, légbázisok környezetének, de a legaktuálisabb alkalmazási helyet tekintve, akár a főbb migrációs csomópontok megfigyelésének megvalósítására, illetve bemutatam azt a módszert, amely eddig bevált (főleg az amerikai haderő tapasztalatai állnak rendelkezésre) és véleményem szerint ebben a feladatkörben a legkomplexebb megoldást kínálja.

A ballonokról általában

A levegőnél könnyebb repülő eszközök, azaz a ballonok (melyeket az angol szakterminológia leggyakrabban 'aerostat'-ként emleget, illetve amelyek kipányvázott változatát itt kiemelem, a 'tethered aerostat'-ok) sokakban nem a korszerű technológia és megoldás képét keltik, hanem a repülés hajnalát idézik, a levegőbe emelkedés legkezdetlegesebb eszközének emlékét ébresztik. A levegőnél könnyebb, gázzal töltött, fedélzeti személyzet nélküli, különböző felderítési információt gyűjtő szenzorokkal ellátott ballonok azonban a reneszánszukat élik, és nem is tekint vissza ez az új időszak túlságosan rövid időre. Az amerikai haderő már 2004-ben Irakban is alkalmazta ezeket az eszközöket terület-felderítésre. [1]

A legutóbbi harcászati alkalmazásuk pedig az ISAF (International Security Assistance Force – Nemzetközi Biztonsági Közreműködő Erők) misszióban ismert, ahol az amerikai katonák szolgáltattak információt Afganisztánban, a Kabuli Nemzetközi Repülőtér környezetéről, illetve szerte a tartományokban üzemeltették az effajta megfigyelési rendszereket már 2007-től kezdődően. [1]

Gyártók

A (többek között) ballont gyártó cégeket a terjedelmi korlátokat figyelembe véve csak felsorolás szinten említem meg [2-12]

- Aerial Products
- Aeronautics
- Aircraft
- Exelis
- Lockheed Martin
- Raytheon
- Raven Aerostat
- RosAeroSystems
- SkySentry
- TCOM
- Vigilance

Felépítés és tulajdonságok

1) **Ballon:** héliummal töltött, belső merevítés nélküli szerkezet, ez biztosítja a felhajtóerőt a szenzorok felemeléséhez. Nagy célpontot mutat, azonban számos lövedék ütötte lyuk sem képes azonnal földre kényszeríteni, azaz nem zuhan le találat esetén, mint egy erre sokkal érzékenyebb merevszárnyú konstrukció. [1] A hélium gáz nem robbanékony (ellentétben a korábban használt hidrogénnel), továbbá a ballon nem túlnyomásos, így nem robban fel ilyen okból sem találat esetén. Minél nagyobb a ballon, annál nagyobb a

rendelkezésre álló felhajtóerő, és annál nagyobb hasznos teher (nagyobb hatékonyságú rendszerek) emelhető fel. A méret természetesen a repülési időt is befolyásolja, a nagyobb méretűek tovább képesek fent maradni, lévén jóval nagyobb a térfogatuk, a ballon héján ugyanis lassan, de átdiffundál a levegő, ami elnehezíti a szerkezetet. Legjellemzőbb az 1. sz. ábrán látható forma, de találkozhatunk gömb kialakítással is, hasán kisméretű „vitorlával”, ami a jobb emelkedést szolgálja, például a Vigilance kínálatában, a harcászati megnevezésű kategóriájukban.

- 2) **Függesztmény:** a fent felsorolt gyártók túlnyomórészt három fő típusú szenzorral szereltek, kategóriáiktól függően. A harcászati alkalmazási szintüként aposztrofált eszközök (kb. 15-17m hosszúságig) nagy felbontású videokamerával és elektro-optikai infravörös érzékelőkkel vannak felszerelve. A műveleti szintűeket (~20m) már rádió-lokátorral is, a hadászati méretűeket (~30m) már egyedül radarral szerelik fel. Ezen eszközök segítségével a ballon képes nappal és éjjel, tiszta és átláthatatlan légkör esetén is felderítési információkat biztosítani. A ballon ezeken túl fel lehet szerelve antennákkal, navigációs fényekkel, transzponderrel (fedélzeti válaszjel adóval), műholdas és inerciális helymeghatározó rendszerekkel, stb.
- 3) **Kábel:** a kikötőzészhez használt kábel nem csupán a ballon eltávolodását gátolja meg az állomástól, hanem biztosítja az adatkapcsolatot a földön található jelfeldolgozó központ és a szenzorok között, illetve szállítja az elektromos áramot a fedélzeti rendszereknek.
- 4) **Dokkoló állomás:** számos funkcióval rendelkezik a rendszer ezen eleme. Ez biztosítja a stabil alapot a ballonnak, amihez rögzítve van, behúzás esetén itt hajtják végre a hélium utántöltést, szenzor és általános karbantartást (amennyiben szükséges), itt található a csőrő, ami megvalósítja a behúzást és a felengedést. A vontatható alvázon levő felépítmény forgatható, ami lehetővé teszi behúzott állapotban – amely állapotot főként csak vihar esetén alkalmaznak – hogy a ballon orr részét szélirányba forgassák, így a legkevesebb légellenállást elérve, tehát óvva a rendszert. Ahogy az első képen is látszik, a ballon orrát a torony tetején található tányér felülethez rögzítik, így lesz stabil és szállítható a ballon a földön.
- 5) **Szenzorjel feldolgozó és áramfejlesztő központ:** itt kezelik a különböző fedélzeti szenzorokat, változtatják megfigyelési irányukat, mely 360°-ban körbeforgatható, innen továbbíthatják a kamera, infravörös és radarképeket különböző parancsnokságokhoz, gondoskodnak a felvételek archiválásáról, stb. Hozzávetőleg ugyanerről a helyről biztosított a földi és a függesztményként hordozott elektromos berendezések áramellátása is. Amennyiben egy városban, kiépített infrastruktúra mellett kerül alkalmazásra, ott érdemesebb természetesen a hálózati áramforrásra csatlakoztatni, míg ennek hiányában alkalmazni különböző áramfejlesztő megoldásokat.

Harcászati tulajdonságok

- Elektro-optikai szenzorok segítségével mozgó és állókép biztosítása éjjel és nappal (akár 30 km-ig);
- Rádiólokátor segítségével föld- és vízfelszíni illetve légi célok felderítése, követése, bármilyen légköri viszonyok mellett (akár 350 km-ig);
- Az előző két képesség felhasználásával szituációs helyzetkép biztosítása és továbbítása különböző parancsnokságok felé, vagy más szenzorjel feldolgozó központba (pl. CAOC, CRC, stb.);
- Rádiójelek átjátszása;
- Gyors telepíthetőség – 5 perctől néhány óra, mérettől függően;
- Mobilitás – vontatható alváza épített felépítményen, moduláris felépítésének köszönhetően;
- A merev- és forgószárnyas, fedélzeti pilótával ellátott vagy anélküli légi járművekhez képest lényegesen hosszabb repülési idő (7-30 nap);
- Találat esetén nem zuhan le, nem robban fel; 100-as nagyságrendű lövedék esetében sem;
- Nagyerősségű szél mellett is üzemeltethető (~40-70 csomó, ~70-120 km/h);
- Elenyésző repülési óra költségű (az összes gyártó egybehangzóan úgy vélekedik, hogy mind a bekerülési, mind az üzemeltetési költsége alacsonyabb, mint a repülőgépeké, például a Raytheon szerint 500-700%-al alacsonyabb a költsége, mint egy a JLENS-el megegyező képességű repülőgép üzemeltetése – AWACS, JSTARS, Global Hawk);
- Repülőtérre telepítve könnyebb a légiforgalmi irányítóknak elkülöníteni a helyi forgalomtól, mint egy mozgó, például UAV-t, hiszen ez is egy álló akadály lesz az ő szempontjukból (esetenként persze számolniuk kell a ballon szél általi kitérítésével);
- Eddig nem használt megoldás, de elképzelhető lézeres céljelölő telepítése a fedélzetre, amivel a közvetlen légi támogatás feladat végrehajtásakor céljelölést hajthatnak végre a támadó gép segítése céljából, illetve ugyanennél a feladathoz az okozott kárfelmérés (BDA – Battle Damage Assessment) is támogatható a rendszerrel.

Felhasznált irodalom

- [1] BOWLEY, Graham: Spy Balloons Become Part of the Afghanistan Landscape, Stirring Unease, The New York Times, Asia Pacific, 2012.; http://www.nytimes.com/2012/05/13/world/asia/afghanistan-spy-balloons-now-part-of-landscape.html?pagewanted=all&_r=3 (2015.10.15.)
- [2] www.aeroscraft.com (2015.10.15.)
- [3] www.ravenaerostar.com (2015.10.15.)
- [4] rosaerosystems.com (2015.10.15.)
- [5] www.aerialproducts.com (2015.10.15.)
- [6] www.aeronautics-sys.com (2015.10.15.)
- [7] www.exelisinc.com (2015.10.15.)
- [8] www.lockheedmartin.com (2015.10.15.)
- [9] www.raytheon.com (2015.10.15.)
- [10] www.skysentry.net (2015.10.15.)
- [11] www.tcomlp.com (2015.10.15.)
- [12] www.vigilance.nl (2015.10.15.)

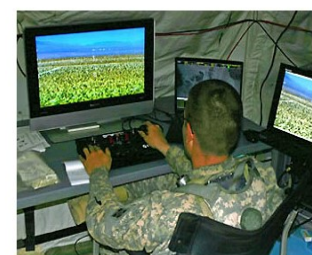
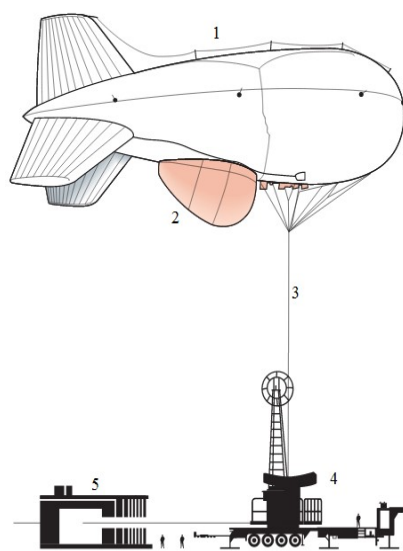

1.sz. ábra: A ballon sematikus ábrája valamint fotó az eszközről, a csőrő állomásról és a szenzor menedzserrel
Forrás: <http://apps.washingtonpost.com/g/page/business/surveillance-aircraft-floating-high-above-maryland/752/> és <http://www.carnetdevol.org/actualite-ballon/aerostat/usArmy.html> alapján saját szerkesztés (2015.04.07.)

Szerzői ismertető

A TUDOMÁNY KAPUJÁBAN



Csilip Andrea

Muslimok Romániában

Szerző intézménye: Pécsi Tudományegyetem Földtudományok Doktori Iskola, Geopolitikai Doktori Program

Szerző kutatási területe: geopolitika, Törökország és az Európai Unió, muzulmán világ

Szerző kutatási témája: Törökország, mint tranzitória az Európai Unió és a Közel-Kelet viszonylatában; Muslimok Európában

Szerző státusza: doktorandusz

Szerző elérhetőségei:

E-mail cím: csandika@yahoo.com

Szerző bemutatkozása:

Első diplomáját a kolozsvári Babeş-Bolyai Tudományegyetemen, újságírás szakon szerezte. Továbbá a kolozsvári Sapientia Erdélyi Magyar Tudományegyetem Nemzetközi Kapcsolatok, BSc szakán diplomázott. Mesteri képzését a Babeş-Bolyai Politika-, Közigazgatás és Kommunikációtudományi Kar, média kommunikáció szakán végezte. Több tudományos versenyen vett részt (TDK, ETDK), ahol különböző helyezéseket ért el, illetve tanulmányai során kutatói ösztöndíjakban is részesült. Jelenleg a Pécsi Tudományegyetem Földtudományok Doktori Iskola, Geopolitikai Doktori Program doktorandusza.



Muszlimok Romániában

Esettanulmány:

Kolozsvár és Bukarest

Csilip Andrea
csandika@yahoo.com

Az Európában élő muszlim közösségek társadalmi integrációja minden érintett országban kiemelten kezelt át, ilyenek az ortodox, a görög-katolikus, római-probléma. Egy ország muszlim és más felekezethez katolikus, stb. A végzettséget és a foglalkozást illetően, tartozó lakossága közti törésvonalak csak részben mindkét közösség esetében dominál a középosztály. A civilizációs vagy kulturális jellegűek. Ezt kiegészítik a kolozsvári felsőfokú végzettséggel rendelkező egyének politikai, gazdasági vagy akár jogi eltérések is. A túlreprezentáltsága annak is köszönhető, hogy ez volt a következőkben a romániai muszlim társadalom két számunkra legelérhetőbb, legkooperatívabb közege.

fontos szegmense fog bemutatásra kerülni, a kolozsvári

és a bukaresti muszlimok helyzete. A felmérés 2013 A kolozsvári mecset keretén belül létrejövő programok tavaszán, valamint 2014 első felében zajlott. A körében kiemelt fontossággal bír az arab nyelv tanítása módszertan kérdőíves felmérés volt. A kérdőív a PTE nőknek. [5] A bukaresti programok skálája is különböző TTK Kelet- Mediterrán és Balkán Tanulmányok oktatási tevékenységekkel telített.

Központjától származik, amely 39 kérdést tartalmaz. [1] Az arab nyelv elsajátítását a kolozsvári

kikérdezetteknek csak egyharmada tartja fontosnak, míg a bukarestieknek 85-90 %-a.

Muzulmán világ Romániában

Ami az ország lakosságát illeti, a 2011-es statisztikák szerint ez 20.121.641 fő. A muzulmán vallás követőinek száma ezen statisztikák szerint 64,337 fő, amely az ország teljes lakosságának a 0,34%-át jelenti. A 64.337-ből, feltehetőleg, 50.000 őshonos, akik Konstancán élnek. [2]

Az iszlám pillérei közül, többek között, rákérdeztünk az imádkozás gyakoriságára (szalát), a zarándoklás meglétére (haddzs). A kolozsvári adatok szerint, a válaszadók fele vesz részt a pénteki imán, míg a bukarestieknek 63%-a.

Több muzulmán alapítású civil szervezet létezik Romániában, amelyek az iszlám gyakorlását segítik elő: Félhold Iszlám Kulturális Központ Alapítvány (Fundatia Centrul Cultural Islamic Semiluna) Bukarestben; Romániai Muszlimok Egyesülete (Asociația Musulmanilor din România) Konstancán; Muszlim Nővérek Egyesülete (Asociația Surorilor Musulmane), Romániai Muzulmán és Kulturális Liga, stb. Ezen szervezetek nagy része bukaresti központú székhellyel rendelkezik.

A kolozsvári muszlimok 23%-át, míg a bukarestiek 73%-át befolyásolta hitük a munkavállalásnál. A Kolozsváron felmérték fele, míg a bukarestiek 80%-a gondolja, hogy a romániai társadalom előítéletes az iszlám követőivel szemben. Mindkét, a kolozsvári és a bukaresti megkérdezettek csoportjának volt problémája, illetve tapasztalt kellemetlenséget az iszlám előírásainak követése miatt, a kolozsváriak 76%-a, míg a bukarestiek 63%-a. Az öltözködés miatti kellemetlenséget csak 2 egyén tapasztalt a lekérdezettek közül. A bukaresti adatok ettől eltérőek, ott ezen megkérdezettek több, mint háromszorosát érték kellemetlenségek. Mindkét közösség tapasztalt már diszkriminációt a hite miatt. Annak ellenére, hogy a két közösség életét nem befolyásolja nagymértékben a többségi társadalom, mégis, elég nagy százalékban, azt vallják, hogy könnyebb lenne élni egy muszlim többség által lakott országban. A kolozsváriak és bukarestiek kicsivel több, mint egyharmada találná a muszlim többség által lakott országban való életet könnyebbnek. A bukarestiek 43%-a, míg a kolozsváriak egyharmada költözne el, ha lenne rá lehetősége.



1. sz. ábra: Korán, Forrás:

http://erdely.ma/vilag.php?id=74237&cim=szeles_koru_tiltakoz_ast_valtott_ki_a_tervezett_koran_egetes

Muszlimok Kolozsváron és Bukarestben

Ami a kolozsvári helyzetet illeti a 2011. évi népszámlálás adatai szerint, Kolozs megye teljes lakossága 691,106 fő, ebből 89-en törökök, 10-en tatárok, 66-an örmények és 1715-en más nemzetiségűek. Kolozsvár teljes lakossága eléri a 458.368 főt, amelyből 64-en törökök, 9-en tatárok, 32-en örmények és további 1570 egyén a más kategóriába sorolta magát. Feltevéseink szerint a muszlim közösség ezen csoportok soraiból tevődik össze. [3] 2011. évi népszámlálás alapján meg tudjuk, hogy Bukarestben 26.903 török, 20.060 tatár és 6.281 román nemzetiségű muszlimmal számolhatunk és a további 10.000 feletti muzulmán személyek a román vagy más etnikum körébe tartoznak. [4]

A muszlim közösségek körében kiemelt fontossággal bír a család, illetve a gyermekek szerepe. A kolozsvári közösség 53%-a egyénileg, míg egyharmada a közösség által szervezeten biztosítja a hitoktatás a gyermekei számára. A bukaresti lekérdezettek nagyobb százaléka választja az egyéni utat, 73%, míg 56%-a a közösségi programok által.

Ami a felsőfokú iszlám ismereteket illeti, a kolozsvári muszlimok több, mint fele véli úgy, hogy Romániában minél többen kellene ilyen ismeretekkel rendelkezniük. A bukaresti válaszadóknak pontosan 50%-a tartja fontosnak a felsőfokú iszlám ismeretnek az elsajátítását.

Ezzel ellentétben, egyik megkérdezett csoport sem érdeklődik nagymértékben a román politikai élet iránt. A bukarestiek nagyobb százalékban érdekeltek ebben, mint a kolozsvári muzulmánok.

Mindkét közösség esetében alapvető jelentőségű volt az orosi fakultásra tanulni érkezettek megtelepedése. Ezen adatok torzítják a közösség reprezentatív szerepét, ugyanis nem tudjuk felmérni biztosan, hogy ezen egyének letelepednek-e, vagy elhagyják az országot a tanulmányok befejezte után.

A kutatásunk során 30 egyént sikerült Kolozsváron, míg ugyanennyit Bukarestben, kikérdezni.

Összegzés

Az országban végzett esettanulmány eredményei változatosak. Amint az látható volt az eredmények sorában, a kolozsvári és bukaresti helyzet különbözik egymástól. Egyes kérdésekben a kolozsvári társadalom okozott problémát az iszlám követőinek, ezzel ellentétben más helyzetekben a bukaresti muzulmánok nem voltak megelégedve az ottani társadalom viszonyulásmódjával.

Ami az integrálási és integrálódási kérdéseket illeti, mindkét fél számára kihívásokat jelent. Habár Romániában nem tapasztalható nagymértékű diszkrimináció (ezen tény az EuroBarometer egyik friss felmérése is alátámasztja, miszerint Románia az utolsó olyan országok soraiba tartozik, amelyeknek a leghevesebb elenézése van a nem uniós tagországokból érkező egyénekkel szemben), az integrálási lehetőségeket a a muszlim egyének integrálódási hajlama nagymértékben befolyásolja.



2. sz. ábra: Kolozsvári mecset, Forrás: <http://baabel.suprapus.ro/2015/07/o-moschee-la-bucurestide-ce-nu/>

Felhasznált irodalom:

- [1] PAPP, Norbert: A Pécsi szunnita muszlim közösség. Kisebbségkutatás, 2013/2, 1-9 p.
- [2] 2011-es népszámlálás eredményei: http://www.insse.ro/cms/files/publicatii/pliante%20statistice/08-Recensamintele%20despre%20religie_n.pdf, (2015. október 18.)
- [3] 2011-es népszámlálás eredményei: <http://www.recensamantromania.ro/rezultate-2/>, (2015. október 18.)
- [4] 2011-es népszámlálás eredményei: <http://www.recensamantromania.ro/rezultate-2/>, (2015. október 18.)
- [5] Kolozsvári Muzulmán Liga: <http://www.islamcluj.ro>, (2015 május 15.)

Szerzői ismertető

A TUDOMÁNY KAPUJÁBAN



Fási Csaba

Az állami tulajdon dinamikája az elmúlt hetven évben

Szerző intézménye: Nemzeti Közszolgálati Egyetem Közigazgatás-tudományi Doktori Iskola

Szerző kutatási területe: állam és ökonómia

Szerző kutatási témája: Az állami vagyon lebontásának és visszaépítésének folyamata hazai és nemzetközi kontextusban

Szerző státusza: doktorandusz

Szerző elérhetőségei:

E-mail cím: fas.csaba@gmail.com

Szerző bemutatkozása:

Egyetemi tanulmányaimat 2010-ben kezdtem meg az Egyetem igazgatásszervező szakán. Az alapképzés során számos szakmai és közéleti tevékenységet láttam el. Egyszer Kiemelt Kari Tanulmányi Ösztöndíjjal, kétszer Köztársasági Ösztöndíjjal jutalmazták kiemelkedő munkámat. A BA képzés elvégzésekor a diplomaosztó ünnepségen Egyetemi Szakmai Díjjal tüntettek ki. Többek között demonstrátorként tevékenykedtem, számos tudományos diákkör tagja voltam, az Ostrakon Szakkollégium alapítójaként is előre kívántam mozdítani az egyetemi tudományos életet. Egy évet ösztöndíjasként tölthettem el az Országgyűlés Hivatalában.

Számos kutatásban részt vettem, többek között az állami feladatkataszter összeállítására irányuló projektben, Kiss István hagyatékát feltáró és nyomon-követő kutatásban. Legutóbbi kutatásom során a Wekerle Sándor Közpénzügyi Tudományos Műhely munkájában vállaltam szerepet. A kutatás fókuszában a devizahitelezés problematikájának és konszolidációjának közpénzügyi - hazai jogi és európai uniós jogi aspektusainak elemzése állt. Empirikus kutatási módszerrel a devizahitelezés elterjedésének okaira és konszolidációjára is kiterjedt a vizsgálatunk.

Eddig két publikáció – egy könyvrészlet A devizahitelezés nagy kézikönyvében, és egy recenzió fűződik a nevemhez.

Emellett a közéletben is aktív magatartást folytatok, két éve szerzője vagyok a Forum Publicum című hallgatói magazinnak. A mesterképzést a Nemzeti Közszolgálati Egyetemen kezdtem meg 2013-ban, majd annak elvégzése után, 2015-ben felvételt nyertem a Közigazgatás-tudományi Doktori Iskolába. Mind az alap-, mind a mesterképzés során szerzett diplomám jeles minősítésű.



Az állami tulajdon dinamikája az elmúlt hetven évben

Fási Csaba

fasi.csaba@gmail.com

Az állami tulajdon mértéke jelentős változáson ment keresztül a hazánk történelmét meghatározó egyes korszakokban. Meglátásom szerint az elmúlt hetven év időszakát – az állami tulajdon kontextusában – három nagy korszakra oszthatjuk fel, úgymint: a szocialista tervgazdaság időszaka, az ezt követő piacgazdasági átmenet időszaka, valamint a 2010 utáni aktív állami szerepvállalás időszaka.

A szocialista tervgazdaság időszaka

1946-48-tól a polgári tulajdon eltörlése, vagyis a magántulajdon leépítése, az állami közös tulajdon megerősítése [1] szellemében kerültek elfogadásra olyan jogszabályok, melyek a magántulajdonban lévő vállalatokat kártalanítás nélkül államosították. Kezdetben a szekunder szektor (ipari vállalatok, gyárak, bányák), majd a későbbi időszakban minden más terület (a kisebb vállalatok, a lakás- és földtulajdonok) estek áldozatául az államosításnak. [2] Az államosított vállalatok centralizált módon, a (párt)központból jövő (terv)utasítások alapján működtek. Az állam a gazdasági szektor valamennyi részében meghatározó befolyással bírt, jelentéktelen teret engedve a szereplők önállóságának, a magánszektornak. Később, az 1960-as évektől – a gazdaságpolitika hibáinak felszínre kerülése nyomán – változás figyelhető meg (önálló háztáji gazdálkodás, szövetkezeti forma, közös vállalkozások, kisvállalkozások engedélyezése), „felhígult”, de megmaradt az addig merev tervgazdasági rendszer. Ahogy Lentner Csaba fogalmaz, ebben az időszakban „a tervgazdaság sikerét a piaci elemek tudatos, bár a tervgazdaság keretfeltételeit nem sértő alkalmazása adta, sőt az az állami tervgazdaság szerves része maradt.” [3]

A piacgazdasági átmenet időszaka

A közel fél évszázadig velünk élő rendszer leépülését, majd bukását kül- és belpolitikai tényezők egyaránt előrevetítették. Hazánk gazdasági értelemben fő célként deklarálta, hogy meghonosodjon a nyugati mintájú piacgazdaság. Ennek egyik jelentős feltétele a magántulajdon kiépítése, az állami tulajdon leépítése volt. Pongrácznál olvashatjuk, hogy míg a szocialista országokban az állam a vállalkozói szféra vagyonából 90-95%-ban részesült, addig a piacgazdaságban ez az arány 10-30%-ra volt tehető. [4] Vagyis látványos és drasztikus lépésekre volt szükség ennek az aránynak az eléréséhez.

Így érkezünk el a máig vitákat gerjesztő privatizációs időszakhoz, mely több lépésben valósult meg

Magyarországon. Elsőként a spontán privatizáció (1988-1990) időszakáról beszélhetünk, melynek keretében az állami vállalatok társasági formává alakultak át, majd ők is társaságokat alapítottak. Ellenőrizetlen folyamatként beszélhetünk erről a korszakról, ugyanis átláthatatlanság jellemezte, itt volt a legnagyobb esélye a vagyon eltűnésének. Erre a felismerésre juthatott a jogalkotó is, ugyanis a következő szakasz a központosított, központilag szervezett, intézményes privatizáció volt, amikor is az állam aktív szereplővé kívánt válni, ő maga kívánta értékesíteni a vagyont, kezdetben főleg külföldiek számára. [5] Ezt követték a decentralizált és előprivatizáció szakaszok. Később a Horn-kormány a stratégiai szektorok vállalatai körében hajtott végre privatizációs manővert: úgymint a bank- és pénzügyi szektor; a primer és szekunder szektor; az energiaszektor; közművek és egyéb szektorok. Ahogy Mihályi Péter rámutat, „a társasági formában megtestesülő vagyon privatizációja 1997 végére lényegében befejeződött” [6], ezután már lassabb ütemben történt a vagyon értékesítése.

A 2010 utáni aktív állami szerepvállalás időszaka

Hazánkban 2010-ben olyan, a társadalom valamennyi alrendszerét alapjaiban befolyásoló választási eredmény született, amely megteremtette a lehetőségét egy másfajta, ma már unortodoxnak nevezett gazdaságpolitika megvalósítására. Az állami tulajdon kérdéskörére lefordítva arról beszélhetünk, hogy míg a 2010 előtti időszakban az állam szerepe lecsökkent, addig a 2010 utáni új kormányzat kiemelt céljának tekintette a köztulajdon erősítését, az aktív állami szerepvállalást. Ennek a célnak a gyakorlatban való átültetése nyomán egyrészt (új)szabályozásra kerültek a közpénzügygel, a nemzeti vagyonnal kapcsolatos kérdéskörök például az Alaptörvényben, vagy a nemzeti vagyonról szóló törvényben. Másrészt állami tulajdonban került több stratégiai ágazat vállalata, úgymint bankok (MKB, Budapest Bank, Széchenyi Bank), gáztárolók (E.ON) húsüzemek (kaposvári, pápai), közművek (vízművek, gázművek), stb.

A bankszektor esetében 137 pénzintézet – melyből 128 takarékszövetkezet – került állami tulajdonba mintegy 400 milliárd Ft ellenében. Az energiaszektor esetében mindössze 9 társaságról beszélünk, melyeket összesen közel 1000 milliárd Ft-ért vásároltak meg, míg 6 közműért 36 milliárd Ft-ot fizettek. Össességében 209 olyan társaságról beszélünk, melyet közel 1573 milliárd Ft-ért vásárolt meg a második Orbán-kormány. [7]

Összegzés

A szocialista tervgazdaság időszakában az állami vállalatok koncentrációja, a kollektív tulajdon volt megfigyelhető, melynek elérése hatalmi eszközökkel vagy erőszakkal történt. Később a privatizáció során – különböző technikák által – radikálisan leépült az

állami vagyon mértéke, melynek főként külföldi társaságok voltak a haszonélvezői. A folyamat 1997 után sem állt meg, csupán lelassult. 2010-től azonban az állam aktív szereplővé lépett elő: újra nőtt az állami tulajdon mérték, újraszabályozásra került a vonatkozó jogszabályi környezet. A változások közül kiemelendő az az aspektus, hogy az állami tulajdon védetté vált.

Felhasznált irodalom:

- [1] Bővebben: Karl Marx - Frederich Engels: Kommunista Kiáltvány. Scolar Kiadó, Budapest 1998 110 p.
- [2] Bordás Mária: A közigazgatás gazdaságtana, Dialóg Campus Kiadó Budapest-Pécs, 2014 pp. 245.
- [3] Lentner Csaba: Az állami szerepvállalás gazdaságpolitikájának történelmi és tudományos háttere. Magyarország példáján keresztül, Gazdasági élet és társadalom. A Wekerle Sándor Üzleti Főiskola tudományos folyóirata. - 1-2.sz., 2011 pp. 88-98.
- [4] Pongrácz Tibor: Privatizáció és kárpótlás. In: Kollega Tarsoly István szerk.: Magyarország a XX. században, II. kötet, Babits Kiadó, Szekszárd, 1997 pp. 671.
- [5] Vigvári András: A privatizálás társadalmi és politikai környezete - rendszerváltás és privatizáció Aula. Társadalom és gazdaság. 4. sz. 1991 pp. 34-43.
- [6] Mihályi Péter: A magyar privatizáció enciklopédiája. 2. kötet, Kiad. az MTA Közgazdaságtudományi Intézet. Veszprém - Budapest Pannon Egyetemi Könyvkiadó 2010 pp. 196.
- [7] Mihályi Péter: A privatizált vagyon visszaállamosítása Magyarországon 2010 - 2014, Magyar Tudományos Akadémia Közgazdaság- és Regionális Tudományi Kutatóközpont Közgazdaságtudományi Intézet Budapest, 2015 85 p.
- [8] 1. sz. ábra, Az állami tulajdon dinamikája, Forrás: saját szerkesztés

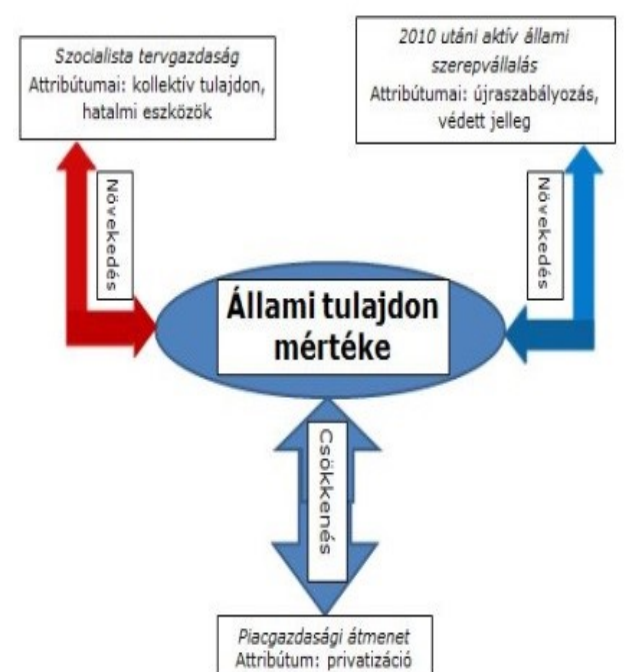

1. sz. ábra: Az állami tulajdon dinamikája, Forrás: saját szerkesztés

Szerzői ismertető

A TUDOMÁNY KAPUJÁBAN



Fekete Csanád

A hibrid hadviselés elméleti kérdései

Szerző intézménye: NKE

Szerző szakkollégiuma: Biztonságpolitikai Szakkollégium

Szerző kutatási területe: aszimmetrikus hadviselés, új típusú kihívások, hibrid hadviselés, városi hadviselés

Szerző kutatási témája: A jövő fegyveres konfliktusai

Szerző státusza: doktorandusz

Szerző elérhetőségei:

E-mail cím: feketeccsanad89@gmail.com

Szerző bemutatkozása:

Felsőfokú tanulmányaimat 2008-ban a Szegedi Tudományegyetem Bölcsészettudományi Kar történelem alapszakán kezdtem meg, majd 2011-től kezdve történelem mesterképzési szakon folytattam, ahol jelenkor szakirányon okleveles történész diplomát szereztem. Ezt követően 2013-ban jelentkeztem a Nemzeti Közszolgálati Egyetem Hadtudományi és Honvédtisztképző Kar biztonság- és védelempolitikai mesterképzési szakára. A képzés elvégzését követően 2015 szeptemberétől a Hadtudományi Doktori Iskola hallgatójaként folytatom tovább tanulmányaimat. 2014 elejétől tagja vagyok a Biztonságpolitikai Szakkollégiumnak, ahol 2015 áprilisától a szervezet Diákbizottságának szakmai alelnökeként tevékenykedtem, júniustól pedig a DB elnöki tisztségét töltöm be. A Szakkollégium tagjaként számos rendezvény, előadás és szakmai program szervezésében vállalom aktívan szerepet, ezen túlmenően cikkek, elemzések és tanulmányok megírásával is foglalkozom. Fő érdeklődési területeim közé tartozik a városi, irreguláris és hibrid hadviselés, valamint a jövő fegyveres konfliktusainak kérdései. Diplomadolgozatomat „*Hibrid háborúk, hibrid szervezetek*” címmel írtam meg, továbbá „*Városi hadviselés a XX. század második felében, különös tekintettel az 1945. utáni amerikai és szovjet katonai doktrínákra*” című pályamunkámmal indultam a XXXI. OTDK Had- és Rendészettudományi szekciójának katonai műveletek tagozatában, ahol különdíjban részesültem.



Hibrid hadviselés

Fekete Csanád

feketeccsanad89@gmail.com

A jövő kihívása?

A 2014-es ukrán válság eseményei újra az érdeklődés középpontjába állították a hibrid háborúk kérdéskörét, mely a médiában és a szakirodalomban már régóta heves viták tárgyát képezi. A téma aktualitását mutatja, hogy az Egyesült Államok és a NATO több közös gyakorlatot szervez annak érdekében, hogy megtalálják a hibrid fenyegetések kapcsán jelentkező kihívásokra adható válaszokat. Írásomban röviden ismertetem a hibrid hadviselés főbb jellegzetességeit és az azokra történő hatékony fellépés lehetséges formáit.

A hibrid hadviselés kialakulásához vezető folyamatok

A Szovjetunió összeomlását követően alapjaiban változott meg a világ biztonsági környezete, a hidegháborút jellemző kiszámíthatóság átadta a helyét a teljes bizonytalanságnak. A világban lezajló változások következtében – a globalizáció és az urbanizáció rohamos mértékű felgyorsulása, valamint a fejlett katonai felhasználás technológiák proliferációja által – új típusú biztonsági kihívások jelentkeztek. A szuperhatalmi szembenállás megszűnése növelte a hadurak jelentőségét és tovább gyengítette a már addig is sebezhető államhatalmat a fejlődő világban. Egyes kutatók szerint az úgynevezett hibrid fenyegetések és szervezetek fejlődésében e korszak döntő szerepet játszott. Véleményük szerint a konvencionális és nem konvencionális képességeket egyesítő hibrid szervezetek létrejöttéhez nagymértékben hozzájárult az Egyesült Államok nyomozó katonai és gazdasági fölénye. Ennek értelmében a Szovjetunió összeomlása után egyedül maradt szuperhatalom és annak szövetségesei ellen kihívást intéző hatalmak behatóan tanulmányozták azok társadalmi és katonai szervezeteit, hogy megtalálják a sebezhető pontokat. Ezzel összhangban a hadviselés egy olyan új formáját hozták létre, melynek köszönhetően egyszerre több dimenzióban – fizikai, tudati és erkölcsi – képesek csapást mérni az ellenség társadalmi rendszerére. Ezt látva többen megállapították, hogy a hibrid háborúk során az ellenséges erők felett aratott katonai győzelem általában nem vezet a háborúk végéhez, sőt egyesek szerint azok csak ezt követően veszik kezdetüket, amint azt az iraki és afganisztáni háborúk példája is mutatja.[1] Megállapítást tehát, hogy a hidegháború végét követően a különböző nem állami szereplők jelentősége megnőtt, melynek következtében a tradicionálisan államközi háborúk megvívására készülő nyugati hadseregek egy teljesen új világban találtak magukat. A hidegháború végét követően ugyanis egyre gyakrabban kellett szembenéznük az állami határok által nem korlátozott ellenséges erőkkel, melyek változatos hadviselési formái próbára tették e haderők szervezeti, kiképzési és doktrinális elveit. E folyamatokat felismerve az utóbbi évtizedekben számos kutató tette fel a kérdést, hogy milyen lesz a jövő háborúja. Egyes szakértők arra a megállapításra jutottak, hogy a hibrid hadviselés meghatározó szerepet fog játszani a jövőben, mely alapvetően fogja megváltoztatni a nemzetközi erőviszonyokat. E szerzők amellett érvelnek, hogy a 21. század biztonsági környezetét nagymértékben alakítják majd a különböző hibrid szervezetek, egyesítve magukba a terrorista, bűnözői és gerilla csoportok jellegzetességeit.[2] Ezeket a

különböző állami szereplők várhatóan felhasználják majd céljaik elérése érdekében, melyek az államok közötti összeütközések lehetőségét is tovább növelik.

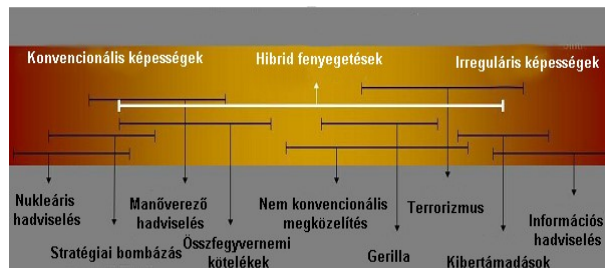

(1.sz. ábra: A hibrid fenyegetések elhelyezkedése, Forrás: Sadowski, David – Becker, Jeff.: Beyond the "Hybrid" Threat, 2009 pp.3.)

A hibrid hadviselés jellegzetességei

Az aszimmetrikus és gerilla hadviselés korábbi formáit folytató erőkkel szemben a hibrid szervezetek a háború egy új és halálosabb formáját teremtik meg. Ezek során megjelennek a különböző bűnözői tevékenységek, mint a drog és fegyvercsempészetbe való bekapcsolódás, a bankrablások, vagy a kiberbűnözés, melyek kettős célt szolgálnak. Egyrészt biztosítják a háború fenntartásához szükséges anyagi forrásokat – jó példa erre az Iszlám Állam által végrehajtott bankrablások –, másrészt pedig tovább rombolják a befogadó állam államhatalmát és társadalmi stabilitását, ami segíti a hibrid szervezetek által kitűzött célok elérését. Az erőfeszítések arra irányulnak, hogy a konfliktust a lehető legtovább fenntartsák megtörve ezzel az ellenség politikai akarátát. [3] Látható tehát, hogy a hibrid hadviselést folytató adaptív és komplex szervezetek reguláris és irreguláris erőket és módszereket alkalmazva egyszerre több dimenzióban folytatják tevékenységeiket annak érdekében, hogy kifárasztják és megtörjék a velük szemben technológiai és szervezeti fölényben lévő katonai erőket.

E tevékenységek során a hibrid szervezetek felhasználják a modern technológia által nyújtott lehetőségeket, kiterjesztve műveleteiket a kibertérre és a társadalmi érintkezés más formáira egyaránt. Ezen szervezetek nemcsak a katonai műveletek támogatása érdekében folytatnak kiterjedt információs műveleteket, azokat felhasználják az önkéntesek toborzására is. Az Iszlám Állam oldalán harcoló több ezer nyugat-európai fiatal példája is mutatja, hogy az e szervezetek által jelentett fenyegetés túlmutat az adott régiókon és államhatárokon, veszélyeztetve a nyugati demokráciák társadalmi rendjét. Mindebből látható, hogy a hadviselés a technológiai fejlődés és globalizáció hatására új tartományokkal bővült, mely azt eredményezi, hogy a harctér többé már nem egy földrajzi határok közé szorított fogalom, a konfliktusok tovább terjedtek a kibertér, a politika, a gazdaság, a kereskedelem, a kultúra és a társadalmi érintkezések más területeire egyaránt. Mindez elmosza a határvonalat béke és háború között, csökkentve a katonai erő alkalmazhatóságát korunk aszimmetrikus és hibrid konfliktusaiban. Ennek felismerése arra ösztönözte a szakértőket, hogy e fenyegetések leküzdésére új módszereket dolgozzanak ki, melyek közül az alábbiakat emeltem ki: az ellenség stratégiai céljainak korai azonosítása; összkormányzati megközelítés alkalmazása; a civil lakosság ellenőrzése, biztonságuk garantálása, valamint a bizalmuk elnyerése; a konfliktusban résztvevő felek, valamint az adott ország kulturális és történelmi hátterének tanulmányozása; a kiképzés során az összefgyvernemi kötelékek által folytatott harc gyakorlása, valamint az összefgyvernemi csapatok és a különleges erők közötti együttműködés biztosítása; a nemzetközi erőfeszítések bevonásával

történő komplex válságkezelés, mely segít az adott állam hatékony működéséhez szükséges feltételek visszaállításában.

Következtetések

Egyes vélemények szerint a hadviselés fejlődésének egy olyan új és meghatározó állomásához érkezünk, mely hasonló változásokkal fog járni, mint az atombomba vagy a légiérő megjelenése a korábbi korok harcterein. A Szovjetunió összeomlása utáni időszakban kialakult unipoláris világrendet napjainkban már nem az erők paritásán nyugvó szimmetrikus kihívások fenyegetik, megjelentek az olyan új típusú kihívások, melyek kezelése túlmutatott a kizárólag katonai eszközökön nyugvó válaszadás lehetőségein. A katonák egy jelentősen megváltozott műveleti környezettel néznek szembe, ahol az ellenség hatékonyan alkalmazza a reguláris és irreguláris hadviselési formák fúzióját. További kihívást jelent, hogy a terrorista és gerilla csoportok bekapcsolódtak a nemzetközi szervezett bűnözésbe, mely tovább gyengíti az adott régiót, valamint kihatással van a nemzetközi közösség stabilitására és biztonságára. E fenyegetések kezelése megaladja a nemzetállamok szintjét, ezért hatékony nemzetközi összefogásra van szükség, bevonva a különböző civil NGO-kat és kormányzati szervezeteket. A szerzők egy része ezért úgy tartja, hogy a jövő meghatározó biztonsági kihívása a folyamatosan fejlődő fenyegetésekre adható hatékony válaszok megtalálásában keresendő. Úgy érvelnek, hogy a védelmi tervezés, valamint a kiképzés és a doktrínák szintjén is jelentős változtatásokra van szükség ahhoz, hogy a nemzetállamok alkalmazkodni tudjanak a megváltozott fenyegetések által jelentkező kiszámíthatatlan biztonsági környezethez. A hibrid hadviselés jelentette kihívások az ukrán válság kapcsán új megvilágításba kerültek, melyre válaszul a NATO és az Egyesült Államok fokozta készültségét. Látható tehát, hogy a hibrid háborúk az utóbbi idők fejleményeiből kifolyólag kiléptek az elméletek világából, és megkezdődött az ellenük történő felkészülés.

Felhasznált irodalom:

- [1] Murray, Williamson - Mansoor, Peter: Hybrid Warfare: Fighting Complex Opponents from the Ancient World to the Present, Cambridge, 2012.
- [2] Frunzeti, Teodor: Asymmetric, Unconventional and Hybrid Actions 21st Century Warfare, Strategic Impact, vol. 46 Issue 1 2013 pp.7.
- [3] Hoffman, Frank G.: Conflict in the 21st Century: The Rise of Hybrid Wars. Potomac Institute for Policy Studies, Arlington 2007 pp. 2-8.
- [4] Sadowski, David – Becker, Jeff.: Beyond the "Hybrid" Threat: Asserting the Essential Unity of Warfare, Small Wars Journal, 2009. <http://smallwarsjournal.com/blog/journal/docs-temp/344-sadowski-et-al.pdf> (Letöltés ideje: 2015.10.20.)
- [5] Government Accountability Office (GAO): Hybrid Warfare, GAO-10-1036R. Briefing to the Subcommittee on terrorism, Unconventional Threats and Capabilities, Committee on Armed Services, House of Representatives, Washington, D.C. 2010 <http://www.gao.gov/new.items/d101036r.pdf> (Letöltés ideje: 2015.10.20.)

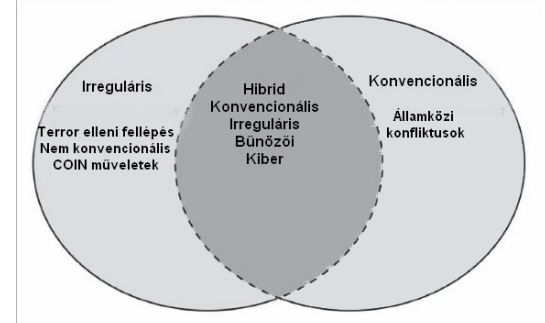

(2.sz. ábra: A hibrid hadviselés koncepciója, Forrás: Government Accountability Office: Hybrid Warfare, GAO-10-1036R, Washington, D.C. 2010 pp. 16.)

Szerzői ismertető

A TUDOMÁNY KAPUJÁBAN



Gál Fanni

Női munkavállalók, női vezetők

Szerző intézménye: NKE-KTK

Szerző szakkollégiuma: Magyary Zoltán Szakkollégium

Szerző kutatási területe: humán-kontrolling

Szerző kutatási témája: Női munkavállalók, női vezetők helyzete

Szerző státusza: hallgató

Szerző elérhetőségei:

E-mail cím: fanni.gal@gmail.com

Szerző bemutatkozása:

Gál Fanni vagyok, harmadéves nemzetközi igazgatás szakos hallgató a Nemzeti Közzolgálati Egyetem Államtudományi és Közigazgatási Karán, és immár 2014 januárja óta a Magyary Zoltán Szakkollégium tagjaként is tevékenykedem.

A szakkollégium kereten belül a tudományos munka szempontjából többféle témakörbe belekóstolhattam, és még a mai napig sem találtam egyetlen konkrét témát, nyitott vagyok szinte bármire, ami valamilyen módon fel tudja kelteni az érdeklődésemet, illetve amiben megtalálom az aktualitást. Különösen foglalkoztat a nők helyzete a 21. században – ahogy ez a poszterem témájában is megmutatkozik. Azonban nem csak erre a területre fókuszálok, foglalkoztam például tudományos kutatás keretein belül a nők választójogának, parlamenti képviseletének kérdésével is. Jelenleg egy választójogi témájú kutatáson dolgozom, mely a választási korhatár leszállításának kérdéseit és lehetséges eseteit járja körül. Ezzel a munkával veszek részt a 2016. évi, tavaszi Intézményi Tudományos Diákköri Konferencián.



NŐI MUNKAVÁLLALÓK, NŐI VEZETŐK

Gál Fanni
fanni.gal@gmail.com

„Mivel nő vagyok, rendkívüli erőfeszítéseket kell tennem, hogy sikeres legyek. Ha elbukom, senki nem azt fogja mondani, hogy nincs meg benne az, amire szükség lenne. Azt fogják mondani, hogy a nőkben nincs meg az, amire szükség lenne”. – Claire Boothe Luce (amerikai újságíró, politikus, diplomata)

Sokan bagatellnek tartják, hogy a 21. században még női emancipációról kell beszélni. A 18. századtól napjainkig tartó törekvések korábban elképzelhetetlennek vélt jogokat harcoltak ki a nők számára: nem részesülnek hátrányban az oktatásban, és bármilyen foglalkozást válasszanak, az összes szakma nyitva áll előttük. Azonban mindez közel sem jelent egyenlőséget, ha tüzetesebben megvizsgáljuk a férfi és női munkavállalók kereseti különbségeit vagy a vezetők arányát. Számos ok merül fel ezen kérdések vizsgálatakor, és a válasz szinte sohasem a nők képességeinek alacsonyabb szintje, az alacsonyabb képesítés, vagy kevesebb intelligencia.

Szocializációs különbségek

A 21. századot egyes fórumokon a nők évszázadának is emlegetik, mert az elvégzendő munkákhoz a női képességek, kompetenciák jobban illenek. A gátló okok többsége tehát szubjektív: a probléma gyökerét a nők szocializálódásában kell keresni. A társadalom ugyanis nem csak biológiai különbségeket állapít meg férfi és nő között: az egyes nemekre teljesen más elvárások, társadalmi normák vonatkoznak. Formális szabályokkal és informális normákkal azt is szabályozzák, hogyan viselkedjen egy nő, és hogyan egy férfi, mely szerepeket lehet és kell betölteniük, sőt azt is előírják, milyen személyiségbeli jellemzőkkel illik rendelkezniük, hogy megfeleljenek a férfiasság/nőiesség ideálképeinek. [1] A társadalmi sztereotípiák (egy nő ne legyen agresszív, ne osztozgatson parancsokat, nem jut elég ideje a családjára) alapvetően meghatározzák a női vezetőkhez való hozzáállást, ami a 21. századra hozzájárult az „üvegplafon-szindróma” kialakulásához. „Végy egy maréknyi bolhát, tedd őket egy befőttes üvegbe, és zárd le egy átlátszó celofánnal! A bolhák egy ideig folyton beleverik magukat a plafonba, ám rövid idő elteltével megtanulják, hol van a határ. Ezután már nem akarnak kiugrani, nyugodtan levehated a tetőt. (...) A női karrier is hasonló. Csak helyettesítsd a bolhákat a nőekkel, a dunsztosüveget a munkahellyel, a celofánt a társadalmi lehetőségekkel!”

[2] A nemi különbségek létét tagadni természetesen értelmetlen: ezek azonban nem biztos, hogy negatív módon jelentkeznek egy női munkavállalónál, képességeit gyakran sikeresen tudja kamatoztatni munkájában. [3]

Kereseti különbségek

A nők bruttó átlagkeresete 2014-ben Magyarországon 13%-kal maradt el a férfiakétól. Ezt magyarázhatja az a tény, hogy a hagyományosan női szakmák gyakran alulfizetettek (lásd az ápolók helyzetét), másrészt ugyanabban a munkakörben egy nő rendszerint kisebb fizetéssel számolhat. Azt sem árt figyelembe venni, hogy a gyermekvállalás rendszerint épp abban akkoriban következik be a nők életében, amikor már szakmailag is letettek valamit az asztalra.

Érdekes a jövedelmkülönbségeket az egyes foglalkoztatási szférák szempontjából is megvizsgálni. A Egyenlő Bánásmód Hatóság TÁMOP kutatásának eredményei azt mutatják, hogy a jövedelemrés a köztisztviselők körében a legnagyobb (24,2%), azt követi a versenyszféra (17,0%). Mérsékeltőbb a különbség a közalkalmazottak (9,7%) és a civil szféra (6,3%) foglalkoztatottjai körében.

■ Férfiak jövedelme ■ Nők jövedelme

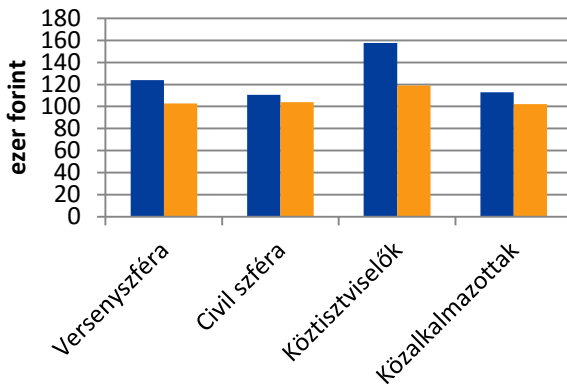

2.sz. ábra: A férfiak és nők havi nettó jövedelme. Saját szerkesztés. Forrás: A férfiak és nők közötti jövedelemegyenlőtlenség és a nemi szegregáció a mai Magyarországon, EBH TÁMOP-5.5.5 projekt társadalomtudományi kutatásai, 1. tanulmány, Budapest, 2013, 17-18.o.

Különböző statisztikák árulkodnak arról is, hogy milyen eredménnyel jár a bérkülönbség iskolai végzettség szerinti vizsgálat esetén. A előbb említett TÁMOP kutatás a legalacsonyabb jövedelem-hátrányt az általános iskolai végzettséggel rendelkezők körében állapította meg (13%). Ám a magasabb munkaerőpiaci státus és az ehhez társuló magasabb jövedelemszint magasabb jövedelemegyenlőtlenséggel jár: a szakmunkásképzőt végzeteknél 23%, a középfokú végzettségűeknél 15%, míg a felsőfokú végzettséggel rendelkezőknél 23% a hátrány. [4]

	Havi nettó jövedelem		Jövedelem-hátrány
	Férfi	Nő	
Általános iskola	90,5	78,8	13
Szaktanulmányok -képző	109,6	85,0	23
Középfokú	123,8	105,6	15
Felsőfokú	189,9	141,6	23
Összesen	124,1	104,0	16

3.sz. ábra: A férfiak és nők havi nettó jövedelme iskolai végzettség szerint. Forrás: A férfiak és nők közötti jövedelemegyenlőtlenség és a nemi szegregáció a mai Magyarországon, EBH TÁMOP-5.5.5 projekt társadalomtudományi kutatásai, 1. tanulmány, Budapest, 2013, 17-18.o.

Női vezetők

Napjainkban sok tanulmány és kutatás foglalkozik a vezetői képességek meghatározásával, kompetenciák mérésével. Egy majd félszáz kompetenciát vizsgáló amerikai felmérés szerint a nők harminchétben jobban teljesítettek a férfiaknál, azaz vannak olyan erősségek, például a szociális képesség, problémamegoldás, inspiráció, amelyekkel a nők gyakrabban rendelkeznek. A Zenger-Folkman-féle tanulmány is ezt a kérdéskört boncolgatja, hasonló eredménnyel: az általuk vizsgált

16 kompetenciából (pl.: a vezető mennyire képes motiválni a munkavállalóit, hogyan kommunikál) a férfiak mindösszesen háromban tudtak a női vezetők fölé kerekedni. [5]

Egy brit kutatás vizsgálta a különböző nemű vezetők vezetési sajátosságait. [6] Céljuk az volt, hogy megállapítsák nyersen: milyen hatást gyakorol a vezetés jellegzetességeire a nemi különbség. A kutatás 5 fő hipotézist tartalmazott, melyeknek eredménye eloszlott a női vezetőkkel kapcsolatos jó néhány tévhitet. A női vezetők éppen annyira ragaszkodnak saját döntéshozatali jogukhoz, sőt, a nők úgy érzik, minden feladatért maguk tartoznak felelősséggel, míg a férfiak hajlamosabbak feladatokat megosztani. A hipotézissel ellentétben vezetési szintek száma és a menedzserek között sincsen összefüggés, bár az igaz, hogy a nők a személyi alapú szervezetet, a férfiak pedig általában a tevékenység alapú szervezetet preferálják. [7]

Összegzés

Kutatásomban megkíséreltem bemutatni a munka világának azon szegmenseit, melyben a nők mai napig hátrányban vannak a férfakkal szemben. A női-férfi szocializáció különbségeit és a társadalmi normákat nem lehet egyik pillanatról a másikra megváltoztatni, ahogy a bérkülönbségeket sem. Ám véleményem szerint fontos tudatosítani, hogy nem női „fogyatékoságok” ezen jelenségek okai, nem a képességek hiányából fakadnak. Ha erre felhívjuk a figyelmet, talán több nő mer majd nekiugorni annak a bizonyos üvegplafonnak.

Felhasznált irodalom:

- [1] A női karrier sajátosságai. (Letöltés helye: <http://pszichologus-budapest.eu/pszichologus-budapest-cikkek/pszichologus-budapest-noi-karrier.pdf>, ideje: 2014.11.12.)
- [2] BUCHER Katalin: Összefüggések a bolhaidomítás és a női karrier között (Letöltés helye: <http://www.harmonet.hu/karrier/629-osszefuggesek-a-bolhaidomitas-es-a-noi-karrier-kozott.html>, ideje: 2014.11.13.)
- [3] BRYCE, Lee: A sikeres nő nem férfi, Novotrade Kiadó, 1990.
- [4] A férfiak és nők közötti jövedelemegyenlőtlenség és a nemi szegregáció a mai Magyarországon, EBH TÁMOP-5.5.5 projekt társadalomtudományi kutatásai, 1. tanulmány, Budapest, 2013.
- [5] Jack Zenger-Joseph Folkman: A Study in Leadership - Women do it Better than Men, 2012. (Letöltés helye: <http://zengerfolkman.com/wp-content/uploads/2013/07/WomenBetterThanMen.pdf>, ideje: 2015.09.30.)
- [6] MUKHTAR Syeda-Masooda : Differences in male and female management characteristics: a study of owner-manager businesses. = Small Business Economics, 18. k. 4. sz. 2002. jún. p. 289-311.
- [7] HUSZTI Vera: A női és férfi vezetők sajátosságai In: Műszaki-gazdasági információ. Korszerű vezetés 2002. 9. sz. 43-52. oldal

Női-férfi keresetek közötti bérrés Magyarországon

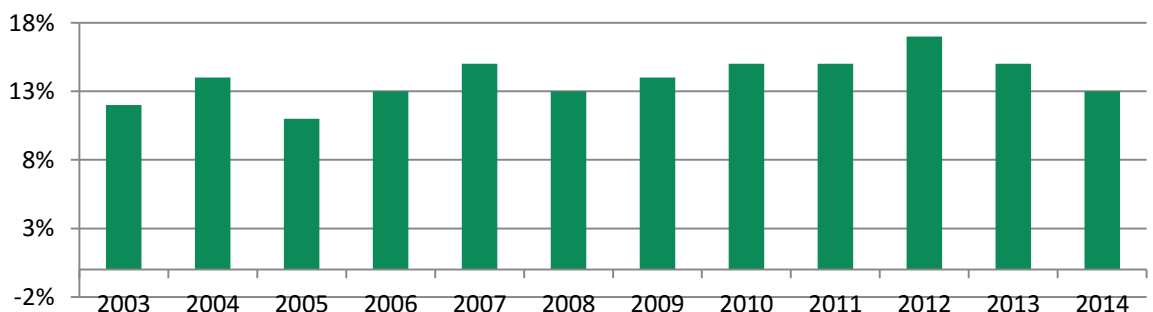

1.sz. ábra: Női-férfi keresetek közötti bérrés Magyarországon (Forrás: saját szerkesztés a KSH adatai alapján)

Szerzői ismertető

A TUDOMÁNY KAPUJÁBAN



Görbe Attiláné Dr. Zán Krisztina

Belügyi xenofóbia kutatás

Szerző intézménye: Nemzeti Közszolgálati Egyetem Tudományos Ügyek Irodája

Szerző kutatási területe: migrációkezelés

Szerző kutatási témája: idegenellenesség (xenofóbia)

Szerző státusza: egyetemi oktató

Szerző elérhetőségei:

E-mail cím: zan.krisztina@uni-nke.hu

Szerző bemutatkozása:

Harminc éve tevékenykedik a rendészet területén, főiskolai és egyetemi tanulmányai is ehhez köthetők. „*A magyarországi migráció helyzete, kezelésének feltételei és lehetőségei*” című doktori értekezését 2010-ben a Zrínyi Miklós Nemzetvédelmi Egyetem Hadtudományi Doktori Iskolában védte meg summa cum laude minősítéssel. Idegenellenesség kutatással a disszertáció keretei között kezdett el foglalkozni. Az itt megfogalmazott következtetések inspirálták arra, hogy a rendőrség személyi állománya körében elindított adatfelvételt kiegészítse a Belügyminisztérium irányítása alá tartozó további országos hatáskörű szervekre is (Bevándorlási és Állampolgársági Hivatal, Büntetés-végrehajtási Szervezet). A 2015 nyarán felerősödött migrációs folyamatok igazolták, hogy indokolt a téma további kutatása.

A szerző több alkalommal, különböző beosztásokban dolgozott a Nemzeti Közszolgálati Egyetemen illetve jogelőd intézményeiben. Jelenleg a tudományos rektorhelyettes alárendeltségében működő Tudományos Ügyek Irodáját vezeti.



Belügyi xenofóbia kutatás

Görbe Attiláné Dr. Zán Krisztina

zan.krisztina@uni-nke.hu



A XXI. században az egyik legmarkánsabb globalizációs tényező a migráció, amely egyszerre gazdasági-társadalmi- szociális- etnikai- vallási problémákat kiváltó, összetett jelenség. Egyrészt a nemzeti-regionális biztonságot fenyegető tényező, másrészt forrása a jólét fenntartásának, a népesség szinten tartásának, a statisztikák javításának, humanitárius megoldásoknak.

A migráció jelensége egyidős az emberiség fejlődéstörténetével. Nehezen kezelhető, de kezelendő kategória. A modern mindennapok világában a nemzetközi migráció egyre érezhetőbb jelenség, amellyel a hétköznapokban mind gyakrabban találkozunk. Ez a jelenség a társadalmi folyamatokhoz mára már szervesen kapcsolódik, mind volumenében, mind ütemében egyre gyorsabban növekszik, megjelenési módjai és formái fokozatosan átalakulnak. [1]

A migrációs hullámok a befogadó országokban társadalmi feszültséget okoznak a jóléti ellátórendszerre gyakorolt nyomással és az egyre gyakoribb rasszista és idegengyűlölő megnyilvánulásokkal. Mivel az országok többségében a közvélemény formálásából hiányzik a migránsokkal való együttérzésre való felkészítés, szinte biztosra vehető az idegenellenesség megjelenése, illetve ennek eszkalálódása, az idegengyűlölet. A bevándorlókkal, a menekültekkel, általában az idegenekkel kapcsolatos ellenérzések azt a bizonytalanságot tükrözik, amely abban a társadalomban keletkezett, amelyik nem felelős, vagy csak elméletileg tehet a kialakult helyzetéről. Válságos időkben – mint napjainkban – a migrációnak a külső formái a szokásosnál több irritáló tényezőt hozdoznak. Ilyen lehet a migránsok váratlanul nagy száma, menekültkénti tömeges megjelenése. Irritálhatja az alapnépességet, ha a jövővények túlságosan szegények, ha túlságosan nagy a civilizációs, kulturális, vallási különbség az újonnan érkezettek és az alaplakosság között.

Nemzetközi és hazai kutatások egyaránt bizonyítják, hogy a migránsokkal szembeni előítéletesség, idegenellenesség vagy idegengyűlölet egyre erőteljesebben van jelen. A felnőtt magyar lakosság évek-évtizedek óta meglehetősen elutasító az idegenekkel szemben. Ezt támasztja alá a TÁRKI (Szakpolitikai elemzések, Társadalom- és gazdaságkutatás, Felmérések, Társadalomstatistika, Adatbányászat 1985 óta) több mint 20 éves időszora, amelyben azt kérdezik minden évben, hogy a választadók szerint minden menedékkérőt be kell-e engedni az országba vagy sem. 2011-ben – ahogy az előző öt év mindegyikében – tíz megkérdezettből három teljesen elutasító volt, azaz ők egyetlen menedékkérőt sem fogadnának be. További hatan nemzetiség-etnikum szerint mérlegelnének, de legtöbbször valójában nem engedne be senkit, és tizből csak alig egy válaszadó vélekedett úgy, hogy minden menedékkérőt be kell fogadni. A 2012-ben lefolytatott vizsgálat szerint – sajnos – tovább romlott a kép. 2015 júliusában a felnőtt lakosság 39 %-a választotta az idegenellenesnek tekinthető állítást, vagyis azt, hogy az országba menedékkérőt be ne tehesse a lábát. A megkérdezettek 5%-a tekinthető idegenbarátnak, akik szerint minden menedékkérőt be kell fogadni. A többség (56%) mérlegelő a menedék nyújtásának, illetve megtagadásának kérdésében. [2]

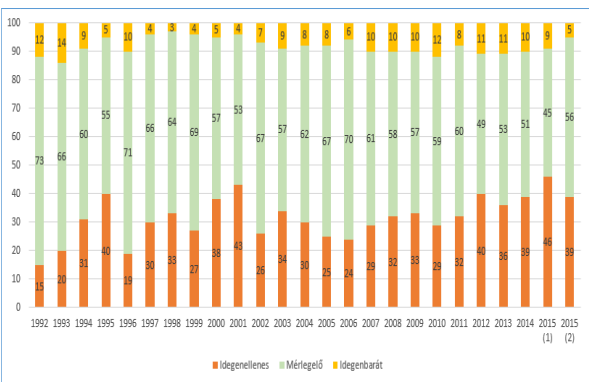

1. számú ábra: Az idegenellenesek, az idegenbarátok és a mérlegelők aránya, 1992–2015 (%)
Forrás: TÁRKI Omnibusz, 1992–2015. április (1), július (2).

Doktori értekezésem keretében – a témában végzett korábbi nemzetközi és hazai kutatásokra támaszkodva – magam is végeztem kutatást, amelynek alapvető célja annak megállapítása volt, hogy a migrációkezelésben résztvevő személyek hogyan viszonyulnak az idegenekhez. Másképp intézkednek-e a különböző országok állampolgáraival szemben, más módszerekkel közelítenek-e külföldiekhez, vannak-e előítéleteik, és ha igen, az miben nyilvánul meg. Mennyire igazak, jellemzőek rájuk is azok az attitűdök, magatartás- és viselkedésmódok, amelyek a civil lakosság körében végzett vizsgálatok alapján a magyarországi népeiségre jellemzőek mondhatók. A kutatás érintette azt a kérdést is, hogy a rendészeti oktatásban eltöltött idő módosítja-e a képzésben résztvevő hallgatók véleményét, hozzáállását. Ha igen, ez a változás negatív vagy pozitív irányba történik-e. A kutatás során abból a hipotézisből indultam ki, hogy a kollégáim az idegenellenesség terén nem mutatnak rosszabb képet, mint amilyen a megkérdezett civil lakosság válaszaiból kirajzolódott. [3]

A kutatás alapsokasága először a rendőrség állományának azon része volt, amely gyakorta kerül kapcsolatba külföldiekkel, valamint a leendő rendőrök: szakközépiskolai és főiskolai hallgatók. [4] A Magyarországra jellemző, bevándorlókkal szembeni előítéletesség kifejezetten magasnak mondható mértéke miatt, illetve a xenofóbia mérséklése érdekében a rendőri állomány körében végzett kutatásomat indokoltnak tartottam kiterjeszteni. 2011-ben a Bevándorlási és Állampolgársági Hivatal hatósági ügyintézésével, kényszerintézkedés foganatosításával foglalkozó dolgozói körében folytattam tovább a téma vizsgálatát. Ahhoz, hogy még átfogóbb képet kaphassak a belügyi ágazatban dolgozók attitűdrendszeréről, a téma kutatását 2012-ben tovább folytattam a büntetés-végrehajtási szervezet azon állományánál is, akik a külföldiek kiszabott börtönbüntetésének letöltése során találkozhatnak az idegenekkel.

2. számú ábra: A kutatás mintavételének megoszlása

A kutatás során strukturált, zárt kérdéseket tartalmazó kérdőívet használtam. A kérdőív első tizenegy kérdése a társadalmi-demográfiai változó meghatározásához adott segítséget (a válaszadó neme, életkora, rendőrségnél betöltött szerepe stb.) A további kérdésekben 1-5-ig adható értékeléssel különböző, de minden esetben azonos idegen népcsoportokkal kapcsolatos attitűdök és a hozzájuk való viszonyulás meghatározása történt. A vizsgált népcsoportok a kínai, arab, afgán, afrikai, török, „piréz”, koszosói, európai uniói állampolgár és az ukrán. A pirézek egy fiktív etnikum, a TÁRKI közvélemény-kutató cég munkatársainak fejéből pattantak ki. Kíváncsiak voltak, hogy velük szemben is megjelenik-e az elutasító attitűd vagy sem.

A felhasznált módszer, a feldolgozás módja és a befogadási készség vizsgálata minden esetben megegyezett.

Következtetések:

A belügyi állomány körében végzett kutatásom eredményeiből összességében megállapítható, hogy általánosságban nincs releváns különbség a civil lakosság és a migrációkezelésben közvetlenül résztvevő hivatalos személyek véleménye, beállítódása, a külföldiek befogadását, integrálódását megítő álláspontja között. A kutatásból azonban az a következtetés is levonható volt, hogy a megkérdezetteknek egyrészt a képzésben eltöltött idő, másrészt a gyakorlati munka során való napi találkozások az idegenekkel, negatív irányban befolyásolják a megítélésüket, véleményalkotásukat.

A vizsgálatok eredményeiből levonható általános következtetésem szerint ahhoz, hogy a hivatásos állomány idegenellenessége érzékelhető módon csökkenjen, és pozitív beállítódásukkal esetleg befolyásolják a civil társadalom véleményét, további lépésekre van szükség. Mindenekelőtt fel kell tárni, mi az oka az idegenellenességnek, és ezeket az okokat kell „kezelni”: megismertetni, megértetni az állománnyal és a civil alkalmazottakkal a migránsok valós motivációit, hatásukat az országra, az egyes társadalmi csoportokra.

Mivel a dolgozók többsége nem részesült olyan képzésben, amely a külföldiekkel való találkozáskor keletkező konfliktusok megelőzésére vagy kezelésére vonatkozó ismereteket tananyagként tartalmazná, ezért szükség van arra, hogy a jelenlegi képzések mellett, illetve abba ágyazottan, rendszerezett formában sajátítsák el a konfliktuskezelési technikákat. Speciális továbbképzések indításával lehetőséget kell teremteni, hogy a külföldiekkel érintő intézkedések specifikumai, a nyelvi képzés, a kommunikáció fejlesztése a belügyi ágazat érintett szerveinél dolgozók felkészítésében hangsúlyos szerepet kapjon. Törekedni kell arra, hogy az érintettek tisztában legyenek a multikulturalizmusból adódó sajátos feladatokkal, mivel az idegenek származási, vallási, etnikai, kulturális hovatartozásából adódó szokások ismerete és figyelembe vétele elősegítheti az idegenellenességtől mentes, humánusabb intézkedést.

Először a rendőri és a büntetés-végrehajtási állományra vonatkozó problémák kezelésében a pszichológiai szakszolgálat képes segítséget nyújtani egyrészt a személyi állomány védelmében, pszichés stabilitásának támogatásában, másrészt a rendkívüli események megelőzésében és a kialakult válsághelyzetek kezelésében. Fontos szerepük lehet az állomány körében kialakult előítéletesség féken tartásában az úgynevezett csillapító technikák elsajátításának.

Szükség van a többségi társadalom folyamatos, realitásra épülő tájékoztatására a nemzetközi védelemben részesülők és a gazdasági migránsok jogállásának alapelveiről, beilleszkedésük segítésének módjairól, kultúrájuk megismeréséről. A médiában pozitív példák bemutatásával csökkenthető a külföldiekkel szembeni bizalmatlanság, az oktatásban pedig az interkulturális nevelés előtérbe állításával, a pedagógusok multikulturális ismeretei megalapozásával és bővítésével lehet csökkenteni az elutasítást vagy mérsékelni az idegengyűlöletet. [5]

Felhasznált irodalom:

- [1] Melegh Attila: Globalizáció és migráció. Korfa, 2002. 1. sz.
- [2] http://www.tarki.hu/hu/news/2015/kitekint/20150804_idegen.html (2015. 10.14.)
- [3] Görbe Attiláné Zán Krisztina: A magyarországi migráció helyzete, kezelésének feltételei és lehetőségei PhD értekezés 2010.
- [4] Görbe Attiláné Zán Krisztina: A rendőrök és a külföldiek. Belügyi Szemle, 2010. 59:(10), pp. 84-108.
- [5] Görbe Attiláné Dr. Zán Krisztina: Migráció – előítélet – idegenellenesség. Előítélet-kutatás a belügyi ágazatban. Nemzeti Közszolgálati Egyetem, 2014.



3. számú ábra:

http://dolgozomami.blog.hu/2011/05/09/diszkriminacio_kihez_forduljak

Szerzői ismertető

A TUDOMÁNY KAPUJÁBAN



Györök László

A katonai épületek és építmények különleges követelményei a katonai igénybevétel és a használat függvényében

Szerző intézménye: NKE KMDI

Szerző kutatási területe: katonai műszaki infrastruktúra elmélete

Szerző kutatási témája: A katonai műszaki infrastruktúra épületeinek, építményeinek felújíthatósága és/vagy újak építése a különleges igénybevételek és a gazdaságosság függvényében

Szerző státusza: doktorandusz

Szerző elérhetőségei:

E-mail cím: gyorok.laszlo@gmail.com

Szerző bemutatkozása:

A szerző építészmérnöki és gazdálkodási területeken szerzett elméleti képzettséget, és rendelkezik gyakorlati tapasztalatokkal. A kutatási tevékenységének aktuális fázisában építési és gazdasági szempontok szerint is azokat az összefüggéseket vizsgálja, hogy miért mások, miben térnek el a polgári és a katonai épületek és építmények viszonyrendszerei, a funkcióik, az általános és a különleges megoldásaik. A szerző több szempontból is feltárt összefüggések bemutatásával kívánja segíteni a katonai létesítmények felújítását, átalakítását, és esetlegesen az új építésekkel foglalkozó összetett és speciális feladatrendszerét.



Szerzői ismertető

A TUDOMÁNY KAPUJÁBAN



Jugovits Károly

Megkülönböztetés a magyar közpolitikában

Szerző intézménye: BCE Politikatudományi Doktori Iskola

Szerző szakkollégiuma: Magyary Zoltán Szakkollégium – alumni tag, volt elnök

Szerző kutatási területe: közpolitika

Szerző kutatási témája: értékelés és visszacsatolás a közpolitikában

Szerző státusza: doktorandusz

Szerző elérhetőségei:

E-mail cím: jugovits.karoly@gmail.com

Szerző bemutatkozása:

A szerző a Nemzeti Közzolgálati Egyetem Közigazgatás-tudományi Karának végzett hallgatója, az Egyetemen működő Magyary Zoltán Szakkollégium alumni közösségének tagja, a szervezet volt elnöke 2012-2015 között. Egyetemi tanulmányai alatt több tudományos diákkör tagjaként, TDK-titkárként, demonstrátorként és szakkollégiumi elnökként végzett szakmai munkát, jelenleg a Doktoranduszok Országos Szövetsége Közigazgatás-tudományi Osztályának tagja.

Szakmai gyakorlatát az Országgyűlés Hivatalában töltötte, ahol 2012-ben ötletadóként és szervezőként vett részt az – azóta az Országgyűlés állandó programjává vált – Mint-a-parlament törvényalkotási szimuláció kidolgozásában. Egyetemi és országos tanulmányi versenyek rendszeres indulója, TDK-versenyeken összesen három helyezést szerzett (I. hely, II. hely, különdíj), előadóként szerepelt nemzetközi workshopon és egyetemi rendezvényeken. Több publikációja jelent meg a Nemzeti Közzolgálati és Tankönyvkiadó és a Parlamenti Módszertani Iroda gondozásában, illetve a Magyary Zoltán Szakkollégium kiadványaiban.

Teljesítményét Kiemelt kari ösztöndíjjal és két Köztársasági ösztöndíjjal ismerték el, 2013-ban átvehette az Egyetemi Hallgatói Önkormányzat Pro Juventute Díját és a Magyary Zoltán Népfőiskolai Társaság által adományozott Magyary Zoltán Közigazgatási Díjat.

Dolgozott a Magyary Zoltán Közigazgatás-fejlesztési Program Állami feladatkaszter projektjében, az Egyetem Vezető- és Továbbképzési Intézetében, valamint a Közigazgatási és Igazságügyi Hivatal elnöki kabinetjében. Jelenleg az Államtudományi Intézet tudományszervező munkatársa, a Magyary Zoltán Szakkollégium kurzusvezetője, illetve a Budapesti Corvinus Egyetem Politikatudományi Doktori Iskolájának doktorandusz hallgatója. Kutatási területe az értékelés és visszacsatolás a közpolitikában.



Megkülönböztetés a magyar közpolitikában

Jugovits Károly
jugovits.karoly@gmail.com

Bevezetés

Különbséget tenni ember és ember között – méltányolható indok híján – nem helyes magatartás. Arisztotelész, a modern tudományok bölcsőjének tekintett antik világ egyik legnagyobb hatású gondolkodója már több mint kétezer évvel ezelőtt megfogalmazta: igazságos dolog az, ami törvényes és egyenlő, igazságtalan pedig az, ami törvényellenes és egyenlőtlen [1]. Az emberek közti egyenlőséget Immanuel Kant egyenesen a béke egyik feltételként határozta meg [2], az emberi civilizáció és gondolkodás fejlődésével pedig a kérdés az élet számos egyéb területén is megjelent; így például az egyenlő munkáért egyenlő bér elve Adam Smith munkássága révén a modern közgazdaságtan egyik alaptételévé nőtte ki magát [3].

Amennyiben a különbségtétel az érintett személyre a) negatív hatást gyakorol; b) valamely megkülönböztetésre alkalmas (látható, vagy feltételezhető) tulajdonságán alapul, illetve c) az bármely ésszerű indok segítségével nem magyarázható – forrása tehát például a fölérendeltség, dominancia megszerzése, hátrányos megkülönböztetésről beszélünk [4]. A hátrányos megkülönböztetést minden polgári demokratikus állam alkotmánya, valamint a legtöbb nemzetközi szervezet – köztük az ENSZ Alapokmánya [5] – is tiltja. Ez az egyenlő bánásmód és az esélyegyenlőség fogalmaival együtt kulcsszerepet játszik a jogterületen. Az egyenlő bánásmód követelménye a diszkrimináció tilalmának jogi megnevezését takarja; ezen elv értelmében emberek vagy embercsoportok között nem lehet indokolatlanul különbséget tenni, amelyet az államok jogi eszközeikkel garantálnak. Az egyenlő bánásmód elve és az esélyegyenlőségi politika ugyanannak a kérdésnek két eltérő filozófiájú megközelítése: utóbbi – horizontális, azaz több ágazaton „keresztülfekvő”, egységes kezelést igénylő kérdéssel kapcsolatos szakpolitikaként – azt kívánja meg az államtól, hogy jogi eszközei túl minden megtegyen a diszkrimináció megszüntetése érdekében.

A diszkrimináció és az esélyegyenlőség hiányának problémája általánosan ismert, meghatározó jelentőségű kérdés korunk gondolkodásában. Az esélyegyenlőség biztosítása az Európai Unió egyik legfontosabb politikai célja: már a kezdeteket jelentő Római Szerződés (1957) is tartalmazott a diszkriminációval kapcsolatos – bár igen szűk terjedelmű – rendelkezést [6], a téma azonban fokozatosan a döntéshozók fókuszába került. Ez a törekvés a csatlakozó államokra, köztük Magyarországra is kötelezettségeket rótt: az Európai Unió Tanácsa 2000-ben két nagy jelentőségű irányelvet (Faji Egyenlőségi Irányelv és Foglalkoztatási Keretirányelv) is elfogadott a diszkrimináció visszaszorítása érdekében, melyek hazai jogrendszerbe illesztésének csatlakozásunkig meg kellett történnie [7]. Utóbbi másodlagos jogforrás külön rendelkezésben írja elő nemzeti szintű, egyenlő bánásmódot előmozdító szervezet létrehozását. E rendelkezés végrehajtását szolgálta hazánkban az Egyenlő Bánásmód Hatóság (EBH) megalapítása. A Hatóság ügyei és döntései illusztratív példáit szolgáltatják a Magyarországon tapasztalható hátrányos megkülönböztetés előfordulásának; általános hatáskörű antidiszkriminációs szervként a hazai közpolitikák szinte minden területén rendelkezik érintettséggel a törvényben meghatározott ún. védett tulajdonsággal rendelkezők jogvédelme terén. 10 éves tevékenységének szakpolitikai szemléletű feldolgozása ennek ellenére mindezidáig nem történt meg.

Kutatás

Kutatásom ezért arra irányult, hogy a magyar közpolitika-alkotás különböző területeit, szakpolitikákat vizsgálva megválaszoljam,

(1) mely politikákban és milyen mértékben fordul elő

hátrányos megkülönböztetés,

(2) melyik a leginkább érintett terület, illetve

(3) mely védett tulajdonsággal rendelkezők vannak leginkább kitéve a megkülönböztetés veszélyének. Vizsgálódásom terepe az Egyenlő Bánásmód Hatóság 2005-2015 között hozott, nyilvánosan elérhető döntései és nemiséggel; az életkorral és egészségi állapottal voltak, amelyeket szakpolitikai területek szerint osztályozva próbáltam meg választ adni a feltett kérdésekre.

Eredmények

Vizsgálatom keretében 10 év hatósági tevékenységének összesen 455 döntését dolgoztam fel, ideértve azokat az ügyeket, amelyekkel a Hatóság érdemben formálhatta az adott közpolitika belső viszonyait – így a kérelmet elutasító és eljárás megszüntetésével végződő döntések nem, kizárólag a jogsértést megállapító vagy egyezséggel zárult ügyek képezték a vizsgálat körét. A feldolgozás eredményeként a döntések szakpolitikai tagolásában jelennek meg, így alkalmasak az egyes szakpolitikák diszkriminációval való érintettségének bemutatására; egymáshoz történő viszonyításuk segítségével a leginkább érintett szakpolitika meghatározására; illetve a leginkább veszélyeztetett védett tulajdonság azonosítására.

Konklúziók

Kutatásom során arra jutottam, hogy a hátrányos megkülönböztetés leginkább a következő szakpolitikai területeken fordul elő [1. ábra]:

- Foglalkoztatáspolitikai (35,60%);
- Kereskedelem- és (köz)szolgáltatáspolitikai (22,20%);
- Közoktatás- és köznevelés-politika (14,07%);
- Önkormányzati politika (8,79%);
- Kultúrpolitika (7,25%);
- Egészségpolitika (5,27%).

Mindezek alapján a leginkább érintett területként a foglalkoztatáspolitikai jelölhető meg. A munkapiaci diszkrimináció azt jelenti, hogy a piac (illetve annak egyes szereplői) a dolgozók olyan személyes tulajdonságait is értékeli, amelyek nem függenek össze az általános értékelésbe, és a felvételi, foglalkoztatási, előmeneteli stb. döntésekbe így olyan személyes meglátások is vegyülnek, amelyek alkalmasak a védett tulajdonsággal rendelkezőkkel szembeni hátrányos megkülönböztetésre. Ennek konkrét megjelenési formája hazánkban szokásos módon a formális hierarchia azonos szintjén levő beosztottak és felettesük közötti hátrányos helyzet (az ún. staffing) kialakítása.

A foglalkoztatáspolitikai területén leginkább a következő védett tulajdonsággal rendelkezők vannak kitéve a hátrányos megkülönböztetés veszélyének [2. ábra]:

- Fogyatékosággal élő
- Bőrszín; faji, nemzetiségi, nemzeti hovatartozás;
- „Egyéb” kategória és Anyaság/apaság/terhesség;
- Életkor és egészségi állapot.

A legnagyobb érintettséggel tehát a valamely fogyatékosággal; a bőrszínnel; az „egyéb” kategóriába sorolt, de figyelembe vett tulajdonsággal; a szülősséggel és nemiséggel; az életkorral és egészségi állapottal rendelkezők védett tulajdonságuk rendelkeznek. Széles körben ismert ugyanakkor, hogy a legnagyobb veszélyben a több védett tulajdonsággal rendelkezők vannak, akik többszörös diszkriminációt szenvedhetnek el, például a roma nők.

Felhasznált irodalom:

- [1] Arisztotelész: Nikhomakhoszi etika. Európa Kiadó, Budapest, 1987. 126. p.
[2] Kant, Immanuel: Az örök béke. Európa Kiadó, Budapest, 1985. 14. p.
[3] Smith, Adam: An Inquiry into the Nature and Causes of the Wealth of Nations. Feedbooks Archive: [http://www.ifaarchive.com/pdf/smith_-_an_inquiry_into_the_nature_and_causes_of_the_wal_th_of_nations\[1\].pdf](http://www.ifaarchive.com/pdf/smith_-_an_inquiry_into_the_nature_and_causes_of_the_wal_th_of_nations[1].pdf) pp. 23-25.
[4] Gyulavári Tamás – Gellérné Lukács Éva: Egyenlő bánásmód és esélyegyenlőség. In: Gyulavári Tamás – Kállai Ernő (szerk.): A jövővényektől az államalkotó tényezőkhöz. A nemzetiségi közösségek múltja és jelene Magyarországon. Országgyűlési Biztos Hivatala, Budapest, 2010. 321. p.
[5] 13. cikk 1. a) és 55. cikk c) pont
[6] 119. cikke kimondta: „a nőknek és a férfiaknak egyenlő munkáért egyenlő bér jár”.
[7] Demeter Judit: Az egyenlő bánásmód követelményének érvényesítése és az esélyegyenlőség előmozdítása. In: Sik Endre – Simonovits Bori: A diszkrimináció mérése. ELTE, Budapest, 2012. 32. p.

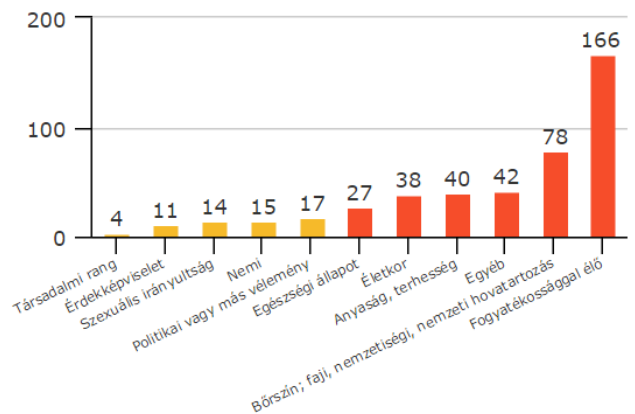

2.sz. ábra: az Egyenlő Bánásmód Hatósághoz forduló védett tulajdonságok szerinti bontásban. Forrás: saját szerkesztés az EBH nyilvánosan elérhető döntései alapján

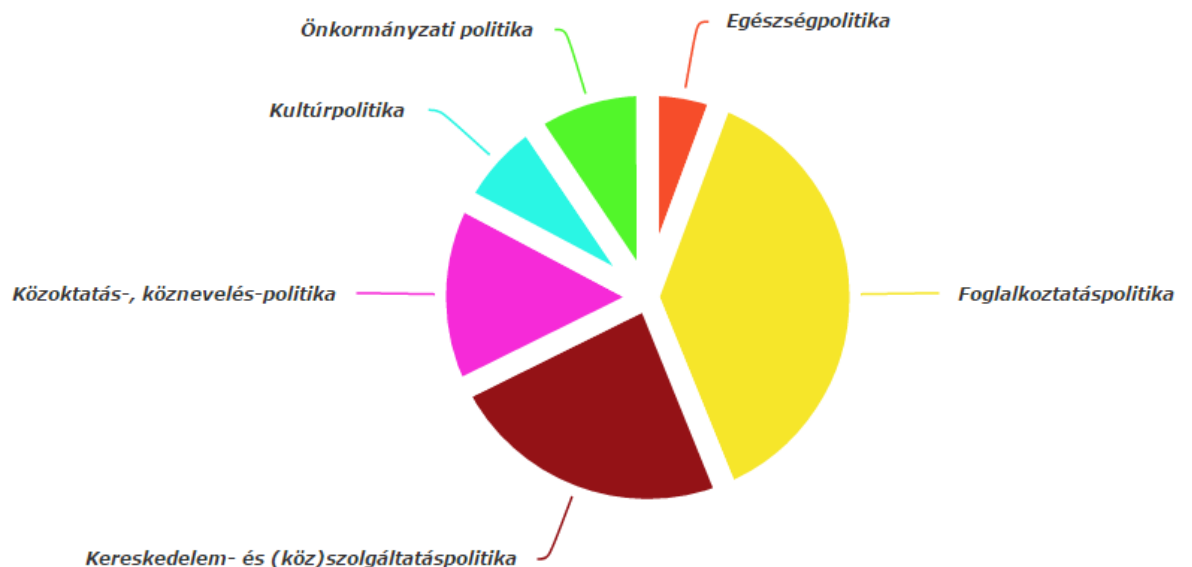

2.sz. ábra: az Egyenlő Bánásmód Hatóság döntései szakpolitikai bontásban. Forrás: saját szerkesztés az EBH nyilvánosan elérhető döntései alapján

Szerzői ismertető

A TUDOMÁNY KAPUJÁBAN



Kaluzsa Anikó- Dániel Zoltán

Katasztrófavédelmi koordinációval megvalósított vízelvezetési munkálatok Budapest X. kerületében

Szerző intézménye: NKE-KMDI

Szerző kutatási területe: katonai környezetbiztonság, vízgazdálkodás

Szerző kutatási témája: A magyarországi vízgazdálkodás fejlesztésének lehetőségei a társadalmi kockázatok figyelembe vételével

Szerző státusza: Kaluzsa Anikó: doktorandusz, Dániel Zoltán: külső előadó

Szerző elérhetőségei:

E-mail cím: anikokaluzsa@gmail.com

Szerző bemutatkozása:

Kaluzsa Anikó: A KMDI nappali tagozatos doktorandusz hallgatója, a vízgazdálkodás témakörében végzi a kutatásait, első évfolyamos. Előtanulmányait az NyME-MÉK környezetgazdálkodási agrármérnöki szakán végezte, diplomamunkája a szennyvíztisztítás, szennyvíziszap kirothasztása, szennyvíziszapból biogáz termelése, a tisztított szennyvíz elvezetésének a témaköreit érintette.

Dániel Zoltán: A budapesti X. kerületi önkormányzat katasztrófavédelmi referense 2010-től.



Katasztrófavédelmi koordinációval megvalósított vízelvezetési munkálatok Budapest X. kerületében

Kaluzsa Anikó - Dániel Zoltán
anikokaluzsa@gmail.com

Bevezetés:

Napjainkban központi téma a globális felmelegedés és a klímaváltozás. Magyarország három éghajlati zóna találkozási pontjában helyezkedik el, a száraz kontinentális, a csapadékos óceáni, valamint a mediterrán között. Emiatt a katasztrófavédelmi szervezeteknek fel kell készülnie az extrém időjárási jelenségekre, melyeket sok esetben nem lehet előre jelezni [1]. Ilyenkor nem csak az előkészületeket, hanem az utólagos kármentesítést is meg kell tervezni. A védelmi műveleteket mindaddig folytatni kell, míg a keletkezett kár olyan szintre nem csökken, hogy az nem akadályozza az érintett területen a zavartalan közlekedést és a mindennapi életet [2]. Az Országos Katasztrófavédelmi Főigazgatóság szerint az alábbi esetek vonatkoznak a katasztrófaesemények körébe: vegyi baleset, földrengés, hőség, épülettűz, belvív, erdőtüz. Ezen kívül részletesebb kategóriákat is fel lehet még sorolni, de ebben a tanulmányban kifejezetten a városban belüli csapadék, illetve az ennek hatására megjelenő belvív-elvezetési munkálatokat vizsgáljuk meg Budapest X. kerületének példáján keresztül [3].

A belvív-védekezés általános szempontjai:

Ha egy területen túl sok víz érkezik, első lépés a bejelentés, majd ezt követően a helyszíni vizsgálat. A védelmi intézkedések megkezdéséhez szükséges a megfelelő erő-eszköz meghatározás, majd a megfelelő kárfelszámoló szervezeteket kell értesíteni. A cél a minél előbbi kármentesítés, hogy kisebb mértékű legyen a kártétel. Hosszan elhúzódó esetben ügyeletet kell szervezni, a lakosság tájékoztatását és riasztását is biztosítani kell. Meg kell szervezni a járművek és a munkagépek azonnali üzembe állítását, valamint a kitelepítés körülményeit is, amihez elengedhetetlen más társ-önkormányzatokkal a kapcsolat [4]. Fontos, hogy ne több személy párhuzamosan intézkedjen, mert az zúrzavaros állapotot idézhet elő az amúgy is feszült hangulatú kárelhárítási szituációban. Az egyszemélyes irányításnál a védelemvezető ellenőrzései által szűrhetőek ki az esetleges hibák. A magyarországi mentési munkálatokkal kapcsolatban az a tapasztalat, hogy ha előre fel vannak készítve a katasztrófavédelem munkatársai, sokkal hatékonyabban kezelik és oldják meg a veszélyes helyzeteket [5]. A mentések folyamán az első szempont a közvetlen élet- és balesetveszély elhárítása. Szükség esetén a közmuveket is ki kell kapcsolni az adott régióban. A kimenekítés és kitelepítés után a védekezési és értékmentő feladatok egymással párhuzamosan is folytathatók, ha elmúlt az életveszély [4].

A 2011. évi katasztrófavédelmi törvény leírása a belvívről (20. pont 44.§):

„ab) belvívvédekezés során, ha a belvív lakott területeket, ipartelepeket, fő közlekedési utakat, vasutakat veszélyeztet és a veszélyeztetés olyan mértékű, hogy a kár megelőzése, az újabb elöntések elhárítása meghaladja az erre rendelt szervezetek védekezési lehetőségeit...” [6].

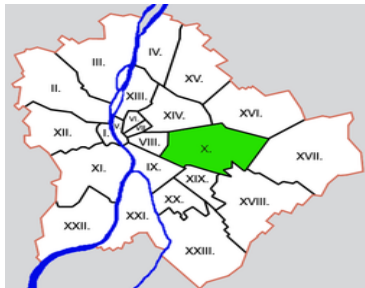

1.sz. ábra: Budapest X. kerület. Kőbánya, Forrás: http://budapest.ucoz.org/index/x_kerulet/0-16, (Letöltés ideje: 2015. október 17.)

X. kerületi Hivatásos Tűzoltó Parancsnokság tevékenysége, és belvív-védekezési munkálatai:

2012. január 1-jével alakult meg a Fővárosi Katasztrófavédelmi Igazgatóság (FKI), mely feladata a katasztrófák elleni védekezés, veszélyhelyzetek megelőzése, a károk felszámolásában való közreműködés a fővárosi lakosság élet- és vagyonbiztosításának érdekében. Budapesten 5 nagy körzet van, melyből a X. kerület a Közép-pesti Kirendeltség alá tartozik.

A X. kerületi Hivatásos Tűzoltó Parancsnokság (továbbiakban HTP) feladatköre is lényegesen átalakult a törvénymódosítások következtében [7]. Az 1.sz. ábrán jól látszik a terület, mely a hatáskörébe tartozik. A megváltozott időjárási körülmények a megnövekedett csapadékhullás miatt a városban belüli csapadékelvezetésben problémát jelentenek. Sok esetben a csatornahálózatok többsége nem tudja elvezetni a hirtelen felgyülemlett vízmennyiséget, ezért az megreked, ami fennakadást okozhat a közlekedésben, károsíthatja az épületeket, a közmuvek rongálódásához, illetve leállításához vezethet. A szélsőséges időjárás azzal jellemezhető, hogy előre nem lehet megjósolni, nagy károkat okoz, hirtelen fejti ki a hatását, és emberi életet veszélyeztet. Az egyik legjellemzőbb probléma az özőnvízszűrű esőzés, mely akár egy óra leforgása alatt a legforgalmasabb utakat is lebélyezheti. Jellemzője, hogy rövid leforgási idő alatt nagy mennyiségű csapadék hullik, a mélyebben fekvő városrészeket előnti az esővíz. Erre megoldás lehet a vízelvezető árkok és csatornák karbantartása, folyamatos kotrása és ellenőrzése, a védekezéshez szükséges erő-eszközök készenlétben tartása. Havazás esetén csúszásmentesítő anyagokat kell készletezni [8].

Kőbánya érzékeny pontjai:

A kerületben megemelkedett azoknak a helyeknek a száma, ahonnan nagyobb esőzések idején nem tud azonnal elfolyni a lehullott csapadék. Leginkább ez olyan alacsonyabban fekvő területeknél fordul elő, ahol lejtős a terepviszony, és a mélyebben fekvő területek a nagyobb felületek gyűjtőpontjai. Ezen kritikus pontok:

- 1.: Hungária körút 1-3.
- 2.: Maglódi út - Gitár utca sarok
- 3.: Gyömrői út - Újhegyi úti kereszteződés.



2.sz. ábra: Maglódi úti szakasz, Budapest. Forrás: Szerző, Dániel Zoltán

A felújítások miatt további kritikus vízelvezetési területek rajzolódhatnak ki a X. kerület térképén: a Kőrösi Csoha út több kereszteződése, a Liget tér, valamint a Szent László tér környéke is. Továbbá 3 kritikusnak mondható kiszívolyás is van a kerületben:

- 1.: Kúttó (Sibrik felüljáró tövében, 3. sz. ábra)
- 2.: Illatos úti árkok kőbányai szakasz (Kőer utca 1-3., 4.sz. ábra)
- 3.: Rákos-patak (5.sz. ábra).



3.sz. ábra: Kúttó, Budapest. Forrás: Szerző, Dániel Zoltán



4.sz. ábra: Illatos úti árkok Kőer utcai nyílt szakasza, Budapest. Forrás: Szerző, Dániel Zoltán

A tapasztalat szerint Kőbányán jellemzően nem kell szivattyúzni, esetleg a Danon aluljárót a Jászberényi út 89. környékén, mert ott nagy csapadék lehullása során megáll a víz. Nagy esőzéseknél meg kell várni, míg eláll az eső, vagy csillapodik, és a közüzemi csatornába szivattyúzzák a fennmaradó vizet. A várakozásra kétféle okból van szükség: a szivattyúzás megkezdése előben nem ideális, valamint a csapadék megszüntével már nincs utánpótlása a víznek. Árvíznél viszont azonnal kell cselekedni, nem lehet megvárni az ár elvonulását, rögtön vissza kell juttatni a vizet a Dunába. Ha szükséges, akkor a kerület más szervezetekkel együttműködve végzi a feladatait, például a Dr. Sztanek Endre Alapítvánnyal. Az Alapítvány célja az állampolgárok biztonságát növelni, és a katasztrófákkal szembeni kiszolgáltatottságot csökkenteni. Ennek érdekében önkéntesek segítik a kárelhárítási munkákat a kerületen belül és kívül egyaránt [9].

Összefoglalás:

A X. kerület nemcsak mértanilag foglal el központi helyet a városban, de katasztrófavédelmi, ipari és lakossági szempontból is jelentős. A jövőre nézve megvalósítható és hatékony tervek tűzött ki a HTP, melyek megvalósítása reális, és folyamatban vannak. A városi vízelvezetés fejlesztése, az utcai vízelvezetők számának növelése, a csatornák kotrása és a rendszer korszerűsítése mind azt szorgalmazza, hogy a kerület (és ezzel együtt fővárosunk) fejlődjön [7].

Irodalom:

- [1] R. Kuti, L. Földi: Extreme weather phenomena, improvement of preparedness. Hadmérnök, VII. 3. szám, 60-65. o. 2012. http://hadmernok.hu/2012_3_kuti_foldi.pdf Letöltés: 2015.10.16. 16:20
- [2] R. Kuti, L. Földi: Extreme weather phenomena 2. The Process of Remediation. Hadmérnök, IX. 2. szám, 250-256. o. 2014. http://hadmernok.hu/142_23_foldil_kr.pdf Letöltés: 2015.10.16 17:30
- [3] <http://fovaros.katasztrofavedelem.hu/> Letöltés: 2015.10.18. 20:13
- [4] Kuti R.: Intézkedési program belvív-védekezési munkálatokhoz. Védelem: Tűz-és Katasztrófavédelmi Szakkönyvtár, 67, pp 1-12. 2007. <http://www.vedelem.hu/letoltes/tanulmany/tan67.pdf> Letöltés: 2012.10.17. 18:22
- [5] Horváth G., Kuti R.: Об опыте базовой подготовки профессиональных пожарных к проведению аварийно-спасательных работ в Венгерской Республике, УДК 614.8, АКАДЕМИЯ ГПС МЧС России (Москва 2011), Orosz Állami Tűzoltó Akadémia tudományos kiadványa. <http://aqps-2006.narod.ru/ttb/2010-5/03-05-10.ttb.pdf> Letöltés: 2015.10.20. 8:50
- [6] 2011. évi CXXVIII. törvény a katasztrófavédelemről és a hozzá kapcsolódó egyes törvények módosításáról. <http://www.ifrc.org/Docs/idri/912HU.pdf> Letöltés: 2015.10.18. 16:10
- [7] Beszámoló a Fővárosi Katasztrófavédelmi Igazgatóság közép-pesti Katasztrófavédelmi Kirendeltség X. kerületi Hivatásos Tűzoltó Parancsnoksága 2013. évi tűzvédelmi tevékenységéről. 2014
- [8] Kuti R.: Extrém időjárási jelenségek kockázatai, a védekezéssel kapcsolatos önkormányzati feladatok, Polgármesterkurzus, Önkormányzati megoldások a hatékony működés jegyében, Complex-Figyelő Önkormányzati konferencia. Konferencia helye, ideje: Budapest, 2011. 11. 23. pp. 1-25. 2011
- [9] <http://drszea.hu/> Letöltés: 2015.10.18. 22:30



5.sz. ábra: Rákos-patak. Budapest. Forrás: Szerző, Dániel Zoltán

Szerzői ismertető

A TUDOMÁNY KAPUJÁBAN



Károly Alexandra

Az új növekedési elméletekről

Szerző intézménye: Nemzeti Közzolgálati Egyetem

Szerző szakkollégiuma: Magyary Zoltán Szakkollégium

Szerző kutatási területe: államháztartástan

Szerző kutatási témája: Az új növekedési elméletek

Szerző státusza: hallgató

Szerző elérhetőségei:

E-mail cím: karolyalexandra1@gmail.com

Szerző bemutatkozása:

Károly Alexandra Adriennek hívnak és a Nemzeti Közzolgálati Egyetem Államtudományi és Közigazgatási Karának közigazgatás-szervező szakos, BA képzéses II. éves hallgatója vagyok. Ezalatt a közel két év alatt, melyet az egyetemen töltöttem, jó néhány szakmai tapasztalattal gazdagodtam, melyek jelentős részét a szakkollégiumi tagságomnak köszönhetem az egyetemi Magyary Zoltán Szakkollégiumban, ahol jelenleg szakmai vezetői posztot töltök be. Továbbá szeretném kiemelni még, hogy a Szakkollégiumok Egyeztető Fórumának (Interkoll) állandó kapcsolattartója vagyok immár egy éve, ahogyan a Nemzeti Közzolgálati Egyetem Szakkollégiumi Együttműködési Fórumának is. Emellett a Heves Megyei Kormányhivatal Jogi- és Koordinációs Főosztályán is dolgoztam öt hétig gyakornokként. Az eddigi munkáim során lehetőségem volt továbbá szakmai jellegű és egyéb publikálásra, több konferencia és kurzus megszervezésére, továbbá kutatásokban működhettem közre. Kutatói munkám megmérethettem például a 2015-ös Intézményi Tudományos Diákköri Konferencián is, ahol a kutatási tervemet különdíjra értékelték. Szakmai jellegű tapasztalatszerzésem tovább gyarapíthattam a legutóbbi Mint-A-Parlament nevű szimulációs játékon több pozícióban is a Parlamentben, ahol némileg bepillantást nyerhettem a törvényhozási folyamatokba a gyakorlatban, és más adminisztratív jellegű munkavégzésbe. De ide sorolható a Tudomány Kapujában rendezvényre benyújtott poszter publikációm is, amelyhez hasonlóan eddig nem vettem részt, így külön öröm volt ezt is kipróbálnom.



Az új növekedési elméletekről

Károly Alexandra

karolyalexandra1@gmail.com

A gazdasági növekedés, mint fogalom, azt jelenti, hogy az országok potenciális GDP-je vagy nemzeti kibocsátása bővül, vagyis ha egy ország számára kibővül azon lehetőségek tárháza, melyeket a termelés esetén felhasználhat. [1]

1. A régi és az új erőforrások

Különböző kutatások a gazdasági növekedés és a természet közötti konfliktusok feloldására kerestek megoldásokat, melyeket a technikai fejlődésben, valamint a gazdaságpolitika gazdaságformáló erejében láttak. A kutatók úgy vélték, hogy ezekkel a megoldásokkal környezetbarát pályára lehet állni. Mindezzel pedig egy olyan folyamat írható le, melynek következménye egy úgynevezett „minőségi növekedés”, ami végül a gazdasági növekedést támogatandóvá és kívánatosá tenné. [2] A minőségi növekedés koncepciója tehát azt fogalmazta meg, hogy a növekedést nem kell leállítani, mert a modern gazdaságok növekedni akarnak. A gazdaságpolitika feladata voltaképpen a növekedés környezetszennyező típusának megszüntetése, s ezzel együtt a természeti inputok beszűkülését is figyelembe vevő – minőségi növekedést elősegítő – politika kialakítása. [3]

Emellett kétségbenvonhatatlan ugyan, hogy az emberi munka intézménye az első és egyben az egyik legfontosabb értékforrás, de mégsem kizárólagos forrása a létrehozott új értéknek. Vannak olyan források, amiket szellemi forrásoknak nevezünk, s amelyeknek nincsenek korlátaik.

Ha a nemzetközi gazdaságtörténelem különböző korszakait technikátörténeti trendekkel illetőleg növekedési típusokkal jellemeznénk, akkor egyértelműen leszögezhetnénk, hogy a modern kort a permanens tudományos és technikai forradalmak (TTF) jellemzik. A XX. században már általánosan, de a II. világháborút követően kimondottan tudatos nemzeti gazdaságpolitikák eredményeként, a technika és a tudomány termelési tényezővé válásának lehettünk tanúi. Ezt az általánossá váló tendenciát nevezik a tudástőke felértékelődési folyamatának a világgazdaság fejlett részében. [4]

2. Tudásalapú társadalom és a tudásalapú gazdaság kialakulása

Amint azt az új gazdasági elméletek egyértelműen bizonyították, a tudásnak, technológiának, kutatásnak és innovációnak sokkal fontosabb szerepe van a gazdasági növekedésben, mint azt a régi elméletek megalkotói valaha gondolták. A kutatás és fejlesztés (K+F) szektor támogatása jelentős prioritássá vált az

egy-egy államokban. [5]

A tudásalapú gazdaság fogalmán a felgyorsult információáramlást, a tudományos élet és a gazdaság összefonódását, a tudás gazdasági felértékelődését értjük. [6]

A tudásalapú gazdaság nem létezhet tudásalapú társadalom nélkül, s ez fordítva is így van. Sőt, az információs korban a tudásalapú gazdaság, a tudástársadalom és a tudástermelés egymás hajtóerői is. [7]

3. Kutatás, innováció, technika, technológia

Az új elméletek megközelítése szerint a gazdasági növekedés legfontosabb tényezője a természettudományos-technológiai tudás fejlődése. Ezt fogalmazta meg Solow [8] is 1956-os, vizsgálatában. Elemzése szerint a technológiai tudás fejlődése az egy főre eső GDP-növekedést kb. 80%-ban magyarázza. [9]

Az innovációnak ma már több fogalmi meghatározását is ismerjük: az egyik az innováció evolucionista közgazdasági felfogása, mely Joseph Schumpeter megközelítéséből fejlődött ki. Ő a ciklikusan jelentkező gazdasági fellendülések hajtóerejének tartotta, amelyben a kockázatvállaló és kreatív vállalkozóknak tulajdonított döntő szerepet.

Az evolúciós felfogást tehát úgy magyarázhatnánk, hogy az innováció az eredményhez több próba hiba alapú kísérlet során jut el (amennyiben eljut), amely folyamatot a piac nem segíti. Az innovációval összefüggésbe hozható piaci kudarc indokolja az állami szakpolitikai (tudománypolitikai, innováció-politikai) beavatkozást. [10]

Az innováció egy folyamatot jelöl, mely folyamat különböző tevékenységek láncolata. Az Oslo kézikönyv új kiadása szerint innovációs tevékenységnek tekintendő: minden olyan tudományos, technológiai, szervezési, pénzügyi és kereskedelmi lépés, mely az innováció megvalósítását valóban szolgálja, illetve irányítja.

Ez a folyamat sokszereplős, melyet a szereplők közti kapcsolatok rendszere tart fent. [11]

4. A humán tőke minőségének fontossága, endogén tényezők

A korábbi neoklasszikus paradigmát egy új, ún. endogén növekedésemélet váltotta fel. Az endogén növekedés elméletei a gazdasági növekedést és a tudástermelést szimultán módon modellezik, vagyis a technológiai fejlődést a gazdaság növekedésének endogén tényezőjeként alkalmazzák.

Ezek az elméletek a technológiai fejlődést profitmotivált egyéni döntések eredményeként ábrázolják, s ezáltal azt a gazdasági rendszer belső változójaként, vagyis endogénként kezelik. [12]

Az endogén növekedési elméletekben érzékelhetjük (1. ábra), hogy ha egy külső sokk (ha úgy tetszik a

véletlen) folytán egy gazdaság a $K > K'$ állapotból a $K < K'$ állapotba kerül. Ezt a kedvezőtlen helyzetet ismét kedvezővé alakíthatja a tőkebeáramlás, akár működő tőke, akár segélyek formájában.

A fentebb említett endogén növekedési modellek egyik prototípusa a humán tőke, a tudás felhalmozását állítja a vizsgálatok középpontjába. [14] A humántőke felhalmozás egy olyan társadalmi tevékenység, amelyhez az emberek közötti kapcsolattartásra illetve a már megszerzett tudás átadására van szükség. [15]

Az endogén növekedési modellek másik prototípusa az új termékek és technológiák létrejöttét, az innovációt állította a vizsgálatok homlokterébe.

Felhasznált irodalom:

- [1]: SAMUELSON, Paul A. – NORDHAUS, William D.: Közgazdaságtan. Akadémiai Kiadó, Budapest, 2012. 453-454.
- [2]: Kocsis: i.m. 3-4.
- [3]: Kocsis: i.m. 5.
- [4]: Magas: i.m. 378
- [5]: "the most competitive and dynamic knowledge-based economy in the world capable of sustainable economic growth with more and better jobs and greater social cohesion" Presidency Conclusions, Lisbon European Council, 23-24. March 2000
http://www.consilium.europa.eu/hu/uedocs/cms_data/docs/pressdata/en/ec/00100-r1.en0.htm (2015.02.13 17:11)
- [6]: LÉNGYEL Balázs – LEYDESDORFF, Loet: A magyar gazdaság tudásalapú szerveződésének mérése. Közgazdasági Szemle, 2008. június. 222-225.
- [7]: Lásd: VARGA Csaba: A három fogalom. eVilág, 2003/12. <http://www.pointernet.pds.hu/ujsagok/evilag/2003-ev/12/2007030722165984100000767.html> (2015. 02. 26. 11:40)
- [8]: SOLOW, R.: A Contribution to the Theory of Economic Growth. Quarterly Journal of Economics, 1956. February 65-94.
- [9]: VARGA Attila: Térszerkezet és gazdasági növekedés. Budapest, Akadémia Kiadó, 2009. 28.
- [10]: Polónyi István: Az akadémiai szféra és az innováció- A hazai felsőoktatás és a gazdasági fejlődés. Budapest, Új Mandátum Könyvkiadó, 2010. 9-13.
- [11]: VARGA: i.m. 29.
- [12]: Varga: i.m. 33-34.
- [13]: Ábra: Valentiny Ákos ábrája alapján saját szerkesztés. Valentiny: i.m. 588.
- [14]: Lásd: LUCAS, Robert: On the Mechanics of Economic Development. Journal of Monetary Economics, 1988/22. 3-42.
- [15]: Valentiny: i.m. 589.

Reálkamatláb

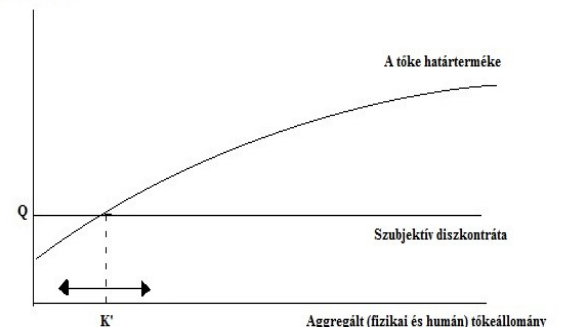

1. ábra: Egyensúly az endogén növekedési modellekben [13]

Szerzői ismertető

A TUDOMÁNY KAPUJÁBAN



Dr. Király László

A védelemgazdaságtan oktatásának néhány tapasztalata

Szerző intézménye: MHTT

Szerző kutatási területe: védelemgazdaságtan

Szerző kutatási témája: hadigazdaság, gazdaságbiztonság

Szerző státusza: külső előadó

Szerző elérhetőségei:

E-mail cím: kiraly.laszlo@uni-nke.hu

Szerző bemutatkozása:

Mérnök, gazdasági mérnök képzettségű szerző több mint 40 évet dolgozott a védelmi szféra termelési, irányítási, ellenőrzési területein. Kandidátusi értekezését a tervezés kérdéseiről írta. Jelenleg az NKE HDI és KMDI „A védelemgazdaság makrofolyamatai/hadigazdaságtan” tantárgyának oktatója. Vezetésével négy doktorandusz szerzett abszolutóriumot, egy fő doktorált, egy pedig a doktori iskola hallgatója. Az MHTT alelnökeként a Hadtudomány folyóirat szerkesztőbizottságát vezeti. Részletes önéletrajza az mhtt.eu, publikációi az MTMT honlapokon találhatóak.



A VÉDELEMGAZDASÁGTAN OKTATÁSÁNAK NÉHÁNY TAPASZTALATA

Dr. Király László CSc.
Kiralylaszlo@uni-nke.hu

A védelemgazdaságtan tudományszak történeti kialakulása, helye a tudományok rendszerében

A védelmi gazdaság a politikai gazdaság egyik legrégebbi ága. A biztonságpolitikának része, amit az 1. ábra szerinti, napjainkra közismertként elfogadott felosztása mutat.

A történelem során tudósok sora írt a háború és a gazdaság összefüggéseiről, amit néhány példa illusztrál. Vu-Ce kínai hadvezér és teoretikus már ie. 400 körül megfogalmazta a háború/harc győzelmes megvívásának anyagi feltételeit.

F.Rabelais (1494-1553) francia humanista szerint „A pénz a háború mozgatóereje”.

védelemgazdaságtan főbb tudományelméleti problémái” összefoglalható témakör, valamint a védelmi tervezés. Említeni kell az „Anyagi-technikai ágazatok integrációja” (1992), az „Új kihívások a védelemgazdaságban” (1997), a „Védelemgazdaság időszerű kérdései” (2002), „A védelem gazdasági feltételei” (2004), „Gazdálkodási stratégiák és alkalmazási lehetőségek a honvédelmi tárcánál” (2005), „Piaci módszerek-katonas szabályok az erőforrás-gazdálkodásban” (2006) és az „Energiabiztonság” (2009) konferenciákat.

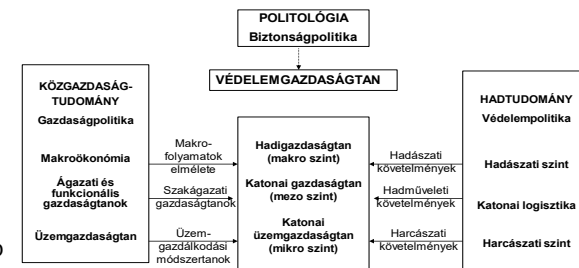

2.sz. ábra: A védelemgazdaságtan struktúrája és főbb tudományterületi kapcsolatai
Forrás: saját szerkesztés ([2] és [3] alapján)

Az 1989/90-es rendszerváltozás, a NATO-hoz, majd az EU-hoz való csatlakozás egyben modellváltást is jelentett, ami kihatott a hadtudomány struktúrájára is. A fegyveres erő mértében, a gazdaságban elfoglalt helyében végbement változás, a gazdasági válságidőszakokban szükségszerűen bekövetkező döntéshozatali központosság kihatott a szervezeti eszközbeszerzési politikájára. A védelemgazdaságtan megítélésére. Ezt a változást mutatja a hadtudomány „hagymaszervezeti” modellje [4], ami visszatükröződik az oktatásban, a tantárgyi programokban is.

Az NKE és jogelődeinél folytatott oktatói tevékenység.

A hadtudomány a társadalom-, természet- és műszaki stb. tudományágak eredményeit integrálja és a fegyveres erők, a hadügy fejlődésével, valamint ezek helyével foglalkozik a politikai, gazdasági, társadalmi és műszaki összefolyamatokban.

A védelemgazdaságtan vizsgálódási területe a védelem és a gazdaság viszonyrendszere, beleértve a katonai és más fegyveres testületi szervezetek belső gazdálkodását is.

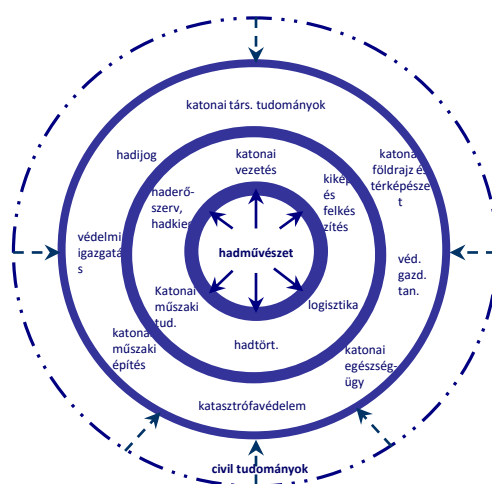

3.sz. ábra: A hadtudomány „hagymaszervezete” [4]

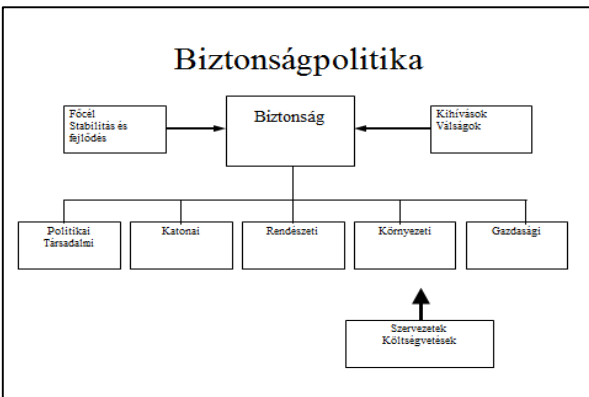

1.sz. ábra: A gazdasági entitás elhelyezkedése a biztonságpolitikában

R.Montecuccoli (1609-1680) olasz származású osztrák császári hadvezér mára már szállóigévé vált mondása, mely szerint a háborúhoz három dolog szükséges - pénz, pénz és még több pénz.

A háború jelentős költségeket jelent a gazdaság számára. Erre mutatott rá J. B. Say (1767-1832) francia közgazdász, aki Napóleón kortársaként elsőként kísérlete meg számba venni a háború veszteségeit, költségeit a halottak és rokkantak elmaradó munkateljesítményéből elmaradt hasznot.

Engels az Anti-Dühring-ben (1877) írta: „Semmi nem függ annyira a gazdasági feltételektől, mint a hadsereg és a haditengerészet”.

A háborúkat nem csak fegyverekkel és lőszerrel, hanem gazdasági eszközökkel is vívják. A gazdasági hadviselés az állam politikai katonai stratégiájának is fontos része írta V.I. Lenin (1870-1924) a háborúról, a hadseregről és a hadtudományról írott munkájában. Elemzi a háborúban álló állammonopolista kapitalizmusnak a piacra és a magántőkére gyakorolt hatásait.

A Nagy Háború (az I. világháború) gazdaságtörténetét szerzők sokasága elemzi, ami nézőpontunkból különösen fontos, a hadikölcsönök és az infláció összefüggésében.

A II. világháborút követően a két világháború szembemállása során alakult ki azok a katonai-ipari komplexumok, amelyek működése meghatározó volt a szövetségi rendszereik tagországainak gazdaságában. Ez alapvetően a gazdaság működésének két dolgotól egy sor értékes cikk született, amelyek működésével volt leírható. Katonai és gazdasági szakemberek sora elemezte a modelleket, keresték a stream” közgazdasági modellek védelemgazdasági választ az eljövendő háború szempontjából meghatározó gazdasági, védelemgazdasági és katonai potenciál összefüggéseire.

A nagy entitások gazdálkodási sajátosságainak kutatása az 1970-es évekre kialakította az oktatás, az adja. egészségügy, a környezetvédelem ágazati

A hadtudomány és a közgazdaságtudomány ez irányú eredményeit Dr. Janza Károly mk. ezds „A „Gazdaság-Védelem-Biztonság” szlogennel

A szerző, aki 1994 óta oktat az NKE jogelődjéinél a fentiek figyelembe vételével alakította ki a tantárgy tartalmát [5]. Vezérkari tanfolyamon, BSc, MSc komplexumok, amelyek működése meghatározó volt a szinteken és a HDI, KMDI doktori iskolában mintegy 50 fő sajátította el a tananyagot. Az évközi előadásokban nagy hangsúlyt kapott a „main stream” közgazdasági modellek védelemgazdasági kapcsolata. Míg az előbbi a folyamatot tárgyalja, az utóbbi ezeknek a folyamatoknak a keretrendszerét

A tanórán kívüli ismeret átadásnak fontos helye az MHTT keretében működő Védelemgazdasági szakosztály. Tevékenységében központi kérdés a „Gazdaság-Védelem-Biztonság” szlogennel

Következtetések.

Fontos, hogy változó világunkban a stratégiákban és a jogszabályokban megfogalmazottaknak olyan alkalmazni legyenek, akik nem csak a törvény betűjét, hanem annak tartalmát is értik, ismerik.

A közgazdaságtudomány a racionális döntések tudománya. A katonai életpálya során a tisztnek döntések sokaságát kell meghoznia és minden parancsnoki döntésnek óhatatlanul van gazdasági/pénzügyi összetevője. Ezért indokolt, hogy az NKE HHK hallgatói bizonyos szintű védelemgazdasági ismeretekkel is rendelkezzenek. Erre Szenes Zoltán Válság vagy sodródás? című cikkében [6] is felhívta a figyelmet.

Felhasznált irodalom:

1. Dr. Janza Károly mk. ezds. A védelemgazdaságtan főbb tudományelméleti problémái MTA doktori értekezés 1988.
2. Turák-Fodor-Nógrádi-Király Hadigazdaságtan Budapesti Közgazdaságtudományi és államigazgatási egyetem 2003.
3. Király László - Medveczky Mihály Védelemgazdasági ismeretek ZMNE kiadvány 2009.
4. Szenes Zoltán Akadémiai viták a hadtudomány struktúrájáról Hadtudomány 2013/3-4.
5. Király László A gazdaság védelmi felkészítésének (gazdaságmozgósítás) egyes kérdései, a tervgazdaságból a szociális piacgazdaságba átmenet időszakában MTA TMB kandidátusi értekezés 1994.
6. Szenes Zoltán Válság vagy sodródás? Hadtudomány 2015/ 3-4.

Szerzői ismertető

A TUDOMÁNY KAPUJÁBAN



Kiss Dávid

A nemzetközi piac szerepe a piacgazdasági struktúrában és annak vetülete a különleges jogrend gazdasági szerkezetére

Szerző intézménye: Nemzeti Közzolgálati Egyetem

Szerző kutatási területe: védelemgazdaság

Szerző kutatási témája: A védelemgazdaság különleges jogrendi szerkezetének matematikai modellezése és optimalizálása

Szerző státusza: doktorandusz

Szerző elérhetőségei:

E-mail cím: kiss.david@uni-nke.hu, david.g.kiss54@gmail.com

Szerző bemutatkozása:

A Kaposvári Egyetem Gazdaságtudományi Karán szerezte diplomáját pénzügy szakirányon, közgazdaságtanból. A Nemzeti Közzolgálati Egyetem Katonai Műszaki Doktori Iskola doktorandusza, a Nemzeti Közzolgálati Egyetem Doktorandusz Önkormányzatának elnöke.

Főbb kutatási területei: a védelemgazdaság, a gazdasági struktúra felépítése, hálózatelemzés, gazdasági-matematikai modellek, többszemponú döntéselmélet.



A NEMZETKÖZI PIAC SZEREPE A PIACGAZDASÁGI STRUKTÚRÁBAN ÉS ANNAK VETÜLETE A KÜLÖNLEGES JOGREND GAZDASÁGI SZERKEZETÉRE

Kiss Dávid
kiss.david@uni-nke.hu

1. Bevezetés

Magyarország (különleges jogrend időszakai) védelemgazdasági struktúrájának elemzése során feltétlenül figyelembe kell vennünk a gazdaság normál időszaki működésének rendszerét. A piacgazdaság egyik legfontosabb elemeként aposztrofálhatjuk a nemzetközi piacokat és azok hatását a határon belüli fogyasztókra és gazdasági szervekre.

A makró ökonómia egyik alapvető modelljében, ami a termékek, tényezők és jövedelmek áramlását kívánja vizuális formában megeleveníteni, a nemzetközi piac (a termék-, a tényező- és a tőkepiac mellett) az egyik fő piacot testesíti meg. A modell a gazdaság három szereplője (vállalkozások, kormányzat, háztartások) közötti makró ökonómiai viszonyrendszert foglalja össze. (1. ábra)

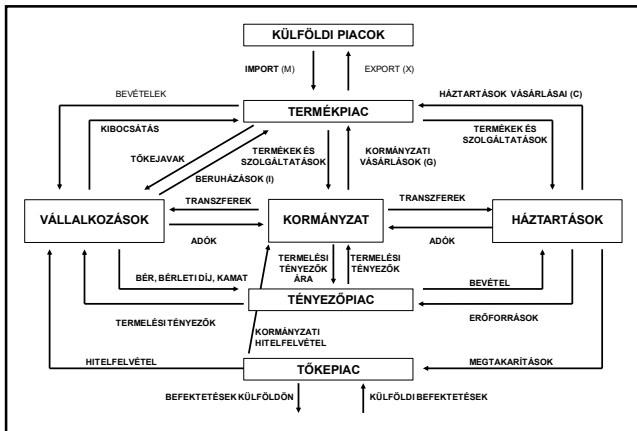

1.sz. ábra: A gazdaság három szereplős négy piacos makróökonómiai áramlási sémája [1]

A modellben a nemzetközi piaccal való kapcsolatot a nemzetgazdasággal az import és export, illetve a külföldi tőke ki- és beáramlása jelenti. Ennek érdekében, hogy teljesebb képet kaphassunk a külföldi szereplőről, meg kell vizsgálnunk annak helyét és szerepét a piacgazdaság struktúrájában.

2. A nemzetközi piacok

Ha az első ábrában lévő modellt egy kicsit más szemszögből közelítjük meg és egyszerűen a gazdasági szereplők és fogyasztók viszonyát vizsgáljuk (figyelmen kívül hagyva a nemzetközi piacot) a 2. ábrán látható struktúrát kapjuk.

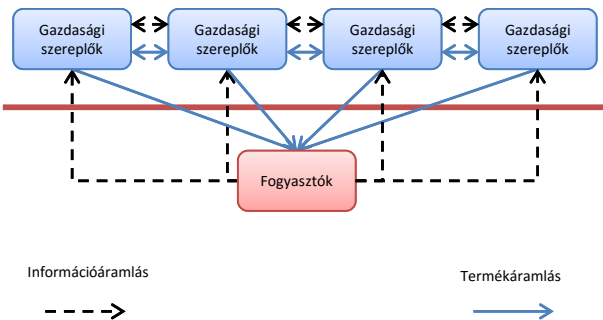

2.sz. ábra: A piacgazdaság leegyszerűsített áramlási modellje (hazai piac)
Forrás: saját szerkesztés

Az ábrában két szintet különíthetünk el egymástól. A gazdasági szereplők szintjét és a fogyasztóké. A modell alapvető struktúráját a piacgazdaság egyik meghatározó filozófiája adja, miszerint a gazdasági szereplők célja (a profit maximalizálása mellett), hogy kielégítsék a piacon keletkező fogyasztói igényeket.[2] A fogyasztók által generált igények információ formájában eljutnak a gazdasági szereplőkhöz, akik ezeket termékekkel/szolgáltatásokkal elégítik ki. A gazdasági szereplők közötti együttműködést szimbolizálja a közöttük lévő információ és termékáramlás. Természetesen ez a kooperáció csak részlegesen jön létre, hiszen a gazdasági szereplőknek nem céljuk a teljes együttműködés. A piaci verseny következtében a szereplők csak akkor lépnek szövetségre egymással, ha azt piaci érdekeik is úgy diktálják.

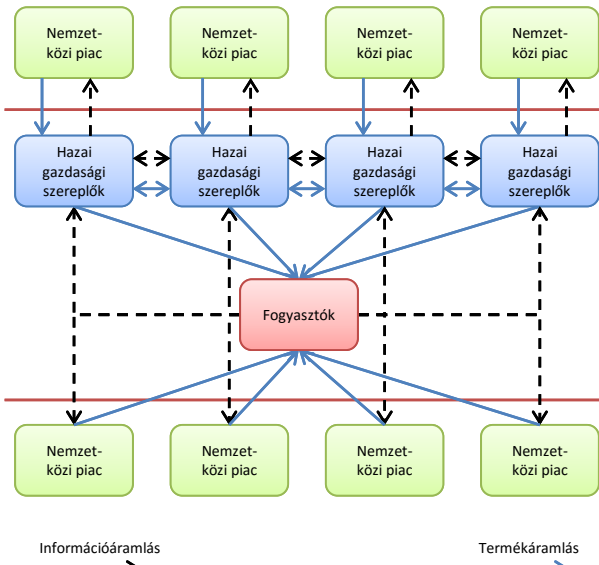

3.sz. ábra: A piacgazdaság leegyszerűsített áramlási modellje (hazai és nemzetközi piac)
Forrás: saját szerkesztés

A 3. ábrában láthatjuk, ahogy a nemzetközi piacokat és a szükséges volumenek felmérése, ezért az integráltuk a 2. ábra modelljébe. A modellben a nemzetközi és a hazai piac színterei lettek elkülönítve a piros vonalak alap szükségleteket a központi koordinációs szerv a hazai segítségével. A fogyasztók által generált igényeket a legtöbb gazdasági szereplőknek ebben az esetben nincs lehetősége ezért a kínálatot a nemzetközi piac termékei és szolgáltatásai egyénileg felmérni az igényeket, piaci versenyt kialakítani és a egészítik ki. A kapcsolat létrejöhet akár közvetlenül a piacot befolyásolni. A teljes együttműködés érdekében a termék és az információáramlás a szereplők között továbbra is fennáll.

3. Különleges jogrend

A különleges jogrend egy olyan speciális hatalomgyakorlási mechanizmus, amely rendeltetése az, hogy a Magyarország Alaptörvényében lefektetett speciális körülmények (a társadalmi rendet, az állam működését, az állampolgárok élet- és vagyónbiztonságát fenyegető természeti, vagy társadalmi eredetű veszélyek) elhárítását elősegítse, illetve kezelje azt.[3]

Ilyen speciális helyzetben különleges gazdaságirányításra van szükség. Különleges jogrend időszakában a piacgazdaság egyszerűen alkalmatlan a válsághelyzet kezelésére. A gazdasági szereplők közötti verseny, a torzult kereslet-kínálati modell, a megnövekedett árak nem alkalmasak a fogyasztók alap szükségleteinek (mint élelmiszer, ivóvíz ellátás, higiéniai felszerelések...) kielégítésére. A cél egy olyan komplex gazdasági együttműködés létrehozása, aminek egyetlen és elsődleges célja, hogy ezeket az alapvető igényeket kielégítse. Ennek egyetlen módja, hogy egy központi (állami) irányító szerv segítségével koordinálják a gazdaság összes szereplőjét.

A 4. ábra elméleti modelljében a különleges jogrend működési mechanizmusa került összefoglalásra. A modellben megjelennek mind a hazai, mind a nemzetközi piac szereplői. Az ábrában a pontozott vonal korlátozott információáramlást szimbolizál, ami különleges jogrend idején annyit jelent, hogy az Államnak nem szükséges felmérni a lakosság alapszükségeire vonatkozó igényeit, hanem evidenciaként kezelheti azt és így azzal már a különleges jogrend kialakulásakor tisztában van.

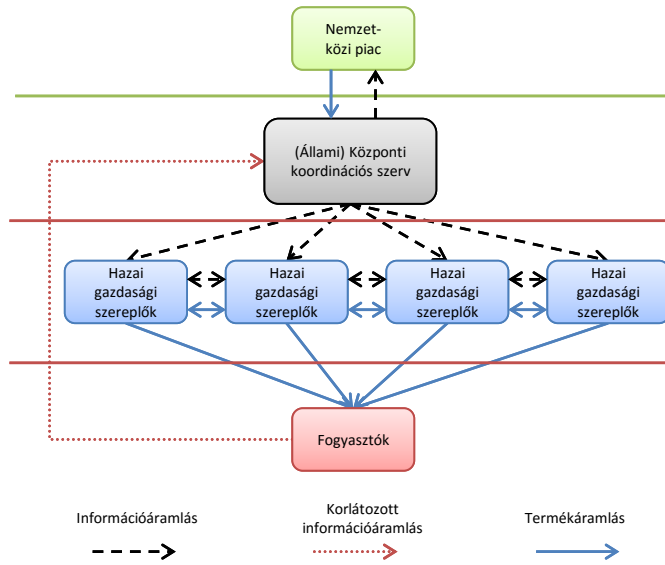

4.sz. ábra: A különleges jogrend elméleti gazdasági struktúrája (hazai és nemzetközi piaci szereplőkkel)
Forrás: saját szerkesztés

Ennek ellenére az Államnak fontos a fogyasztói visszacsatolás és a szükséges volumenek felmérése, ezért az információáramlás létrejön, de csak korlátozott mértékben. Az hazai piac színterei lettek elkülönítve a piros vonalak alap szükségleteket a központi koordinációs szerv a hazai segítségével. A fogyasztók által generált igényeket a legtöbb gazdasági szereplőknek ebben az esetben nincs lehetősége ezért a kínálatot a nemzetközi piac termékei és szolgáltatásai egyénileg felmérni az igényeket, piaci versenyt kialakítani és a egészítik ki. A kapcsolat létrejöhet akár közvetlenül a piacot befolyásolni. A teljes együttműködés érdekében a termék és az információáramlás a szereplők között továbbra is fennáll.

A modellben a nemzetközi piacnak akkor van igazán fontos szerepe, ha egy gazdaság nem tudja teljes mértékben kielégíteni a fogyasztók alapvető igényeit (hasonlóan a normál időszaki piacgazdasági struktúrához). Ennek érdekében az Állam a nemzetközi piacról közel végtelen terméket és szolgáltatást hívhat le, a rendelkezésre álló anyagiak függvényében.

4. Összegzés

A 4. ábra legfontosabb eleme az Állam. Különleges jogrend idején az Államnak feltétlenül szükséges egy olyan gazdaságirányítási rendszer kialakítása és működtetése, aminek segítségével az Alaptörvénybe foglaltak alapján kész biztosítani a lakosság alapvető szükségleteit és az ellátás biztonságát. A fenti elméleti modellek rámutattak arra, hogy a központi koordinációs szerv optimális működtetése lehetőséget terem mindezek megvalósítására, ezért kiemelten fontossá teszik a modellek további vizsgálatát és feltérképezését.

Felhasznált irodalom:

- [1] Király L., Medveczy M. (2009) Védelemgazdasági ismeretek, Zrínyi Miklós Nemzetvédelmi Egyetem, Egyetemi kiadvány, 2009 Budapest p. 10
- [2] Jäckel K., Nagy O. (2009) Üzleti terv készítése, Perfekt, 2009. Budapest
- [3] Kiss D. (2014) Az ellátási lánc szállítási szegmensének vizsgálata mikro és makroszinten illetve annak kritikusságának elemzése a hálózatelemzés módszerével különleges jogrend idején In: „Fejezetek a létfontosságú közlekedési rendszerrelélem védelmének aktuális kérdéseiről” Tanulmánykötet szerk: Bánvász P., Horváth A., Orbók Á., Nemzeti Közszolgálati Egyetem, 2014. Budapest p. 102

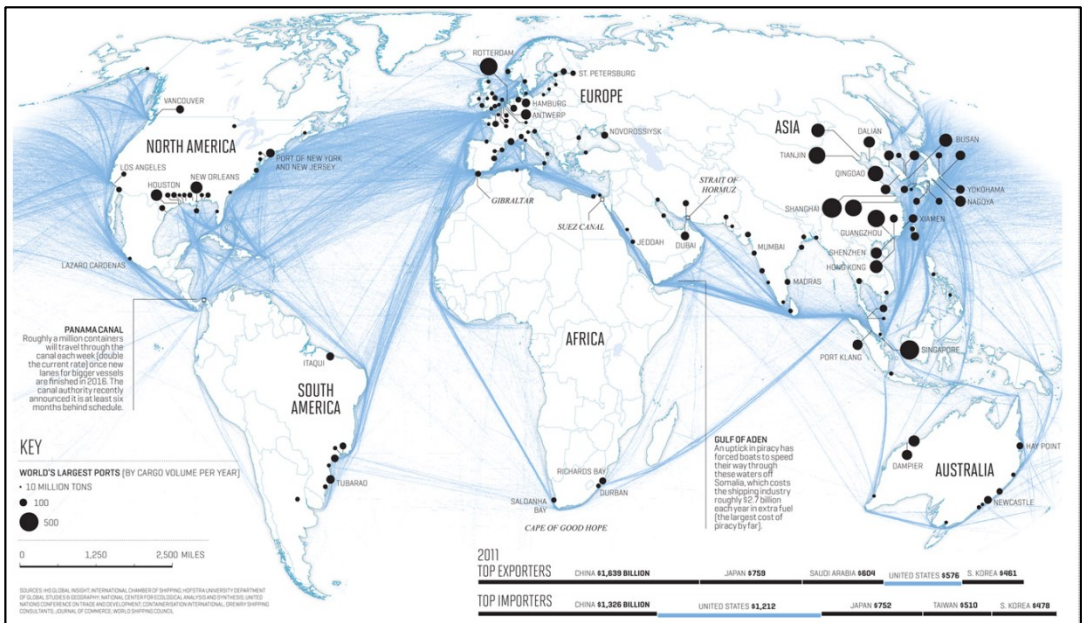

5.sz. ábra: A nemzetközi piacon folyó vízi kereskedelem szerkezetének hálózata (A világ hajózási útvonalai és a legnagyobb forgalmat lebonyolító kikötők térképe)
Forrás: http://cdn0.vox-cdn.com/uploads/chorus_asset/file/664138/Screen_Shot_2014-08-20_at_11.25.13_AM.0.png

Szerzői ismertető

A TUDOMÁNY KAPUJÁBAN



Kiss Zsolt

A hatalommegosztás eredete és eltérő értelmezései a tudományos gondolkodásban

Szerző intézménye: NKE KTK

Szerző szakkollégiuma: MZSZK

Szerző kutatási területe: alkotmányjog

Szerző kutatási témája: Hatalommegosztás modern felfogásai

Szerző státusza: hallgató

Szerző elérhetőségei:

E-mail cím: kisszsolt0924@gmail.com

Szerző bemutatkozása:

Kiss Zsolt vagyok, immáron két éve a Magyary Zoltán Szakkollégium tagja. Jelen munkám áll hozzám a legközelebb, hiszen ezt még tanulmányaim kezdetekor alkottam meg. Itt alakult ki bennem a tudományos munka iránti érdeklődés.

Jelenleg harmadéves igazgatásszervező szakos hallgató vagyok, emellett a Ludovika Huszár Díszszakasz tagja.



Szerzői ismertető

A TUDOMÁNY KAPUJÁBAN



Ludányi Ágnes

Egyszerűen magyar

Szerző intézménye: Nemzeti Közzolgálati Egyetem Rendészettudományi Kar

Szerző szakkollégiuma: Szent György Szakkollégium

Szerző kutatási területe: állampolgársági jog

Szerző kutatási témája: Az „egyszerűsített” honosítási eljárás intézménye

Szerző státusza: hallgató

Szerző elérhetőségei:

E-mail cím: ludagness@gmail.com

Szerző bemutatkozása:

Egyetemi tanulmányaimat 2013-ban kezdtem, a Rendészettudományi Karon. Jelenleg a rendészeti igazgatási alapszakon belül indult migrációs szakirány harmadéves hallgatója vagyok. 2014 tavaszán, majd őszén második helyezést értem el a Kari TDK Határrendészeti és Migrációs Tagozatában. 2015 tavaszán az Országos TDK Állam- és Jogtudományi Szekciójában vettem részt. Témám az „egyszerűsített” honosítási eljárás volt, valamint annak előzményei. 2015 szeptembere óta tagja vagyok a Szent György Szakkollégiumnak.



Szerzői ismertető

A TUDOMÁNY KAPUJÁBAN



Mikó Gyula

Korszerű vezeték nélküli kommunikációs rendszer pilóta nélküli légi járművekhez

Szerző intézménye: Nemzeti Közszolgálati Egyetem

Szerző kutatási területe: védelmi elektronika

Szerző kutatási témája: Korszerű, digitális, védelmi célú kommunikációs rendszerek

Szerző státusza: doktorandusz

Szerző elérhetőségei:

E-mail cím: gymiko@gmail.com

Szerző bemutatkozása:

A BME Villamosmérnöki és informatikai karán szerezte okleveles villamosmérnök diplomáját, majd Nemzeti Közszolgálati Egyetem Katonai Műszaki Doktori Iskolájában folytatta doktori tanulmányait, jelenleg doktorjelölt. Tagja a Híradástechnikai Tudományos Egyesületnek és az IEEE-nek. Főbb kutatási területei: a védelmi célú vezeték nélküli adatátviteli technológiák, pilóta nélküli légi járművek digitális kommunikációja.



Szerzői ismertető

A TUDOMÁNY KAPUJÁBAN



Dr. Németh András

Korszerű vezeték nélküli kommunikációs rendszer pilóta nélküli légi járművekhez

Szerző intézménye: Nemzeti Közszolgálati Egyetem

Szerző kutatási területe: védelmi elektronika, infokommunikáció

Szerző kutatási témája: harcászati (katonai) célú rádiófrekvenciás elektronikai és híradástechnikai rendszerek

Szerző státusza: egyetemi oktató

Szerző elérhetőségei:

E-mail cím: nemeth.andras@uni-nke.hu

Szerző bemutatkozása:

A BME Villamosmérnöki és Informatikai Karán szerezte diplomáját mikrohullámú híradástechnika szakirányon. A ZMNE Katonai Műszaki Doktori Iskolájában végezte tanulmányait és kutatásait, PhD oklevelét 2008-ban vehette át. 2002-től a ZMNE BJKMFK majd jogutódjai, 2012-től az NKE HHK oktatója. Kutatási területei az adaptív antennarendszerek, a veszélyhelyzeti hírközlés, a harcászati rádiórendszerek fejlesztése, a pilóta nélküli légi járművek katonai alkalmazása, kommunikációs rendszerei és a légifényképezés. Oktató munkája során nagy hangsúlyt fektetett a tehetséggondozásra és a tudományos utánpótlás-nevelésre. 2013 óta a Magyar Hadtudományi Társaság elnökhelyettese.



Szerzői ismertető

A TUDOMÁNY KAPUJÁBAN



Moravcsik Dóra

Egymás kezében – az önkormányzat és a civil szektor együttműködése Óbudán

Szerző intézménye: Nemzeti Közzolgálati Egyetem

Szerző szakkollégiuma: Magyary Zoltán Szakkollégium

Szerző kutatási területe: társadalmi részvétel

Szerző kutatási témája: A civil szektor és az önkormányzatok közötti kapcsolat

Szerző státusza: hallgató

Szerző elérhetőségei:

E-mail cím: dora.moravcsik@gmail.com

Szerző bemutatkozása:

A Nemzeti Közzolgálati Egyetem első éves mesterszakos hallgatója vagyok, és egyben a Magyary Zoltán Szakkollégium lelkes tagja, immáron 3 éve. Két éve vagyok a szakkollégium pénzügyi vezetője. Szeretek szervezni, újat alkotni, problémákat megoldani, mindezt együttműködve másokkal. Alapszakos hallgatóként kutatásokban, publikálásban és az Országos Tudományos Diákköri Konferencián is sikerült kipróbálni magamat, amelyen végül különdíjban részesítettek. Szakmai teljesítményem elismeréséül tavaly Köztársasági ösztöndíjat, idén pedig a Magyary Zoltán Népfőiskolai Társaság által felajánlott Magyary díjat kaptam. Jelenleg a Fővárosi Önkormányzat Vagyongazdálkodási Főosztályán készítek Bizottsági előterjesztéseket ösztöndíjas pozícióban. Emellett egy újabb OTDK dolgozat megírását tűztem ki célul a társadalmi részvétel témakörében.



Egymás kezében – Az önkormányzat és a civil szektor együttműködése Óbudán

Moravcsik Dóra dora.moravcsik@gmail.com

Az együttműködésnek többféle fokozatát ismerjük, az számos módon megnyilvánulhat. Nincs ez másként az általam vizsgált önkormányzat és a vele szoros kapcsolatot ápoló civil szervezetek között sem. Vizsgálódásom középpontjában Budapest III. kerületének önkormányzata és civil szervezetei állnak. Az itt megfigyelhető aktív civil élet és az önkormányzatnak a szektor irányába mutató elköteleződése miatt választottam ezt a kerületet. A kapcsolatrendszer Magyarországon még sok esetben kiforratlannak és rendezetlennek látom. Bár a jogi feltételek adottak, ám a gyakorlatban még fejlesztésre vagy néhol inkább megvalósításra szorul a két szféra közötti együttműködés.

Gondolatok a társadalmi részvétel fontosságáról

A civil szervezetek fő feladata a társadalmat érintő problémák, igények „integrálása a közösségi célokba”. [1] Magyarország helyi önkormányzatairól szóló törvényben foglaltak szerint a helyi hatalom köteles biztosítani bizonyos feltételeket a társadalmi részvételre. Gordon White megfogalmazása szerint a civil szféra demokratizálódásban betöltött fontossága a következő pontokban összegezhető: a civil társadalom közvetítő funkciót lát el az állam és a társadalom között. Továbbá a civil társadalom már magában javíthatja azokat a folyamatokat, amelyek révén közelebb kerülünk ahhoz, hogy „a demokratikus intézmények és folyamatok legitim és kiszámítható módon válaszoljanak az új társadalmi kihívásokra”. [2]

Sherry R. Arnstein

A részvételnek különböző fokozatai léteznek. Ahhoz, hogy átlássuk ezeket az átmeneteket szükség van egy támpontra, egy - már jól kidolgozott - skálára, melynek feltérképezése után egy személyre szabott rendszert tudunk felépíteni. Az én fogódzkodóm Sherry R. Arnstein létrája, mely a civil részvétel nyolc fokozatát tárja elénk. Arnstein megállapítása szerint nem elegendő az ember pusztja jelenléte a részvételi eljárásban, hanem rendelkezni kell a hatalom egy bizonyos hányadával, hogy hatást tudjunk gyakorolni az adott döntésekre. Ameddig nem osztják fel a hatalmat azok között, akik magában a döntés eredményében érdekeltek, addig a „hatalomnélküliek” csupán egy kellemetlen, időpazarló folyamat mellőzhető szereplőjének érzik magukat. [3] A hatalom ezen hányadának keresése közben rajzolódott ki az Óbuda-modell.

Óbuda-modell – A részvétel lépcsőin

Arnstein modelljét alapul véve a civil szervezetekre vonatkozóan az általam megalkotott ábra látható, mely a III. kerületben lefolytatott empirikus kutatásom eredményeképp született. A legtöbb részvételt szemléltető ábra alsó szintjeinek egyikén kap helyet az informálás, ami a résztvevők teljes körű tájékoztatását jelenti. Azonban ez már annyira alapvető tényező, hogy nem is a lépcső aljának, hanem sokkal inkább az ábrán átívelő, minden szinten megjelenő jellemzőnek titulálom.

A legalsó lépcsőfok a *mellőzöttség*, amely magába foglalja a közömbösséget, és az érdektelenséget. Erre a szintre sorolnám a honlapon történő egyeztetést, vagy a különböző fórumokat, amelyeknél leginkább egyoldalúságot vélek felfedezni. Ha például a civil szervezet, amely részt vett a fórumon és esetleg még hozzá is adott valamit az önkormányzat civil

rendeletéhez és utána nem használja ki azokat a lehetőségeket, amelyeket az nyújt, akkor az egész egy szükségtelen, elhagyható procedúrának tűnhet. Így az első lépcsőt mindenképp követnie kell a másodiknak, különben ez csak a részvétel árnyéka lehet. Itt a felekre még a távolságtartás jellemző, nincs közös cél lefektetve, ezért nem érdekeltek egymás megismerésében.

A skála második lépcsőfokát *ad hoc együttműködések* képviselik. Ilyenekből találunk a legtöbbet, és úgy gondolom a köztudatban is inkább ez a fajta együttműködés a legelterjedtebb. Ezek azok a civil szervezetek, akik alkalmanként, egy-egy önkormányzati felhívásra reagálva beállnak a „sorba”. Itt már megjelenik az önkormányzat felől a feladatátadás.

A következő fokozaton álló civil szervezetek *rendszeresen együttműködnek* az önkormányzattal. Rutinszerűen adják be pályázataikat és törekednek minél szorosabb kapcsolatot kialakítani az önkormányzattal. A kapcsolatban kezd alakulni a bizalom is. A civil szervezet keze még mindig meg van kötve, hiszen az elvárt minőségtől, céltól nem térhet el. Az ellenőrzés még mindig jelen van az önkormányzat felől, de már nem olyan szigorúan, mint az előző esetben.

Az utolsó előtti lépcső a *tárgyalás* nevet kapta, ahol a szervezet és az önkormányzat egy olyan megállapodást, stratégiát dolgoz ki, amelyben mindketten egyenlő feltételekkel, jogosítványokkal rendelkeznek. Itt a konkrét problémát, jövőbeni tervet, javaslatot felvető egyeztetésekről, komoly eredményeket elváró fórumokról, koncepciókról van szó. Az adott koncepciót együtt dolgozzák ki és együtt módosítják. Kezd kialakulni a mellérendeltségi viszony.

Végül az utolsó fok a *bizalmi partnerség*, ahol már megvalósul a - majdnem teljes körű - függetlenség. A korábbi együttműködésektől eltérően itt nincs minden részletbe menően meghatározva. A szervezet dönti el, hogy az adott projektet hogyan viszi véghez, az önkormányzat csak az eredményt várja el. Bár a megállapodás részletesen kidolgozott, az mégsem az ötletekre és az eszközökre vonatkozik.

Így, ezen a szinten valósulhat meg leginkább Arnstein elvárása, hogy a hatalom legyen szétszétva a résztvevők között, így jöhet létre a valódi részvétel. Az együttműködés alapja a bizalom, amely nélkül nem valósulhat meg a hosszantartó, eredményes partnerség.

Arnstein megállapításai itt is igazak, miszerint a valódi életben ahhoz, hogy teljes egészében lefedjük az állampolgári részvételt több mint százötven lépcsőfokra lenne szükség. [4] Tehát nem tudjuk maradéktalanul megfogalmazni a bevonódás szintjeit, de úgy gondolom jelen estben nincs is rá szükség.

A szervezetek modellen történő elhelyezése mindkét félnek segítséget nyújt. Az önkormányzat számára láthatóvá válik milyen szinteken szükséges még intézkedéseket tenni az együttműködés érdekében, mely a szervezetek javát és fejlődését szolgálja. Ez azért is fontos mert a civilek „hídszerepet” [5] töltenek be a társadalomban, ők azok akik ismerik saját és a körülöttük lévők problémáját és ezt olyan „nyelven” tudják közvetíteni, ami által az biztos fogadtatásra találhat.

Felhasznált irodalom

- [1] Lőrincz Lajos (2010) A közigazgatás alapintézményei. Budapest, HVG-ORAC Lap- és Könyvkiadó. pp 73-75
- [2] White, Gordon (1994) Civil Society: Democratization and Development 375-390 idézi: Bartal Anna Mária (2005) Nonprofit elméletek, modellek, trendek. Budapest, Századvég Kiadó, pp. 21-22
- [3] Sherry R. A. Ladder of Citizen Participation - <http://lithgow-schmidt.dk/sherry-arnstein/ladder-of-citizen-participation.html#d0e70> (letöltés: 2014. szeptember 5.)
- [4] M. Connor, Desmond: A New Ladder of Citizen Participation, p. 250. http://geography.sdsu.edu/People/Pages/jankowski/public_html/web780/Connor_1988.pdf (letöltés: 2014. szeptember 2.)
- [5] Reisinger Adrienn (2012) Társadalmi részvétel a helyi fejlesztéspolitikában, Civil szemle 1. p. 26

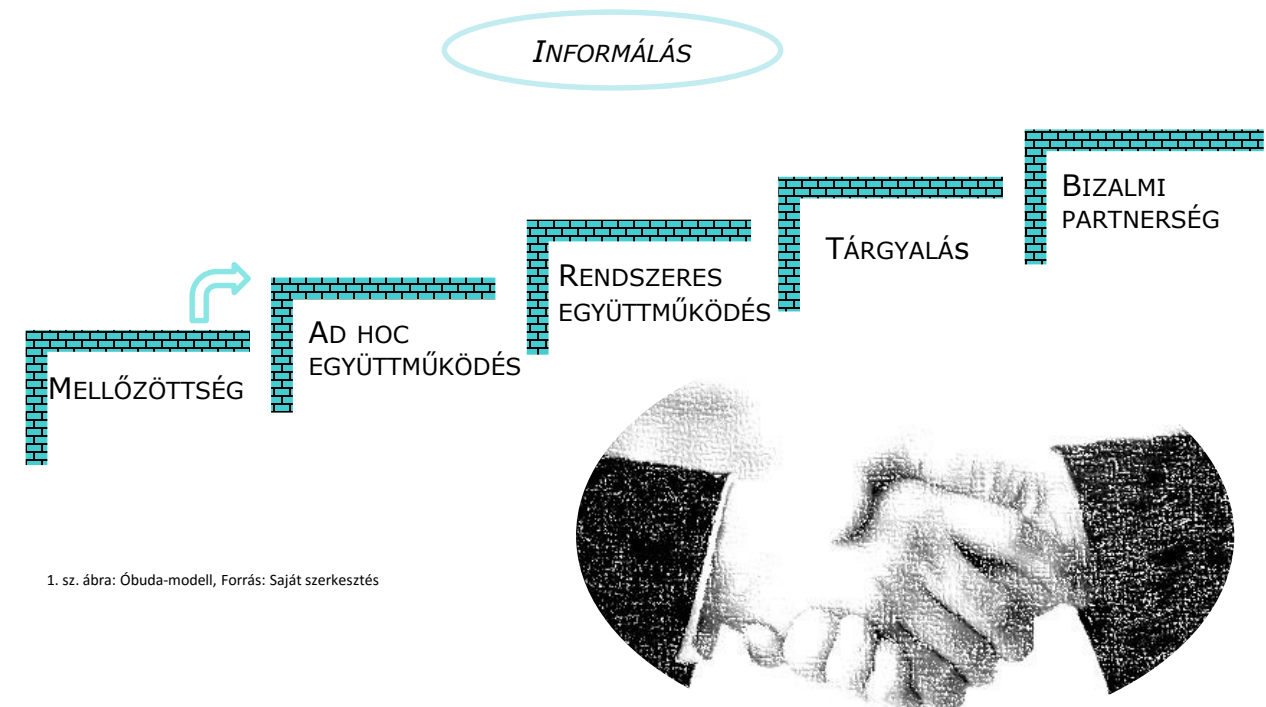

Szerzői ismertető

A TUDOMÁNY KAPUJÁBAN



Moravcsik Eszter Szilvia

Egy ablak mind felett

Szerző intézménye: NKE-KTK

Szerző szakkollégiuma: Magyary Zoltán Szakkollégium

Szerző kutatási területe: közigazgatási jog

Szerző kutatási témája: Kormányablakok

Szerző státusza: hallgató

Szerző elérhetőségei:

E-mail cím: eszterinda@gmail.com

Szerző bemutatkozása:

Moravcsik Eszter Szilvia vagyok, a Nemzeti Közzolgálati Egyetem Közigazgatás-tudományi Karának elsőéves, közigazgatási mesterszakos hallgatója, a Magyary Zoltán Szakkollégium tagja. Az elmúlt tanév során a szakkollégium szakmai vezetőjeként próbáltam erősíteni szervezetünket. Feladataim közé tartozott többek között konferenciák szervezése, a szakkollégium kurzusainak (ún. műhelyrendszer) megszervezése és felügyelete, valamint a szakmai kiadványok minőségének elősegítése. Az említett kiadványok többségében szerzőként vagy szerkesztőként is részt vettem.

Az évek során több szakmai sikerrel is gazdagodtam. A 2015-ös OTDK Állam és Jogtudományi Szekciójában II. helyezést értem el a kormányablakok vizsgálatával foglalkozó dolgozatommal. Emellett kiemelkedő tanulmányi eredményemnek köszönhetően az elmúlt tanévben, Köztársasági ösztöndíjban is részesültem. Szintén az idei évben, a diplomaosztón, Magyary Zoltán Közigazgatási Díjjal is jutalmaztak, mely a fiatal közigazgatási szakemberek munkájának elismerésére szolgál.



Egy ablak mind felett

Moravcsik Eszter Szilvia
eszterinda@gmail.com

Egyes kormányzati szakemberek szerint az elmúlt években az állampolgárok véleményét a közigazgatási ügyintézésről a „bonyolult”, „rugalmatlan”, „időigényes” és „átláthatatlan” szavakkal jellemezhetnénk.[1] Számos adminisztratív teherrel állnak szemben az ügyfelek mindennapi élethelyzeteik során. Gondoljunk csak egy vállalkozás beindítására, vagy mondjuk egy gyermek születésére. A kapcsolódó egyes ügypályáknál más és más közigazgatási szerv rendelkezik hatáskörrel. Emiatt az ügyfélnek több hatóságot kell végigjárnia, ezáltal az állampolgár egy rendkívül költséges (idő, pénz) és hosszadalmas eljárás alá kerülhet. A közigazgatási hatóságok elérhetősége, a közigazgatási szolgáltatáshoz való hozzáférés is olykor problematikus volt, főleg, ha az ügyfél elsőre nem a megfelelő helyen próbálta intézni teendőit, nem sikerült a hatáskörrel rendelkező illetékes hatóságot beazonosítani. Ennek oka, hogy pl. az ügyfélszolgálati irodák a lakóhelytől távol helyezkedtek el, vagy csak munkaidőben, 8-tól 16-óráig lehetett ügyet intézni. Világossá vált tehát a közigazgatás-fejlesztéssel foglalkozó kormányzati szakemberek számára, hogy ezeket a nehézségeket orvosolni szükséges, valamint át kell hidalni azokat az akadályokat, melyek útját állják az eredményes, ügyfélbarát közigazgatásnak.

Ennek az igénynek egyik megvalósítási eszköze lehet újfajta ügyfélszolgálati modellek bevezetése. A Magyar Programban kiemelt fejlesztési célként jelenik meg a közigazgatási eljárások egyszerűsítése, és ezzel összefüggésben az egyablakos ügyfélszolgálatok, úgynevezett kormányablakok bevezetése. [2]

Az egyablakos ügyfélszolgálati megoldás már igen elterjedt és egyre népszerűbb az egyes országok közigazgatási gyakorlatában. A fejlett államokban, egyre szélesedő feladat-portfólióval és hatáskörrel hozzák létre az egyablakos ügyfélszolgálatokat, más néven a one-stop shopokat. Ez a reformhullám Magyarországot sem kerülte el. 2011-ben, a területi államigazgatás széleskörű átszervezésének egyik elemeként, elkezdődött a kormányablak egyablakos ügyfélszolgálati reform.

Kutatásomban, az elemzésem során elsődlegesen arra a kérdésre keresem a választ, hogy a kormányablakok eddigi működési tapasztalataik alapján, mennyire váltották be a hozzájuk fűzött reményeket.

Kormányablak-reform

Az egyablakos ügyfélszolgálat egy speciális szervezeti forma, amelyet a közigazgatásban az ágazati területek, a szakpolitikák közti koordináció növelése érdekében szoktak bevezetni. A szervezeti modell célja, hogy a szolgáltatások között észrevétlen átmenetet biztosítson a szolgáltatást igénybevevők, az ügyfelek számára azáltal, hogy egy közös, egyesített kapcsolati pontot hoz létre.[3] Kutatásom során, több szempont alapján is vizsgáltam a kormányablakokat. A szempontok tekintetében Askim és társai meghatározására támaszkodtam, így az alábbiak alapján elemeztem az egyablakos ügyfélszolgálatokat:

- az ügyfélszolgálathoz tartozó feladatportfólió mérete, összetétele,
- az integráció révén összekapcsolt szervek száma és szerkezete,
- az integráció önkéntességének mértéke,
- az ügyfélszolgálati pont elérhetősége az ügyfelek számára,
- az integráció mélysége.[4]

Elmondható, hogy a kormányablak-rendszer legtöbb problémáját a túlzottan gyors ütemezésű kialakítás és a kizárólagos központi utasítás okozta. A széles feladatportfólió nagy pozitívum, de az ügyintézők nem rendelkeznek a megfelelő szintű szakértelemmel ezek intézéséhez (ami, ha ésszerűen gondolkodunk 2500 különböző ágazati ügy kapcsán irracionális elvárás is). Az igazán mély tudás megszerzéséhez több éves, gyakorlatias képzésekre van szükség, az ügyintézői képzést tehát szükséges megszüldíteni, elmélyíteni. A kormányablakok számos szakigazgatási szerv feladatát integrálják magukba, ennek az összetett rendszernek a kialakításához a szakértők szerint

legalább 5-6 évre lett volna szükség.[5] Ez a túlzottan gyors, fokozatok nélküli kialakítás részben annak eredménye, hogy a reformmal kapcsolatos központi utasításokat, célkitűzéseket időre végre kellett hajtani. A szakigazgatási szervek bevonásának mellőzése annak köszönhető, hogy a kormányzatnak már konkrét és határozott elképzelése volt a reformmal kapcsolatban, amit egyértelműen meg kívánt valósítani. Szintén problémát okoznak a párhuzamosan működtetett szakigazgatási- és kormányablak ügyfélszolgálatok. Ez jelentősen ellentmond a költséghatékonyság elvén, holott a kormányablakok kialakításának egyik alapvető célja állami részről a megtakarítások realizálása. A rendszer sokrétűsége és a szakigazgatási szervek magas száma miatt, a teljes informatikai integráció megteremtése, valamint a nyilvántartási rendszerek egységesítése elősegíthetné a hatékonyság növekedését. Mindemellett tovább mélyítené az integrációt, ha a jövőben a szorosabb együttműködésre törekednének mind a kormányablakok, mind a szakigazgatási szervek. A komplexebb ügyek továbbra is szakigazgatási szervek hatáskörében lennének a leghatékonyabban intézhetőek.

Az említett hiányosságok és nehézségek mellett, a kormányablak-reform mégis egy jó gyakorlatnak, pozitív kicsengésű reformnak mondható. A kormányablakok vezetőinek véleménye szerint az új, ügyfélközpontú szemlélet miatt megszünt a szakadék a hivatal és az ügyfél között. A barátságos környezet miatt pedig az ügyfelek még szívesebben keresik fel a kormányablakokat.[6] Az ügyfelek általánosságban pozitívan értékelik az egyablakos ügyfélszolgálati rendszer bevezetését, ugyanis az ügyintézés során elsődleges szempontnak tartják, hogy több ügyet is intézhessenek egy helyen,[7] ennek a szempontnak pedig megfelel a kialakított rendszer.

Felhasznált irodalom:

- [1] <http://hirlevel.egov.hu/2012/02/12/dr-virag-rudolf-aktualis-kozigazgatasi-kerdesekrol/> (Letöltés ideje: 2014. január 22.)
- [2] Magyar Zoltán Közigazgatás-fejlesztési Program (MP 11.0), Budapest, 2011.
- [3] Christopher POLLITT: „Joined-up Government: a Survey” Political Studies Review, 2003. pp. 34-49
- [4] Jostein ASKIM et al: *one-stop shops for Social Welfare: The Adaptation of an Organizational Form in Three Countries* 2011. pp. 1451-1468
- [5] Közpolitikai Kutatások Intézete: „Közszolgálat a közigazgatásban” közigazgatási kutatás, ÁROP-2011/1.1.12 „Közszolgálat a közigazgatásban” kiemelt projekt, 2013. p. 3
- [6] BÁLINT Erika, Budapest Főváros Kormányhivatala XII. Kerületi Hivatala Okmányirodai Osztályának osztályvezetőjével konzultálva kapott információk alapján
- [7] Közpolitikai Kutatások Intézete: „Közszolgálat a közigazgatásban” közigazgatási kutatás, ÁROP-2011/1.1.12 „Közszolgálat a közigazgatásban” kiemelt projekt, 2012.



Szempont megnevezése	Feladat-portfólió	Integrált szervek struktúrája	Integráció önkéntességének mértéke	Integráció mélysége	Hozzáférés
Osztályozás	széles felszínes	komplex	központi utasításra	felszínes	online portál ügyfélszolgálati irodák
Előnyök	Minden ügy egy helyen.	Összefogja a szerveket.	Országos szinten egységesen zajlott le a folyamat.	Bizonyos fokú együttműködés már megfigyelhető (pl. posta, KEK KH).	Egységes arculat és ügyfélfogadási idő, telefonos ügyfélszolgálat, internetes portál.
Hátrányok	„Postás” funkció, legtöbb esetben nincs konkrét ügyintézés, csak tájékoztatás. Túl széles feladatportfólió, túlságosan nagy számú ügyek.	Túl gyorsan zajlott le az integrációs folyamat.	A szakigazgatási szervek véleményét nem kérték ki, így nem érvényesült az ágazati érdek, nem jutott érvényre a szakértelem.	Párhuzamosságok, duplikációk létrejötte.	Szűkös források miatt nehéz gazdálkodni a munkaerővel.
Javaslatok	Ügyintézői képzés elmélyítése, a szakértelem növelésének érdekében.	Teljes informatikai integráció megteremtése	A későbbi fejlesztések során együttműködni a szakigazgatási szervekkel.	Komplexebb ügyek maradjanak mindig a szakig. szerveknél. Nyilvántartási rendszerek egységesítése.	Webkamerás ügyintézés. Ingyen wifi a várókba. Ne legyen mindennap 8-20-ig ügyfélfogadás.

1.sz. ábra: A kormányablakok értékelése, javaslatok (Forrás: saját szerkesztés)

Szerzői ismertető

A TUDOMÁNY KAPUJÁBAN



Nádas Klára

Anyakönyvezés gombnyomásra

Szerző intézménye: Nemzeti Közzolgálati Egyetem

Szerző szakkollégiuma: Magyary Zoltán Szakkollégium

Szerző kutatási területe: közigazgatási jog

Szerző kutatási témája: Anyakönyvi igazgatás

Szerző státusza: hallgató

Szerző elérhetőségei:

E-mail cím: klarii93@gmail.com

Szerző bemutatkozása:

Nádas Klára, a Nemzeti Közzolgálati Egyetem Nemzetközi és Európai Tanulmányok Kar I. évfolyamos nemzetközi közzolgálati kapcsolatok mesterképzéses hallgatója vagyok. Alapképzésemet tavasszal a Közigazgatás-tudományi Karon végeztem. 2013/2014-es tanév második félévétől pedig a Magyary Zoltán Szakkollégium tagjaként a szervezetet képviselem. A Szakkollégiumnak köszönhetően részt vettem közigazgatás témájában megrendezett konferenciákon, különböző tanulmányutakkal összekötött kutatásokon, melyek eredménye publikálással zárult. A 2014. évi őszi Intézményi Tudományos Diákköri Konferencián versenyzőként, illetve a XXXII. Országos Tudományos Diákköri Konferencián Állam- és jogtudomány szekcióban szervezőként vettem részt.





Anyakönyvezés gombnyomásra

Nádas Klára klari93@gmail.com

Bevezetés

A világ minden pontján, ha megkérdeznék az állampolgárokat, hogy mi is az anyakönyv vagy anyakönyvvezető, akkor a legtöbb embernek a szemei előtt megjelenik egy házasságkötő terem, ahol egy nagy asztal mögött az anyakönyvvezető áll, aki a boldog ifjú párt adja össze, és a jelenlévőket pedig örömmel tölti el az esemény. Azonban az anyakönyvvezető feladata nemcsak az esketésben való közreműködés, hiszen az egyének életútját követik végig a születéstől a halálig a különböző adatok anyakönyvbe való bejegyzése útján. Tehát, feladatai közé sorolható az anyakönyvi kivonatok elkészítése, családi jogállásrendezés, illetve törvényben^[1] meghatározottak alapján különböző közigazgatási, igazságszolgálati- és rendészeti szervek részére történő adatszolgáltatás is.

A közel százhusz éves múltra visszatekintő anyakönyvezést az 1563-as tridenti zsinaton rendelték el. Az idő múlásával Magyarország is fokozatosan felismerte az egyházak által vezetett matriculákban szereplő adatok jelentőségét, és először az adatokhoz levéltári másodpéldányok útján jutottak, majd 1895-ben bevezették a polgári anyakönyvezést. Ez a lépés éppúgy képviselte az emberek érdekeit is, ugyanis szükség volt, hogy a jogképesség keletkezése és megszűnése valahol szerepeljen, közhiteles okiratokkal lehessen igazolni az egyének különböző jogait.^[2] Az előzőek tudatában figyelembe kell venni, hogy a több évszázad alatt papír alapon megjelent adatok felhalmozódtak, és az évek során tárolásuk nehézkessé vált. Feltehető a kérdés: Elegendő-e az anyakönyvek digitalizálása vagy egy új nyilvántartási forma szükséges?

Az elektronikus anyakönyvi rendszer bevezetése

Az egységes rendszerű, az egész országra kiterjedő anyakönyvezés véghezviteléhez számos ok vezetett. Elsőként megemlíthető az európai uniós és országos szinten való egységes központi nyilvántartás létrehozása, mely az interoperabilitással kapcsolatos elvárásokból ered. Másodsorban a Magyary Program Egyszerűsítési Programja megvalósításához is kapcsolódik, melynek célja a közigazgatási reform részeként a költségek visszaszorítása, az elektronikus közigazgatás kialakítása, adminisztratív terhek csökkentése.

Az Országgyűlés az elektronikus anyakönyvezéssel kapcsolatos törvénymódosításokat 299 igen, 43 nem szavazat ellenében fogadta el 2013 tavaszán, megteremtve egy olyan személyhez kötött nyilvántartást, mely az addigi négyféle anyakönyvet – születési, házassági, bejegyzett élettársi és halotti – váltotta fel.^[3]

Továbbá, ez az új nyilvántartási rendszer, mely a papír alapú anyakönyvezést egy elektronikusan vezetett közhiteles nyilvántartás vált fel, az Új Széchenyi Terven belüli Elektronikus Közigazgatási Operatív Program keretében valósult meg. Az operatív program projektje számtalan előnyt nevesít, mint például a különböző típusú eljárások határidejének és az ügyintézési időnek a rövidülését, vagy a személyhez kötött adatváltozásoknak az anyakönyvi nyilvántartásba való átvitelének, idejének csökkentését. Emellett, az elektronikus rendszer kialakításával nem kell a különböző adatokat manuálisan rögzíteni, mivel azok már az elektronikus nyilvántartásban szerepelnek, illetve hozzáférhetővé válnak az anyakönyvvezetők számára.^[4]

Az elektronikus rendszer előnyei

A rendszer bevezetése számos lehetőséget nyújt, hiszen a Magyary Program Egyszerűsítési Programja alkalmazásával és az elektronikus közigazgatás kialakításával a közigazgatás bürokratikus és adminisztratív terheit csökkenti. Az elektronikus nyilvántartással egyszerűbbé válnak az ügyintézési folyamatok, melyből az következik, hogy a különböző anyakönyvi eljárások egyszerűsödnek, az ügyfelek számára az ügyintézés könnyebbé válik attól

Összegzés

Következtetésképpen elmondható, hogy az elektronikus anyakönyvezés az ügyfélközpontúság, a költség-, illetve adattakarékosság és az ügyintézési idő rövidülése felé halad. A 2014. július 1-jétől bevezetett rendszer ezen igazgatási területet alapjaiban megújítja a papír alapú anyakönyvezés megszüntetésével. Azonban nem szabad elfeledni, hogy egy új struktúra alkalmazása kezdeti nehézségekkel járhat, melyek ideiglenesek, ezért a nyilvántartás kezelésének módja napról napra változhat, míg egy jól működő rendszer kiforrja magát.

Felhasznált irodalom és jogforrások:

- [1] Az anyakönyvi eljárásról szóló 2010. évi I. törvény 77.§ - 92.§
- [2] BÓDY Andrea: Az anyakönyvi igazgatás története. Magyar Közigazgatás, 1995. május, XLV. Évfolyam, 5. szám 292-300, pp. 292.
- [3] Jövő nyártól elektronikusan vezetik az anyakönyveket: <http://www.jaras.info.hu/20130527/jovo-nyartol-elektronikusan-vezetik-az-anyakonyveket.html> (letöltés ideje: 2015.10.05.)
- [4] Bővebben: Tervezési felhívás és Útmutató az Elektronikus közigazgatás operatív program keretében megvalósuló Elektronikus anyakönyvi nyilvántartás

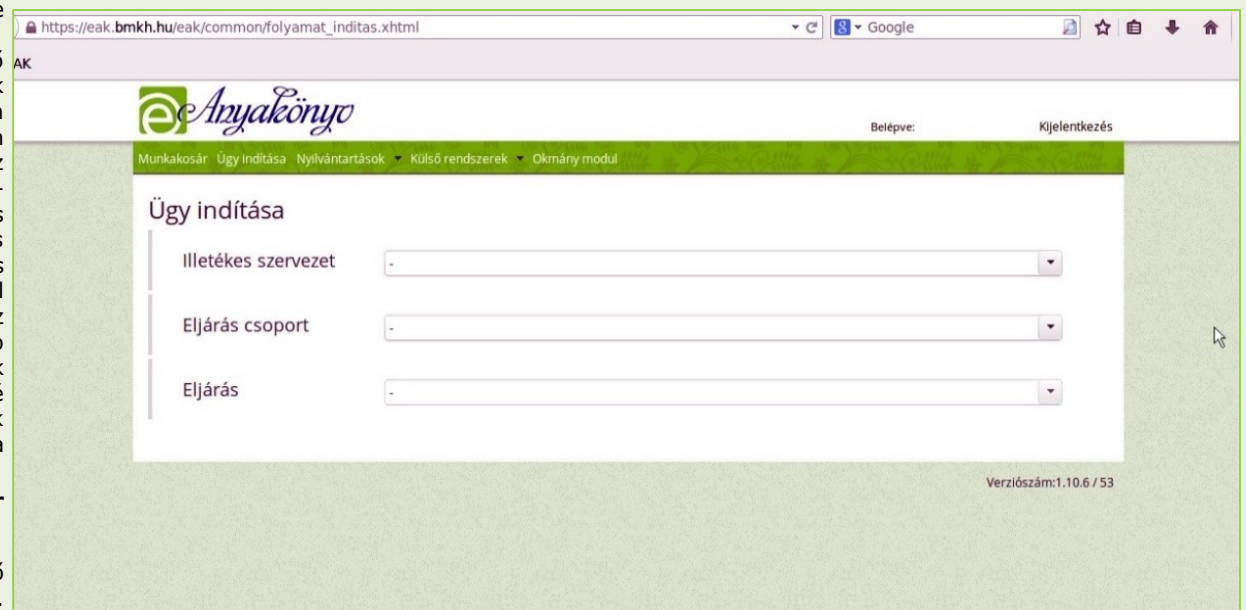

2.sz. ábra: Az elektronikus anyakönyvi nyilvántartás felülete, Forrás: KEK KH által az NKE részére készített oktatói program

függetlenül, hogy azok milyen bonyolultak.^[5] Például az anyakönyvi kivonatok pótlása, rendkívül költség- és időigényes volt azok számára, akiknek a születési- és a lakóhelyük több száz kilométerre helyezkednek el egymástól. Ebben az esetben egy új anyakönyvi kivonat beszerzéséhez szükséges volt akár 3-4 órát is utazni. Azonban a bekövetkezett jogszabályi változásoknak és az anyakönyvvezetők országos illetékességének köszönhetően az adott dokumentumok elérhetőek bármely anyakönyvi hivatalban, így bárhol ki lehet kérni azokat.

Ezen felül, az anyakönyvvezetők közötti értesítési kötelezettség felszámolható lesz, mivel a program különféle megkereséseket generál az adott ügyintéző felé az egyes anyakönyvi bejegyzésektől függően.^[6] Annak érdekében, hogy az előbbi állítás lehetséges legyen, az új nyilvántartási rendszer személyhez kötött nyilvántartás, melynek során az adott személyhez egy egyedi elektronikus azonosító számot párosít, mely alatt megtalálhatjuk az érintettek összes anyakönyvi eseményét. Tehát, az elektronikus rendszerben az adott személyek adatai akár egyetlen gombnyomással elérhetővé válnak.

Az újítás több szempontból is időszerű, hiszen a költség- és az adattakarékosság, illetve a környezettudatosság jegyében megszűnt a papír alapú anyakönyvezés. Az adatok tárolása az idő múlásával nehézkessé vált volna, továbbá problémát okozna megfelelő helyiségek találása, kialakítása, karbantartása. Ezen felül, hogyha lenne is elegendő hely, nem lenne egyszerű egy iratot megkeresni rövid időn belül.

megvalósítása című kiemelt projekt támogatásához, <http://palyazat.gov.hu/doc/1902> (letöltés ideje: 2015.10.08.)

[5] *Papírból, időből, energiából is egyre kevesebb kell az ügyintézéshez:*

<http://magyaryprogram.kormany.hu/egyszerusitesiprogram> (letöltés ideje: 2015.10.16.)

[6] *Rétvári Bence: Elektronikussá válnak az anyakönyvi eljárások:* <http://hirlevel.egov.hu/2013/4/29/retvari-bence-elektronikussa-valnak-az-anyakonyvi-eljarasok/> (letöltés ideje: 2015.10.16.)



1.sz. ábra: Váltás az elektronikus anyakönyvezésre, Forrás: <http://www.vecseshirek.hu/2013/05/28/jovo-julius-tol-elektronikussa-valnak-az-anyakonyvi-eljarasok/>

Szerzői ismertető

A TUDOMÁNY KAPUJÁBAN



Nagy Natália

Új fejlemények a magyar filológusok nyelvhasználatában

Szerző intézménye: Ungvári Nemzeti Egyetem

Szerző kutatási területe: névtan, szociolingvisztika, helyesírás, néprajz

Szerző kutatási témája: Kárpátalja földrajzi nevei

Szerző státusza: egyetemi oktató

Szerző elérhetőségei:

E-mail cím: kodobocznatalia@freemail.hu

Szerző bemutatkozása:

Én, Nagy Natália 1997-ben aranyéremmel fejeztem be a Kaszonyi Középiskolát. Még ugyanebben az évben felvételt nyertem az akkor még Ungvári Állami Egyetem filológiai karának magyar nyelv és irodalom szakára. 2002-ben az Ungvári Nemzeti Egyetem bázisán működő aspiráns képzés nappali szakára felvételiztem. Disszertációm választott témája Beregszász és környékének magyar nemzetiségűek által használt földrajzi nevei. 2005. február 25-én szereztem meg a kandidátusi fokozatot. 2005 szeptemberétől az Ungvári Nemzeti Egyetem magyar filológiai tanszékén dolgozom előadótanárként, 2010-től a tanszék docenseként.

2014-től az Acta Hungarica szerkesztőbizottságának tagjaként tevékenykedem.

2009-től tagja vagyok a Kárpátaljai Magyar Tudományos Társaságnak, 2012-től a Társaság tudományos titkáráként működöm.

2010-től a Magyar Tudományos Akadémia külső köztestületéhez tartozom.

A Simonyi Zsigmond helyesírási verseny és a Kossuth-szónokverseny kárpátaljai döntőjének szervezőjeként igyekszem támogatni a kárpátaljai magyarság fejlődését, előrejutását.



ÚJ FEJLEMÉNYEK A MAGYAR FILOLÓGUSOK NYELVHASZNÁLATÁBAN
NAGY NATÁLIA
kodobocznatalia@freemail.hu

Az utóbbi évtizedekben egyre több szó esik a fiatalok életéről, kultúrájáról. Viselkedésüket, öltözködésüket smink meghatározza társaik véleménye, s ez az, ami beleszól nyelvhasználati szokásaikba is. A nyelvi megnyilvánulások nélkülözhetetlen adatokat szolgáltatnak az ifjúság életének megismeréséhez. Sokan felháborodnak a fiatalok beszédstílusának fésületlenségén, mások azonban értékelik szóalkotásuk ötletességét. A diáknyelv keletkezésében szerepet játszik a tréfalkozás, a gúnyolódás is. Ezek azok a szavak, kifejezések, amelyeket csak ők értenek meg, amelyeket főként saját társaságukban használnak. Viszont magyar nyelv és irodalom szakos hallgatóként, leendő pedagógusként fontos, hogy e diákok megőrizték nyelvünk tisztaságát, s odafigyelve szóhasználatukra, megfelelő színvonalon oktassák majd a felnövekvő nemzedéket.

A nyelvészek régtől tudomásul veszik, hogy létezik ez a sajátos nyelv. Kovalovszky Miklós 1977-ben megállapítja, hogy a fiatalok csoportnyelve egybeolvadt egy általános érvényű „ifjúsági nyelvben”. [1]. Sebald Heyden nürnbergi iskolamester 1527-ből származó nyelvkönyvében már fellelhetőek a magyar iskolanyelv első nyomai. 1898-ban napvilágot látott Dobos Károly: A magyar diáknyelv szótára, amely elindította a magyarországi diáknyelvkutatást. „A diáknyelv az egyik legérdekesebb példa a nyelvfejlődés átmeneti állapotának megvilágítására...” [2]. A századforduló után a megnevezések igen színes képet mutatnak. Velledits Lajos 1917-ben következőképpen vélekedik: „A diáknyelvi szavak témakörök szerint csoportokba rendeződnek. Bachát László Az ifjúsági és a diáknyelv Alkotói tehát olyan nyelveket akartak csinálni, melyet kérdései és Mizser Lajos A diáknyelv témakörei című más ne értsen meg.” [3]. Kovalovszky Miklós használja cikkében is foglalkozik a szavak ilyen jellegű először az „ifjúsági nyelv” megnevezést. [4]. „A vizsgálatával. Mivel a diákok életének egy jelentős diáknyelv... olyan nyelvi eszköz, amely az irodalmi részét a tanulás, az egyetem képezi, így egyértelmű, nyelvűtől, a köznyelvtől és a 13 népnyelvtől csak a hogy ez szókinccsükön is megmutatkozik. Nagy számban szókinccsben tér el.” [1]. Bachát megállapítja, hogy a található az oktatással kapcsolatos kifejezések: 'botán' bekerült elemek egy része az átadó szaknyelvből került túlbuzgó tanuló, 'insztétut' főiskola, 'pára' órapár, 'peducsi' at, másokat pedig az iskolában tanult idegen 'peducsi' tanárképző szakiskola, 'sztároszta' Felhasznált irodalom: [1] Mizser Lajos: A diáknyelv témakörei. Magyar nyelvőr (96), 285–286. [2] Dobos Katalin: A magyar diáknyelv és szótára. Budapest, 1898. [3] Bachát László: Az ifjúsági nyelv szóképzésének eredete. Magyar Nyelvőr (104), 148–157. [4] Lizanec Péter: Magyar-ukrán nyelvi kapcsolatok (A kárpátontúli ukrán nyelvjárások anyagai alapján). Uzshorod, 1970. [5] Velledits László. A link nyelv. Magyar Nyelv (13), 60–1. [6] Cserniczkó István: A mi szavunk járása. Bevezetés a kárpátaljai magyar nyelvhasználatba. Beregszász: Kárpátaljai Magyar Tanárképző Főiskola., 2003. [7] Kovalovszky Miklós: Az ifjúság nyelvéről. Valóság (6/5). 1963. – 66–75. [8] Kovalovszky Miklós: Az ifjúsági nyelv. Mai magyar nyelvünk. – Budapest, 1977. [9] Matijevis László: A vajdasági magyar diáknyelv. Újvidék, 1972.

nyelvet, s mindennapi kapcsolatban vannak ukrán, illetve orosz anyanyelvű emberekkel. Az átvételek megjelenése szókinccsükben elkerülhetetlen. 'jászna' értem/érthető, 'marsutka/marsrutka' iránytaxi, 'metodika' módszertan, 'pára' órapár, 'peducsi' ember(ek), 'dili' bolondos, vicces, 'einstein' nagyon okos, 'észlény' buta, hülye, 'kiscsaj' serdülőkorú lány, 'málaljetka', 'obnáhljivsej' beképzelt, nagyképű, 'szpicska' vékony. Jellemző a diáknyelvre, hogy mindennek újszerű, humoros hangvételű megnevezést talál ki, nem maradhat kivétel az emberrel és tulajdonságaival kapcsolatos megnevezés sem: 'állatkert' neveletlen ember(ek), 'dili' bolondos, vicces, 'einstein' nagyon okos, 'észlény' buta, hülye, 'kiscsaj' serdülőkorú lány, 'málaljetka', 'obnáhljivsej' beképzelt, nagyképű, 'szpicska' vékony. Az ember sokat foglalkozik saját és társai külsejével, a testrészekkel, ruházattal kapcsolatos kifejezések találóak, néha ironikusak: 'cucc' ruházat, 'fészek' túlcicomázott hajviselet, 'frizkó' frizura, 'gönc' ruhadarab, ruházat, 'précsoszka' frizura, 'spaklizás' sminkelés, 'stukturka' smink. Sajátos módon nevezik meg a közlekedési eszközöket, illetve a közlekedéssel kapcsolatos dolgokat: 'battyogás' gyaloglás, 'csigatempó' lassú haladás, 'Edi' Edelvejsz (a Kárpátalján használatos egyik dieselmotordony neve), 'lábbusszal' gyalog, 'marsutka/marsrutka' iránytaxi. Az élvezeti cikkek, szükségletekre alkotott újszerű megnevezések néha mosolyt csalnak az ember arcára a párbeszéd során: 'beáll' lerészegedik, 'bepuszilja' megeszi, 'buhálás' ivás, alkoholfogyasztás, 'füstölés' dohányzás, 'kajás' éhes, 'kájfos' részeg, 'szusnyák' szomjúság. A tetszés/nem tetszés kinyilvánításával kapcsolatos kifejezések: 'kaksi' rossz 'kivan' ideges, 'szopás' rossz esemény, 'tuti' jó. A hétköznapi élettel kapcsolatos kifejezések: 'fleska' adathordozó, 'füles' fülhallgató, 'leesett' megértett valaki valamit, 'szélka' link, 'villantott' megmutatott valamit nagyon rövid időre (2.sz.ábra).

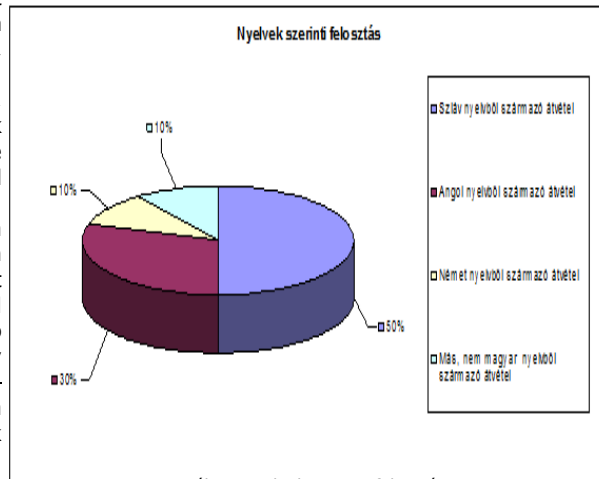

1.sz.ábra. Nyelvek szerinti felosztás

Bár e téma kutatása nagy múltra tekint vissza, de az (általában olyan fiúk udvarlására értik, akiknek a kárpátaljai magyar nyelvhasználatba. Beregszász: Kárpátaljai Magyar Tanárképző Főiskola., 2003. [7] Kovalovszky Miklós: Az ifjúság nyelvéről. Valóság (6/5). 1963. – 66–75. [8] Kovalovszky Miklós: Az ifjúsági nyelv. Mai magyar nyelvünk. – Budapest, 1977. [9] Matijevis László: A vajdasági magyar diáknyelv. Újvidék, 1972.

Az Ungvári Nemzeti Egyetem Magyar Filológiai Tanszéke 1963-tól önálló szervezeti alegysége a felsőoktatási intézménynek. A tanszéken elsősorban magyar nyelv és irodalom szakos tanárképzés folyik Kárpátalja magyar tannyelvű iskolái számára. A magyar filológus diákok többsége kollégiumban él, s jó kapcsolatot ápol az ukrán és az orosz fiatalokkal, ismeri azok nyelvét, nyelvhasználatát, s így gyakran átveszi az általuk használt kifejezéseket.

A 2015-ben folytatott kutatás során megvizsgáltam a Magyar Filológiai Tanszék diákjainak nyelvhasználatát. A kutatás célja, hogy felmérje az egyetemisták nyelvezeti sajátosságait, valamint rávilágítson arra, hogyan, milyen mértékben van jelen a különböző nyelvhasználati szintereken a más nyelvekből kölcsönzött átvétel.

Ha azt vizsgáljuk, milyen forrásokból táplálkozik e sajátos nyelv, megállapíthatjuk, nagyon sok az idegen nyelvekből átvett szó, kifejezés. Ilyen szavak: 'balek' átverhető személy, 'hiszékeny', 'bukusza' lány, nő, 'gagyi' értéktelen, jelentéktelen, 'szerkó' ruha, szerelés, 'zaba' étel. Ettől függetlenül az átvételek nagytöbbsége szláv eredetű, ami nem is csoda, hiszen diákjaink szinte anyanyelvi szinten beszélik az ukrán, vagy az orosz

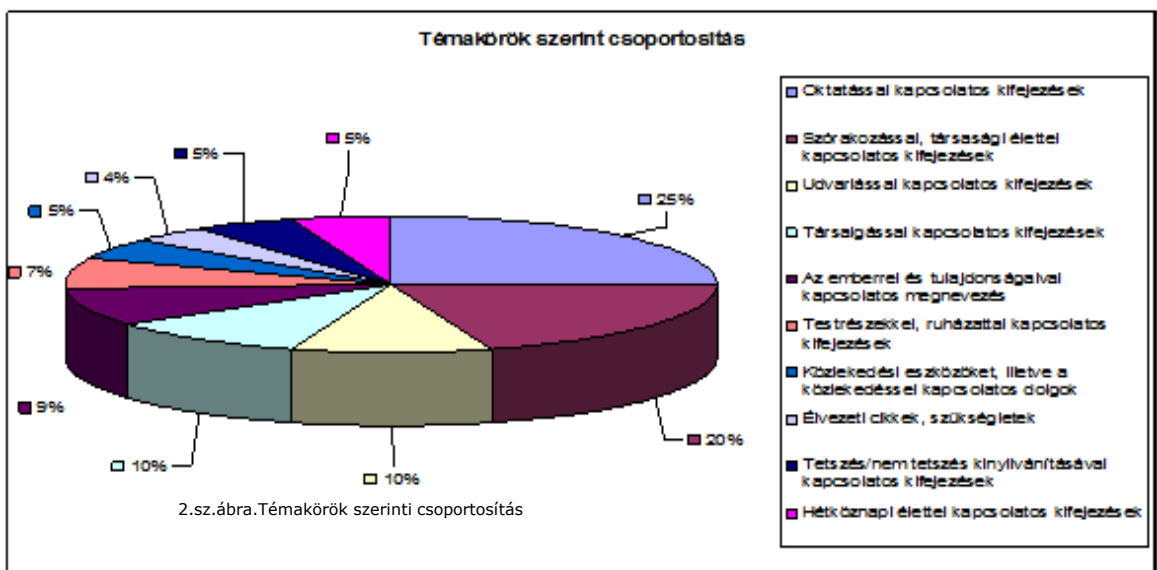

2.sz.ábra. Témakörök szerinti csoportosítás

Szerzői ismertető

A TUDOMÁNY KAPUJÁBAN



Németh Ferenc

Bosznia-Hercegovina biztonsági kihívásai

Szerző intézménye: Budapesti Corvinus Egyetem Társadalomtudományi Kar

Szerző kutatási területe: Balkán-félsziget

Szerző kutatási témája: kül- és belpolitika, új típusú biztonsági kihívások

Szerző státusza: hallgató

Szerző elérhetőségei:

E-mail cím: nemeth.ferenc22@gmail.com

Szerző bemutatkozása:

Németh Ferenc vagyok, a Budapesti Corvinus Egyetem elsőéves nemzetközi tanulmányok mesterszakos hallgatója. Alapképzéses tanulmányaimat az ELTE nemzetközi tanulmányok szakán végeztem; az Eötvös József Collegium Társadalomtudományi Műhelyének tagja és titkára voltam.

Érdeklődésem középpontjában a Balkán-félsziget országainak kül- és belpolitikája áll, kiemelt figyelemmel a szerb–koszovói kapcsolatokra és Bosznia-Hercegovinára, illetve az EU és a NATO nyugat-balkáni szomszédságpolitikájára és bővítésére.



BOSZNIA-HERCEGOVINA BIZTONSÁGI KIHÍVÁSAI

A poszt-bipoláris rendszer új típusú kihívásai

Németh Ferenc nemeth.ferenc22@gmail.com

A hidegháború vége után a „mainstream” biztonságelméletek és válságkezelő módszerek már nem tudták a *poszt-bipoláris világrendben* fellépő problémákat megfelelően megmagyarázni és kezelni. A koppenhágai iskola nevével fémjelzett *szektorális biztonságelmélet* újítása, hogy a biztonsági tanulmányok vizsgálati körét a katonain túl a környezeti, gazdasági, szocietális (társadalmi) és politikai tényezőkre is kiszélesíti. [1] Ezen négy szektor bevonásával mutatott be Bosznia-Hercegovina (Bosznia) biztonsági kihívásait; hipotézisem szerint a daytoni szerződés aláírása (1995) óta eltelt húsz évben az állam mind a négy szektorban jelentős kihívásokkal néz szembe, amelyek működőképességét és a térség stabilitását is veszélyeztethetik.



(1.sz. ábra: A két entitás és a Brčkói Körzet határai az államon belül. Forrás: <http://goo.gl/IkKESO>.)

Környezeti szektor

Robert Kaplan is rámutat arra, hogy a környezeti problémák a 21. században *nemzetbiztonsági kérdések*, amelyek politikai, gazdasági és társadalmi feszültségek forrásai lehetnek. [2] A politikai döntéshozatalban azonban még mindig háttérbe szorulnak; napirendre csak a hirtelen felmerülő, azonnali cselekvést igénylő esetek kerülnek. Bosznia szemszögéből a környezeti szektor elsőszámú kihívása a *vízellátás, vízgazdálkodás és árvízvédelem*.

A vízellátás biztosítása központosított; a szabályzási hierarchia csúcsán a két entitás – a Bosznia-hercegovinai Föderáció (Föderáció) és a Szerb Köztársaság (RS) – áll. Az árvízvédelem hiányosságai azonban közvetlenül is érzékelhetőek: a nagy vagy részlegesen kiépített intézményi struktúra mennyiségű csapadék következtében tíz év alatt három fejlődés- és működésképtelenséghez, valamint az állam nagy áradás sújtotta az államot, ezek következtében erőszak-monopóliumának kiüresedéséhez vezethet. A pedig sok ember kényszerült elhagyni lakhelyét, a bonyolult államberendezkedést az elmúlt húsz évben termőföldek használhatatlanná váltak, valamint az számos kritika érte, és az állam infrastruktúra is károsodásokat szenvedett el. A fejlődésképtelenségének legnagyobb okaként tartják rendkívüli állapot hatására a politikai diskurzusba ugyan számon. Bár a decentralizált állam létrehozásának célja bekerült a kérdéskör, de a tényleges árvízi prevenció a nacionalizmus visszaszorítása és egy multietnikus egyelőre nem valósult meg. [3] Ezt mutatja az is, hogy állam kialakítása volt, a gyakorlatban nincs egységes a 2013-as árvíz utáni krízishelyzetet a decentralizált boszniai „nemzeti érdek”. [7] Az alkotmányos állam nem tudta gyorsan és hatékonyan kezelni. E berendezkedés módosítására eddig három átfogó, de kihívás összekapcsolódott a politikai, gazdasági és sikertelen kísérlet született. A *konszenzushiány*, az társadalmi szektorok problémáival, és a 2014-es intézmények működésképtelensége, valamint a lakosság egyre romló szocio-ökonómiai helyzete miatt 2014 elején ismét tüntetésekre került sor Szarajevóban.

Gazdasági szektor

A globális világgazdaság az állam kötelezettségeinek aránya. Az illegális tevékenységet folytató szervezetek – kereskedelem feltételeinek biztosítása, jogi működése a régió stabilizálódásával és a nemzetközi

szabályozás – hiányában vagy nem megfelelő jelenlét fokozódásával nem ért véget: a szervezett működésük esetében súlyos biztonsági kihívásokkal bűnözésben résztvevők közül sokan a politikai életben kerülhet szembe, ami a nemzetközi kereskedelmet is folytatták pályafutásukat, ezáltal pedig a rendszert negatívan érintheti. E szektorba tartozik az belülről tudták oly módon átforgatni, hogy az ne jelentsen számukra fenyegetést. [8]

Bosznia-Hercegovina gazdaságát a délszláv háború szinte teljesen megsemmisítette, a nemzetközi segélyezés, a külföldi tőke beáramlása és a megfelelő intézményrendszer kiépítése pedig nem hozta meg a várt eredményeket. A kezdeti sikerek ellenére – központi bank felállítása, bankprivatizáció, konvertibilis márka bevezetése – az állam ma is *átmeneti gazdasággal* rendelkezik. Ezt igazolja, hogy a munkanélküliség meghaladja a 40%-ot, a szervezett bűnözés és korrupció hatására tőkemenekülés kezdődött meg, valamint hogy a segélyek jelentős része soha nem éri el célját: becsült adatok szerint egymilliárd dollár értékű segély került illetéktelenül kormányzati tisztségviselők kezébe. [4] Emellett az ország energiaszükségletének kielégítésére túlnyomórészt Oroszországból importált szén és olajat használ, holott az orosz-ukrán gázcsörte (2009) rámutatott arra, hogy az állam *gázfüggősége* kedvezőtlen hatást gyakorolhat az ország működőképességének egészére nézve. [5]

Szocietális szektor

A különböző társadalmi csoportok identitásának megőrzése – nyelvi, kulturális és vallási sajátosságai fenntartása –, megfelelő alkotmányos garanciák és emberi jogainak biztosítása az állam legfontosabb feladata. Ezzel ellentétben Boszniában az *etnikai alapú diszkrimináció* jellemzi a közhatalmi szférát és a nyilvánosságot is. Az etnicizáló gyakorlatot a pártok nacionalista – a Szerb Köztársaságban pánszerb – retorikája felerősíti. E tekintetben különösen károsnak nevezhető a daytoni szerződés, amely intézményesítette és alkotmányos szinten rögzítette az állam etnikai megosztottságát. Ezentúl, bár a Szerződésbe tizenhat nemzetközi emberi jogi egyezményt foglaltak bele –, e jogok mégis csorbulnak. Az Emberi Jogok Európai Bírósága által elbírált *Sejdic-Finci-ügy* például a passzív választójog terén elszennvedett diszkriminációra hívta fel a figyelmet, az ország azonban mit sem tett ez ellen. [6]



(2. sz. ábra: Tüntetés Szarajevóban, 2014. Forrás: <http://goo.gl/XSN2uK>.)

Politikai szektor

A nem megfelelően működő politikai és az instabil azonban közvetlenül is érzékelhetőek: a nagy vagy részlegesen kiépített intézményi struktúra mennyiségű csapadék következtében tíz év alatt három fejlődés- és működésképtelenséghez, valamint az állam nagy áradás sújtotta az államot, ezek következtében erőszak-monopóliumának kiüresedéséhez vezethet. A pedig sok ember kényszerült elhagyni lakhelyét, a bonyolult államberendezkedést az elmúlt húsz évben termőföldek használhatatlanná váltak, valamint az számos kritika érte, és az állam infrastruktúra is károsodásokat szenvedett el. A fejlődésképtelenségének legnagyobb okaként tartják rendkívüli állapot hatására a politikai diskurzusba ugyan számon. Bár a decentralizált állam létrehozásának célja bekerült a kérdéskör, de a tényleges árvízi prevenció a nacionalizmus visszaszorítása és egy multietnikus egyelőre nem valósult meg. [3] Ezt mutatja az is, hogy állam kialakítása volt, a gyakorlatban nincs egységes a 2013-as árvíz utáni krízishelyzetet a decentralizált boszniai „nemzeti érdek”. [7] Az alkotmányos állam nem tudta gyorsan és hatékonyan kezelni. E berendezkedés módosítására eddig három átfogó, de kihívás összekapcsolódott a politikai, gazdasági és sikertelen kísérlet született. A *konszenzushiány*, az társadalmi szektorok problémáival, és a 2014-es intézmények működésképtelensége, valamint a lakosság egyre romló szocio-ökonómiai helyzete miatt 2014 elején ismét tüntetésekre került sor Szarajevóban.

További fontos kihívás a *szervezett bűnözés* magas aránya. Az illegális tevékenységet folytató szervezetek – kereskedelem feltételeinek biztosítása, jogi működése a régió stabilizálódásával és a nemzetközi

Konklúzió

A koppenhágai iskola szektorális elemzésmélete szerint Boszniának számos biztonságpolitikai kihívással kell számolnia, amelyek *nem korlátozódnak katonai dimenzióra*. A poszt-bipoláris világrend összetettsége miatt egyik probléma sem hanyagolható el, vagy élvezhet elsőbbséget, hiszen nem megfelelő kezelésük további problémák forrása lehet az államban és a Balkánon. Az egyes szektorok kihívásait továbbá nem választhatjuk el egymástól, hiszen a *problémák felerősítik egymást*: az országot sújtó árvíz hatására a politikai és intézményi rendszer működésképtelensége ismételtelen megmutatkozott; a gazdaság csőd közeli állapota, a magas munkanélküliség és korrupció a társadalom elégedetlenségét még jobban fokozta, és 2014-ben tüntetésekhez vezetett. Bosznia biztonsági helyzetére azért is érdemes kiemelt figyelmet fordítani, mert az államot érő új típusú kihívások nemcsak önmagát, hanem a Balkán egészét is destabilizálhatják. Ennek elkerülése érdekében a nemzetközi közösség, elsősorban az EU elkötelezett figyelmé és támogatása, a daytoni szerződés (és a boszniai alkotmány) mielőbbi reformja, társadalmi legitimitáció és hosszú távú politikai elköteleződés szükséges.

Felhasznált irodalom

- [1] Buzan, Barry – Wæver, Ole – de Wilde, Jaap: Security: A New Framework For Analysis. London, Lynne Rienner Publishers, Inc., 1999. pp. 2-3.
- [2] Stoett, Peter: Environmental Security in Post-Dayton Bosnia and Herzegovina. CEPES, 2005. pp. 8-19. Forrás: <http://goo.gl/BDev8e>. (Letöltés: 2015. október 20.)
- [3] Pagliani, Marco: Bosnia and Herzegovina. Environmental and Climate Change Assessment. IDAF, 2010. pp. 11-18. Forrás: <http://goo.gl/vZ1crM>. (Letöltés: 2015. október 20.)
- [4] European Commission: Bosnia and Herzegovina Progress Report. Brüsszel, European Commission, 2014. pp. 2-3. Forrás: <http://goo.gl/QzGjTW>. (Letöltés: 2015. október 20.)
- [5] Bosnia and Herzegovina Country Profile. European Bank for Reconstruction and Development, 2009. pp. 110-113. Forrás: <http://goo.gl/D8bBIh>. (Letöltés: 2015. október 20.)
- [6] T.J.: Bosnia. The Sejdic-Finci question. The Economist, 2013. október 9. Forrás: <http://goo.gl/AjhzLY>. (Letöltés: 2015. október 20.)
- [7] Hayden, Robert M.: From Yugoslavia to the Western Balkans. Studies of a European Disunion, 1991-2001. Leiden, BRILL, 2013. pp. 341-342.
- [8] Gazdag Ferenc: A biztonságpolitikai kihívások természetéről. Budapest, Grotius, 2012. Forrás: <http://goo.gl/8u4YrU>. (Letöltés: 2015. április 10.)

Szerzői ismertető

A TUDOMÁNY KAPUJÁBAN



Dr. Németh József Lajos

Hibrid hadviselés és hibrid média?

Szerző intézménye: NKE HHK

Szerző szakkollégiuma: Biztonságpolitikai Szakkollégium

Szerző kutatási területe: biztonságpolitika

Szerző kutatási témája: stratégiai kommunikáció

Szerző státusza: egyetemi oktató

Szerző elérhetőségei:

E-mail cím: nemeth.jozsef@uni-nke.hu

Szerző bemutatkozása:

Okleveles biztonság- és védelempolitikai szakértő, a hadtudományok PhD fokozatos, a Magyar Tudományos Akadémia Bolyai János Kutatói Ösztöndíjasa, a Biztonságpolitikai Szakkollégium alapító tagja, tiszteletbeli elnöke, a www.biztonsagpolitika.hu szakportál és a Társadalom és Honvédelem folyóirat felelős szerkesztője. Főbb kutatási területei: transzatlanti kapcsolatok vitás kérdései, a magyar biztonságpolitikai 1989-1999 között, stratégiai kommunikáció, a magyar biztonságpolitikai gondolkodás 1989-1999 között. Jelenleg másodéves kommunikáció és médiaszakos hallgató a Budapesti Metropolitan Főiskolán.



Dr. Németh József Lajos

Hibrid hadviselés és hibrid média?

Bevezetés

A hibriditás nem új keletű fogalom, hiszen az számos területen megjelenik (biológia, energia- és autópár, filmművészet, elektronika, sport, zene, stb.). Jelentése valamilyen keresztezett, felemás vagy vegyes egyre, eredményre utal, amely természetes vagy mesterséges folyamat útján jöhet létre. Az alábbiakban azt vizsgáljuk, hogy a média és a hadviselés területein az elmúlt években milyen hibrid megoldások születtek és azok milyen hatást gyakorolnak egymásra. A rövid és általános megközelítést két konkrét esettanulmányal is kiegészítjük.

Hibrid hadviselés és hibrid média

A hibrid fenyegetések és háborúk elméletét a szakértők az ún. „negyedik generációs” hadviseléshez sorolják, amelynek legfontosabb teoretikusaként William S. Lindet tartják. [1] Frank G. HOFFMANN szerint „a hibrid fenyegetések a hadviselés számos formáját magukban foglalják, beleértve a konvencionális képességeket, irreguláris harcjelzéseket és képződményeket, valamint a válogatás nélküli erőszakot alkalmazó terrorista akciókat és bűnözői tevékenységeket. Hibrid háborúkat egyaránt folytathatnak állami és a legkülönbébb nem állami szereplők. Az egymástól elszigetelten működő egységek, vagy akár ugyanaz a csoport is folytathat „multimodális” tevékenységeket, de ezek általános, műveleti, valamint harcászati irányítása és koordinálása a fő hadszíntéren megy végbe, annak érdekében, hogy egymásból következő – lépesei közé a politikai a szinergikus hatások bekövetkezzenek a konfliktusok pszichológiai és fizikai dimenzióiban. Ezen hatások a háború valamennyi szintjén jelentkezhetnek.” [2]



1.sz. ábra: A hibrid hadviselés és lehetséges összetevői, Forrás: http://www.mindef.gov.sg/imindf/resourcelibrary/cyberpioneer/topics/articles/news/2015/mar/05mar15_news.html#_VikeQdLhBd, a letöltés dátuma: 2015. október 20.

A hibrid médiát nemzetközi és hazai szakértők a késő modernitás időszakához kötik, amelyben annak médiakörnyezetét (azaz az adott időszakban meghatározó médiumok összességét) „a modern és posztmodern médiától elkülönülő, attól eltérő jellegzetességek mentén leírható jelenségként kezelik”. [3] Ennek lényege abban érhető tetten, ahogyan a hibrid médiumok a szabadon vándorló tartalmakat a különböző platformokon megjelenítik. (Például: a televíziós műsorok ma már nem csak képernyőn keresztül évezhetők, hanem okostelefonokon is.) A hibrid médiára a komplexitás és a popularizmus jellemző, amelynek valóságát a médiahasználó konstruálja meg (alakítja) a különböző médiatartalmakból és az őt körülvevő társadalmi és kulturális jelenségekből. [4]

Más megközelítésben a hibrid média „nem más, mint a hagyományos és új média használata annak érdekében, hogy üzeneteinket a (leg)hatékonyabb formában tudjuk kommunikálni”. [5] Abból a clausewitz-i tételből kiindulva, hogy a „háború nem más, mint a politika folytatása más – erőszakos – rendelkező állami entitásnak, amely doktrínális szinten eszközökkel” és tudván, hogy a politika pedig

alapvetően társadalmi jelenség, a hibrid hadviselés és a hibrid média között – legalábbis elméleti szinten – kapcsolat fedezhető fel.

CONTENT TO HYBRID MEDIA 2/4 Listly



2.sz. ábra: A hibrid média lehetséges megjelenési formái, Forrás: <http://image.slidesharecdn.com/scopeisthenewpoem-making-sense-of-emerging-digital-media-landscape-6-638.jpg?cb=1412105716>, a letöltés dátuma: 2015. október 20.

Esettanulmány I. - Ukrajna

Az ukrajnai események, a tárgyalt témakört érintő láncolatát a kijevi Majdan téren történetektől a Krim Oroszország által történt elcsatolásán keresztül (ez a szerző szerint kimeríti a „preemptív annexió” fogalmát) a kelet-ukrajnai fegyveres összecsapásokig tanulmányozhatjuk. Jól mutatja kialakult helyzettel kapcsolatos válaszdadás körüli problematikát a NATO által közzé tett videóanyag [6], amely az alábbi QR kód beolvasásával a Tisztelt Olvasót egy hibrid poszter aktív Felhasználójává teszi: [7]

Az Ukrajnában zajlott hibrid hadviselés jellemezhető az állami szerepvállalás mértékével és a folyamatok intenzitásával, amelynek egyes – nem feltétlenül a fő hadszíntéren megy végbe, annak érdekében, hogy egymásból következő – lépesei közé a politikai felforgatást, a különleges műveleteket, az intervenciót és kényszerítő elrettentést sorolhatjuk. Az alábbi táblázat a különböző folyamatok jellemzőit mutatja be:



3.sz. ábra: A kelet-ukrajnai területeken zajlott hibrid hadviselés jellemzői, Forrás: http://www.janes.com/images/assets/469/49469/1569534_-_main1.jpg, a letöltés dátuma: 2015. október 20.

A hibrid média használata rendkívül jelentőssé vált a Donbaszban és a Luhanszk környéki harcok során. Az alábbi montázs két különböző megközelítést mutat ellenkező szándékkal és eltérő technikai megoldással [7][8]:

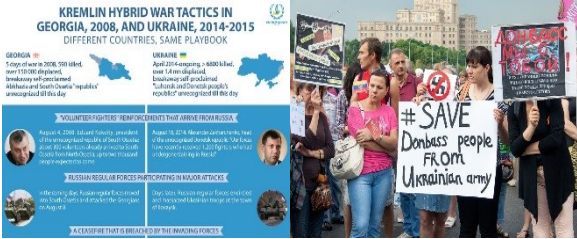

Esettanulmány II. – Iszlám Állam

Az Iszlám Állam a szakértők szerint inkább tekinthető hibrid kihívásnak, semmint olyan hadigépezettel alakította ki és alkalmazza a hibrid hadviselés egyes

eljárásait. (Ez gyakorlatilag lehetetlen is lenne, hiszen ez a hadviselési forma csaknem teljes spektrumú katonai képességeket feltételez.) Az Iszlám Állam eljárásait e tekintetben inkább a

- a hadviselés és a bűnözés ötvözése,
- a koherens, egyidejű műveletek különböző módozatai,
- a különböző harcosok fúziója,
- és a médiakörnyezet professzionális használata jellemzi. [9]

Az Iszlám Állam összefoglalta és propesztusként adta ki a 2013-ban Irakban végrehajtott műveleteket (inkább bűntényeket). Ennek megjelenítése olyan infografikai megoldásokat tükröz, amelyek mindennaposnak mondhatók napjaink nyomtatott és elektronikus médiakörnyezetében.

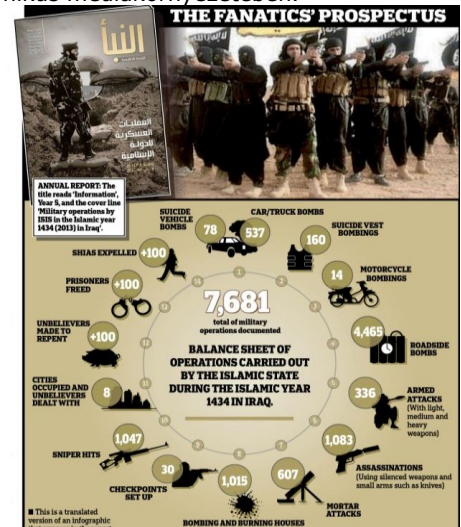

4.sz. ábra: Az Iszlám Állam 2013-as műveleti adatai, Forrás: <http://www.bareknadislam.com/2014/06/19/isis-terror-group-prepares-fancy-annual-report-for-its-financial-backers/>, a letöltés dátuma: 2015. október 20.

Konklúzió

A fentiek alapján megállapítható, hogy párhuzam vonható a hibrid média és a hibrid hadviselés között, hiszen az előbbi nyújtotta lehetőségeket fel és kihasználják az érdekelt felek a megfogalmazott üzeneteik a kiválasztott hallgatóság számára történő eljuttatása és meggyerésük érdekében. De vajon használják-e a hibrid hadviselés eredményeit a médiában? Ha hírfogyasztók állandó hírhetségét vesszük alapul, akkor a válaszuk ez esetben is „igen”. Ez utóbbi – elméletileg jelentős önmérsékletet igénylő – terület pedig kulcsfontosságú a (kulcs)hallgatóság meggyőzése és befolyásolása szempontjából.

Felhasznált irodalom:

- [1] Resperger István - Kiss Álmos Péter - Somkuti Bálint: *Aszimmetrikus hadviselés a modern korban*. p. 55.
- [2] Hoffman, Frank G.: *Conflict in the 21st Century: The Rise of Hybrid Wars*, Potomac Institute for Policy Studies, Arlington, Virginia, 2007, p. 8.
- [3] Myat Kornél: *Médiaelméletek és a késő modern médiakörnyezet*, Médiakutató, 2010 nyár, p. 1.
- [4] Uo., p. 8.
- [5] Erika Jones: *What exactly is Hybrid Media?*, in: <http://thebusiness-times.com/what-exactly-is-hybrid-media/>, 2011. december 06., a letöltés dátuma: 2015. október 20.
- [6] *Hybrid war - hybrid response?*, NATO Review Magazine, 2014, in: <http://www.nato.int/docu/review/2014/Russia-Ukraine-Nato-crisis/Russia-Ukraine-crisis-war/EN/index.htm>, a letöltés dátuma: 2015. október 20.
- [7] Forrás: <http://euromaidanpress.com/2015/09/05/kremlin-hybrid-war-tactics-in-georgia-2008-and-ukraine-2014-2015-infographic/>, a letöltés dátuma: 2015. október 20.
- [8] Forrás: <http://russia-insider.com/sites/insider/files/save-people.jpg/>, a letöltés dátuma: 2015. október 20.
- [9] *The Islamic State is a Hybrid Threat: Why Does That Matter?*, in: <http://smallwarsjournal.com/printpdf/18345>, a letöltés dátuma: 2015. október 20.

Szerzői ismertető

A TUDOMÁNY KAPUJÁBAN



Pintér Dóra

Vajdaság, mint autonóm tartomány

Szerző intézménye: Nemzeti Közszolgálati Egyetem

Szerző szakkollégiuma: Magyary Zoltán Szakkollégium

Szerző kutatási területe: autonómia

Szerző kutatási témája: az autonómia Vajdaságban és az alapfogalmak

Szerző státusza: hallgató

Szerző elérhetőségei:

E-mail cím: pinterdora93@gmail.com

Szerző bemutatkozása:

Pintér Dóra vagyok, a Nemzeti Közszolgálati Egyetem Közigazgatás-tudományi Karának I. évfolyamos mesterszakos hallgatója. 2013 óta vagyok a Magyary Zoltán Szakkollégium tagja; 2014 októberétől 2015 júliusáig pedig én tölthettem be a Szakkollégium kommunikációs vezetői pozícióját.

A szakkollégiumi tagságnak köszönhetően több kutatómunkában is részt vehettem. Ilyen volt például a kolontári iszapkatasztrófa államigazgatásra tett hatásainak kutatása, az interoperabilitásra és a KCR-ekre irányuló tanulmány készítése, vagy a bukaresti nemzetközi hallgatói konferenciára pályamű megírása. Szintén a Szakkollégium ösztönzésének köszönhetem, hogy részt vettem a 2015-ös Országos Tudományos Diákköri Konferencia Társadalomtudományi Tagozatán.

Jelenlegi terveim között szerepel, egy újabb OTDK dolgozat elkészítése illetve az Erasmus ösztöndíjprogramon való részvétel.



Vajdaság, mint autonóm tartomány

Pintér Dóra

pinterdora93@gmail.com

A poszteremet azzal a céllal készítettem, hogy bemutassam Vajdaságot, mint autonóm tartományt. Munkám során arra a kérdésre kerestem a választ, hogy Vajdaság milyen autonómia-típusba sorolható. Azért tartottam érdemesnek írni erről a témáról, mert a közelmúltban többször is találkozhattunk olyan hírekkel, hogy a szerb képviselőház meg akarja vonni Vajdaság Autonóm Tartomány (továbbiakban: Vajdaság AT) autonóm jogállását.

Az autonómia körüli viták egészen a török hódoltság idejéig nyúlnak vissza, amikor a Tisza menti határvidéken szerb katonák kivívták függetlenségüket és bizonyos kiváltságokra tettek szert. Ezen kiváltságokat több adománylevélben is megerősítette Mária Terézia. Tehát kimondhatjuk, hogy Vajdaság autonómiájának alapját valójában a szerbek vetették meg. Napjainkban Szerbiában azért is kényes téma az autonómia-kérdés, mert az autonómia-igény mindmáig szeparatizmust jelent számukra, és ezért ha a magyar kisebbség autonómiáról beszél, akkor azt úgy értelmezik, hogy el akarnak szakadni, holott ez nem valós veszély, hiszen a magyar lakosság száma jelentéktelen ahhoz, hogy ki tudjanak válni Szerbiából. Más részről Szerbia a jövőben uniós tagállammá válhat, így a határok elmosódásával nem lesz jelentősége a szeparációnak. [1]

De miért is jelent ennyi vitát, hogy Vajdaság autonómia-e vagy sem? Vajdaság Szerbiában a legfejlettebb vidék (főként mezőgazdasági szempontból) és ennek köszönhetően a „fejős tehén” szerepet kapta, amely az egész államot ellátja. Az autonómia lényege az lenne, hogy az adott területen megtermelt javakból minél több maradjon a tartományon belül. Szerbiának nyilvánvalóan nem érdeke, hogy az összes megtermelt jövedelem egy területre koncentrálódjon, ezért fontos az autonómia-kérdés. [2]

Bár nem régen, kapta meg Vajdaság az autonóm jogállását, már most vitatott, hogy meddig élvezheti részleges autonómiáját. Erre főként a 2013-ban és 2014-ben nyilvánosságra került alkotmánybírói döntések illetve a belgrádi politikai elit autonómiáról alkotott véleménye hívta fel a figyelmet.

Vajdaság AT rendelkezik olyan intézményekkel, mint Képviselőház, Kormány, Ombudsman, illetve a Nemzeti Tanácsok [3], mégsem nevezhető az autonómia széleskörűnek. Habár az is igaz, hogy egységes autonómia-fogalom nem létezik és ezen kijelentés alapján mondhatnánk, hogy a vajdasági autonómia is csupán egy egyedi autonómia-megoldás, mégsem elégedhetünk meg egy ilyen egyszerű válasszal arra a kérdésre, hogy miért korlátozottak az autonóm jogkörök a területen. Vajdaság AT statútuma a szerb alkotmány alá és a szerbiai törvények mellé van rendelve, tehát Vajdaság AT Képviselőháza által hozott rendeletek a jogforrási hierarchia aljára, az ágazati törvények alá csúsznak, a tartományi kormány rendeletei pedig ennél is alacsonyabb szintre sorolhatóak, mozgásterük ennek tükrében sokkal korlátozottabb. A szubszidiaritás elvét figyelembe véve tehát Vajdaság AT jogalkotását rengeteg más jogforrás limitálja. A tartományi képviselőházi rendeletek nem csak alá vannak rendelve a szerb jogalkotók jogforrásainak, de törvényi erővel sem rendelkeznek a statútum-tervezetben foglaltakkal ellentétben. [4]

Vajdaság csonkított autonómiája abban is megnyilvánul, hogy nincs saját igazságszolgáltató rendszere, a hatalommegosztás a központi és a tartományi szint között nem teljes körű. Az egész államot érintő döntéshozatalban pedig csupán néhány öt érintő kérdésben van Vajdaságnak javaslattételre, véleményezésre és kezdeményezésre joga, a tartománynak nincs saját jogú képviselete sem a szerb parlamentben sem a kormányban. [5]

Vajdaság autonómiája annak ellenére, hogy nem rendelkezik teljes körű önigazgatási jogkörrel, biztosított jogállásának nevezhető, hiszen visszavonni

az eddig elért jogosultságokat csak alkotmány-módosítással lehetséges. [6]

A MNT korábbi elnöke, Korhecz Tamás három pontban szedte össze a vajdasági magyar kisebbség kulturális autonómia-építésének az esszenciáját. [7] Elsőként kiemeli, hogy az autonómia nem „megváltás” a kisebbségek számára, hanem eszköz arra, hogy jogokat érjenek el. Másodjára meghatározza, hogy az autonómia kiépítésének alapját a kisebbség és a többség közötti bizalmi viszony jelenti. Végezetül azt állítja, hogy az autonómia kiépítéséhez egy olyan politikai erőre van szükség, amely mögött a kisebbség széles körű támogatottsága áll, hiszen e nélkül esélytelenül válik az autonómia beépülése az adott ország jogrendjébe. Bár az előbbi pontokat Korhecz Tamás a vajdasági magyar kisebbségi autonómia esetében fogalmazta meg, véleményem szerint alapul lehet venni bármely más autonómia-építés során.

Továbbgondolva a fenti pontokat, ha egy modellben próbálnánk elhelyezni az autonómia-építés általános lépéseit, az első lépcsőfok a nemzeti közösség/kisebbség létezése, amely nélkül alapvetően nincs értelme autonómia-törekvésről beszélni. A következő szinten megjelenne a kisebbségi csoport igénye az autonóm jogok megszerzésére, ezt követően kezdhethetünk el beszélni a kisebbség és többség kommunikációjáról, ahol a korábban már kiemelt bizalmi kapcsolat kiépítése nagy hangsúlyt kaphatna és ennek a kommunikációnak az eredményeként születne meg a legmagasabb szint az autonómia. A megszerzett autonóm jogokat a kommunikáció sikerességének illetve a kisebbségben felmerült igénynek a függvényében lehetne csak minősíteni. A vajdasági gyakorlat arra is felhívja a figyelmet, hogy az autonómia kiépítése ennél több lépcsőfokot igényel, hiszen az igények és a politikai erők folyamatosan változnak, ez pedig módosíthatja a kommunikációt. Ha csak felületesen is vizsgáljuk meg a Vajdaságban élő magyar kisebbség helyzetét, akkor a fent felvázolt modell alapján elmondható, hogy mind a négy szint megvalósult történelmi fejlődése során, nevezetesen: adott egy kisebbség, amelynek tagjai igényelték az autonómiát, és a központi törvényhozó hatalommal tárgyaltak is róla (bár felhőtlen bizalmi viszonyról nem igazán lehet számot adni), végül született egy döntés, amelynek az eredménye egy sajátos autonómia-megoldás.

Vajdaság, mint egyedi autonómia-megoldás nem nevezhető tökéletesnek, és nem számít etalonnak az autonóm rendszerek körében, ez egyértelműen látszik a hatáskörmegosztás, rendeletalkotás és az igazságszolgáltatási rendszer hiányosságaiában is. Ha a központi hatalom, és a többség elfogadja a tény, hogy az autonómia-törekvés és a szeparációs törekvés közé nem kell feltétlenül egyenlőségjelet tenni, akkor a jövőben esély lenne az önrendelkezési jogok kiszélesítésére a régióban. [8]

Az 1974-es szerbiai alkotmány által biztosított széles autonóm jogkörök megszerzése felmerülhet célkitűzésként, véleményem szerint egy kissé merész törekvés lenne a jelen helyzetet tekintve. Lehet, hogy egy a titói Vajdaságnál kevesebb jogkörrel, de a mostanihoz képest többel rendelkező Tisza menti autonóm körzet kialakítása sokkal realisabb cél lehet a magyar nemzetiségű kisebbség számára.

Felhasznált irodalom/források:

- [1] Fodor Istvánnal, a Zentai Levéltár igazgatójával készített interjú alapján
- [2] Fodor Istvánnal, a Zentai Levéltár igazgatójával készített interjú alapján
- [3] Vajdaság Autonóm Tartomány Statútuma. VAT *Hivatalos Lapja*, 17/2009. szám
- [4] Tóth Norbert: *Quo Vadis, Szerbia? – Új fejlemények a szerb kisebbségvédelmi szabályozásban* http://www.prominoritate.hu/folyoiratok/2010/ProMino_10-1-04-Toth.pdf Elérés ideje: 2014. augusztus 29.
- [5] Tóth Norbert: *Quo Vadis, Szerbia? – Új fejlemények a szerb kisebbségvédelmi szabályozásban* http://www.prominoritate.hu/folyoiratok/2010/ProMino_10-1-04-Toth.pdf Elérés ideje: 2014. augusztus 29.
- [6] Tóth Norbert: *Quo Vadis, Szerbia? – Új fejlemények a szerb kisebbségvédelmi szabályozásban* http://www.prominoritate.hu/folyoiratok/2010/ProMino_10-1-04-Toth.pdf Elérés ideje: 2014. augusztus 29.
- [7] KORHECZ Tamás: *Magyar autonómia-építés a*

Vajdaságban

http://www.prominoritate.hu/folyoiratok/2008/ProMino_08-3-06-Korhecz.pdf Elérés ideje: 2015. április 3.

[8] *Eltörölnék Vajdaság autonómiáját*

http://kitekinto.hu/karpat-medence/2012/12/17/eltorolnek_vajdasag_autonomiaj_at/#.VCk20fl_tDA Elérés ideje: 2014. szeptember 27.



1. sz. ábra: Vajdaság térképe. Forrás: https://encrypted-tbn3.gstatic.com/images?q=tbn:ANd9GcQnkJlVtkGhtwuZ4FTAqKdDgyUoKuKYOGbAk_f5w9B5s4leOJGQpziIzrs

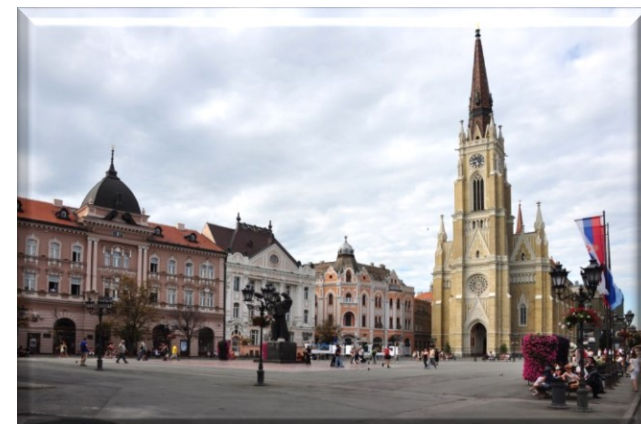

2. sz. ábra: Újvidék, Vajdaság AT adminisztratív központja. Forrás: <http://mybalkan.cafeblog.hu/files/2013/07/novisad.jpg>



3. sz. ábra: Vajdaság AT zászlaja. Forrás: https://upload.wikimedia.org/wikipedia/commons/thumb/6/6b/Flag_of_Vojvodina.svg/1200px-Flag_of_Vojvodina.svg.png

Szerzői ismertető

A TUDOMÁNY KAPUJÁBAN



Popják Eszter

Állami szerepvállalás az innováció és K+F területén

Szerző intézménye: Nemzeti Közszolgálati Egyetem, Közigazgatás-tudományi Kar

Szerző szakkollégiuma: Magyary Zoltán Szakkollégium

Szerző kutatási területe: közmenedzsment, emberi erőforrások

Szerző kutatási témája: helyi önkormányzatok

Szerző státusza: hallgató

Szerző elérhetőségei:

E-mail cím: popjak.eszter@gmail.com

Szerző bemutatkozása:

Harmadéves igazgatásszervező szakos hallgató vagyok, 2014 tavaszától a Magyary Zoltán Szakkollégium tagja. A szakkollégium keretein belül lehetőségem nyílt arra, hogy részt vegyek az „Illiberális makrogazdasági megoldások” című kutatásban. A vizsgálat eredményeit egy tanulmányban foglaltuk össze, mely „A tőkéől a tudásig- A gazdasági növekedésméletek evolúciója az állami szerepvállalások tükrében” címmel a szakkollégium folyóiratában, a Tanítványokban jelent meg. E tanulmány részét képezi az általam bemutatott rész is. A későbbiekben azonban, (s már jelenleg is) a helyi önkormányzatokkal szeretnék foglalkozni, főként a Közmenedzsment, valamint az Emberi erőforrások kutatási területek keltik fel érdeklődésemet.



Állami szerepvállalás az innováció és K+F területén

Popják Eszter

popjak.eszter@gmail.com

Új növekedési elméletek

A neoklasszikus elméletekkel ellentétben az új növekedési elméletek azt állítják, hogy a kormányok szerepe jelentős a gazdasági növekedés irányításában. Az új növekedési elméletek azon alapulnak, hogy a munkaerő és tőke mellett a tudás válik a növekedés egyik kulcsfontosságú feltételévé. A gazdasági növekedéshez szükséges jó minőségű oktatási intézményrendszer mellett egyre elfogadottabbá válik az a felfogás is, mely szerint a kutatás-fejlesztés és az innováció a növekedésben kiemelt szerepet játszik. A kibontakozóban levő tudástársadalomra jellemző „fejlődési háromszög” – oktatás, innováció, kutatás – eredményes funkcionálása nélkül nem lehet sikeres egy vállalkozás, egy ország, de az Európai Unió és a világ sem, ezért indokolt és szükséges mindhárom terület magas szinten való folyamatos fenntartása.[1]

K+F és innováció fogalma közötti összefüggés

A kutatás-fejlesztés és innováció fogalmát sokszor hasonló környezetben, egymástól nem kellően elválasztva használják. A kutatás-fejlesztés és innováció nem azonos fogalom, azonban szoros összefüggésben állnak egymással. A közöttük fennálló kapcsolat pedig nem más, mint a kutatás-fejlesztés szerepéből adódóan új ismeretanyag. Tudás kialakulását, új variációk képződését segíti elő, amely az innovációs folyamatokon, az innovációs rendszereken keresztül válik a termelékenységet növelő tényezővé. A K+ F az innovációhoz szükséges új szakértelem megszerzésének hagyományos módját is jelenti. [2]

Az állam szerepe az innováció területén

Az innovációnak Európában kiemelt jelentősége van, ugyanis a világgpiacon az Európai Unió versenyképességi gondokkal küzd. Az európai K+F szektor világszínvonalú tudása ellenére a tudományos eredmények gyakorlati alkalmazása vontatott, a szabadalmak száma alacsony, s így az amerikai és japán termékek piacképessége számos szférában jobb, mint az európaiaké. Mindezek mellett a nehézségek fokozásában szerepet játszik az erősödő kínai és indiai verseny is. [3] Ezen okok miatt az államnak elő kell segítenie az innovációs barát ökoszisztéma kialakulását, melynek kereteit a különböző innovációs rendszerek adják. Ha egyszerűen akarunk válaszolni arra a kérdésre, hogy mi is a kormányzat szerepe az adott ország innovációs folyamataiban, akkor azt mondhatjuk, hogy biztosítani, hogy a gazdasági szereplők a tudományos-technológiai lehetőségeket minél hatékonyabban válthassák gazdasági eredményekre. A különböző innovációs rendszerek közül a nemzeti innovációs rendszer kiemelt jelentőséggel bír. A NIR az ország nemzeti jellemzőinek meghatározásában döntő szerepet játszik. Indokolt a rendszer nemzeti szinten történő megkülönböztetett vizsgálata, mivel egy adott ország szempontjából a nemzeti jellemzők és peremfeltételek a másféle szintek kialakulására is hatnak. Így például az innovációs tevékenységek nemzetközivé válásában döntő szerepet játszik az, hogy a külföldi befektetők kutatásfejlesztési tevékenységük helyszínéinek választása során a kiválasztott ország nemzeti innovációs rendszerét kellően erősnek, fejlettnak találják-e. [4]

A nemzeti innovációs rendszer működése

A nemzeti innovációs rendszerekben kiemelt jelentőséggel bír a szereplők közötti kapcsolat. A Papucs-Papanek-féle modell ezt figyelembe véve a következőképp írja le a nemzeti innovációs rendszer működését:

A tudás termeléséről gondoskodó tudományos rendszer, a tudást hasznosító vállalati szféra, és a kapcsolatokat megteremtő tanácsadó intézmények alkotják a nemzeti innovációs rendszer magját. [5]

Az innovációs rendszert és kapcsolatait bemutató ábra alapján arra a következtetésre juthatunk, hogy a NIR elsődleges célja a versenyképesség növelése és a munkahelyteremtés. [6] A versenyképességben sikeresen felzárkózó országok stratégiáinak egyik sarokköve a fejlett oktatásra és szemlélteti, hogy az állam támogatásait ad, az állam feladata, hogy továbbfejlessze az innovációt ösztönző eszközöket és azok jogszabályi feltételeit. Elengedhetetlen azonban megemlítenünk, hogy az állam feladata elsősorban a keretek, a kutatási – főként az alapvető – infrastruktúra biztosítása, nem az aktív beavatkozás. Ahol a gazdasági megtérülés esélye lehetőséget tesz, indokolt a piaci szereplők bevonása. Az állam feladata elsősorban a keretek, a kutatási – főként az alapvető – infrastruktúra biztosítása, nem az aktív beavatkozás. Ahol a gazdasági megtérülés esélye lehetőséget tesz, indokolt a piaci szereplők bevonása. Az állam feladata elsősorban a keretek, a kutatási – főként az alapvető – infrastruktúra biztosítása, nem az aktív beavatkozás. Ahol a gazdasági megtérülés esélye lehetőséget tesz, indokolt a piaci szereplők bevonása. Az állam feladata elsősorban a keretek, a kutatási – főként az alapvető – infrastruktúra biztosítása, nem az aktív beavatkozás. Ahol a gazdasági megtérülés esélye lehetőséget tesz, indokolt a piaci szereplők bevonása.

Az állam szerepe a K+F területén

Az állam szerepe az innováció és az oktatás területéhez hasonlóan a K+F szektorban is jelentős. Ahhoz, hogy egy állam a gazdasági növekedés tekintetében folyamatosan javuló tendenciát mutasson, a K+F területét is folyamatosan segítenie kell, e terület is állami beavatkozást igényel. Az állam elsősorban különböző támogatásokkal járul hozzá a fejlődési háromszög harmadik területének fenntartásához, fejlesztéséhez. Az államok által nyújtott támogatások eltérőek, de nagymértékben hasonlítanak, így például a magyar állam támogatási rendszerében a következő eszközök állnak rendelkezésre a K+F+I területen

ösztönző gazdasági szabályozási rendszer keretein belül:

- Vissza nem térítendő támogatások;
- Kedvezményes hitelkonstrukciók;
- Tőkejuttatás, kockázati tőke, angyalbefektetők;
- Garancia, kezesség;
- Adó- és járulékkedvezmények (ez lehet társasági adó, innovációs járulék kedvezmény, iparűzési adó kedvezménye vagy különadó-kedvezmény). [8]

A vizsgált területeket körbejárva megállapíthatjuk, hogy minden aktor részvétele jelentősen befolyásolja az adott állam gazdasági teljesítőképességét, adott esetben növekedését. A szereplők részvételének modellje az úgynevezett Triple Helix modell, mely az ipar, a kormányzat és az egyetemek közötti összefüggéseket vizsgálja az innováció és a tudástranszfer felől közelítve. A modell hangsúlyosan szemlélteti, hogy az állami beavatkozás megkerülhetetlen az innovációs folyamat során. Az innovációs beavatkozás hatása jelentős mind az innovációban fontos oktatási rendszer, mind az innovációra és innovációkból építkező ipari szereplők számára.

Felhasznált irodalom:

- [1] MAGDA Sándor - DINYA László - MAGDA Róbert: Innováció és kutatásfejlesztés. Magyar Tudomány, 2008/2. p.192
- [2] K+F tanácsadó gazdálkodó szervezetek számára. Magyar Fejlesztési Intézet, 2009. február p.7
- [3] Dr. PAKUCS János – Dr. PAPANÉK Gábor: *Innováció Menedzsment Kézikönyv. Budapest, 2006. p.6.*
- [4] KLEINHEINCZ Ferenc: A nemzeti innovációs rendszer vizsgálata, mint új elméleti-módszertani megközelítés. Ipari szemle, 1999/1.
- [5] TILINGER Attila: A regionális innovációs rendszerek fejlesztési lehetőségei az Észak-Dunántúli térség példáján. (doktori értekezés) Győr, 2010. p.36.
- [6] Innováció Menedzsment Kézikönyv. p.10.
- [7] A Kormány középtávú (2007-2013) tudomány-, technológia- és innováció-politikai (TTI) stratégiája. p.7
- [8] A kutatáshoz, fejlesztéshez és innovációhoz nyújtott állami támogatások keretrendszere. (http://ec.europa.eu/competition/consultations/2012_st_ateaid_rdi/hungary_hu.pdf ; Letöltés: 2015. február 25. 13:38)

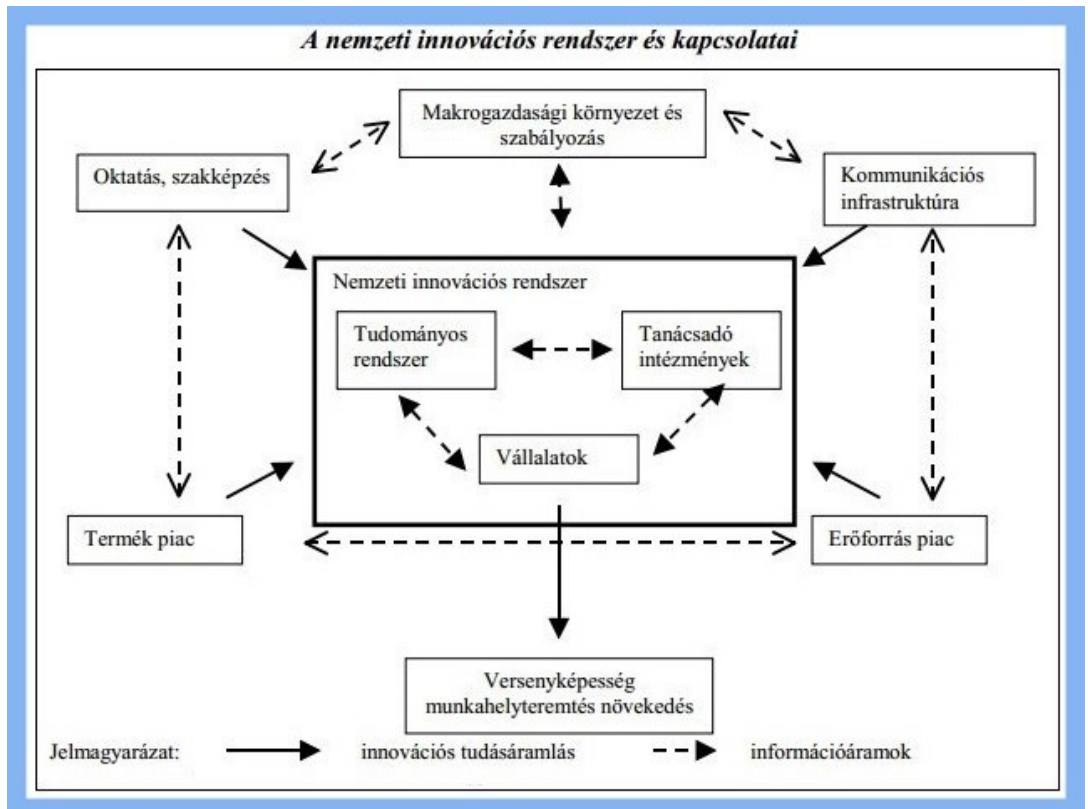

1.sz. ábra: A nemzeti innovációs rendszer és kapcsolatai
 Forrás:OECD (1998) alapján egyszerűsítve, Dr. Pakucs János – Dr. Papanek Gábor: *Innováció Menedzsment Kézikönyv 10. oldal*

Szerzői ismertető

A TUDOMÁNY KAPUJÁBAN



dr. Rottler Violetta- dr. Gyaraki Réka

Drónok kora- Személy- és vagyonvédelem a XXI. Században

Szerző intézménye: NKE RTK MÖRT

Szerző kutatási területe: büntetőjog, büntetés-végrehajtási jog

Szerző kutatási témája: mentális bűnelkövetők, kiberbiztonság

Szerző státusza: doktorandusz; egyetemi oktató

Szerző elérhetőségei:

E-mail cím: dr.rottlervioletta@freemail.hu

Szerző bemutatkozása:

Mindketten az NKE RTK Magánbiztonsági- és önkormányzati rendészeti tanszékén dolgozunk tanársegédként.



DR. GYARAKI RÉKA –
DR. ROTTLER VIOLETTA

DRÓNOK KORA- SZEMÉLY- ÉS VAGYONBIZTONSÁG A XXI. SZÁZADBAN

Napjainkban a drónok korát éljük, elképesztő lehetőségek rejlenek bennük az emberiség javára (rendészeti területen, úgymint a különböző jogsértő cselekmények felderítésekor, bűncselekmény megelőzésekor illetve a baleseti helyszínelők munkáját segítve, de pl. közúti- és vasúti hidak sérüléseinek ellenőrzésére, természeti katasztrófák megfigyelésére, termények precíz permetezésére, csomagküldésre, vagy akár esküvői légi fotózásra stb.) és kárára is (pl. jogszerűtlen használat, biztonsági fenyegetések, Franciaország félelme az atomerőművek drónos bombázásától, privátszféra megsértése, stb.) A magánbiztonság területén is fontos lenne drónok jelenléte, így a kutató- kereső szolgálatban, illetve egy-egy objektum területének megfigyelésére, őrzésére. Minden napszakban és szélsőséges időjárási körülmények között is megfelelően tudna működni.



1. sz. kép: Angol drón rendőrségi használatban

Fogalma

A „drone” [1] elnevezés az angol méh here, zümmögő hang, átvitt értelemben semmittevő lusta személy kifejezésből származik és kezdetben csak olyan katonai célú repülőeszközt jelentett, ami ön- és/vagy távirányítású, ezért nincs fedélzetén pilóta. A kanadai ICAO (Nemzetközi Polgári Repülési Szervezet) definíciója szerint a pilóta nélküli repülőgépek egy alfaja a távolról irányított repülőgép. A pilóta nélküli repülőgép (Unmanned Aerial Vehicle, UAV,= személyzet nélküli légi jármű”) a repülést önállóan, emberi beavatkozás nélkül végzi. A Remotely Piloted (Aerial) Vehicle, RPV, vagy Remotely Piloted Aircraft System, RPAS, a „távolról irányított (légi) jármű” egy olyan szerkezet, amely egy távolról irányított repülőgépéből, a repülőgépre felszerelhető, konfigurálható eszközökből a szükséges irányító, vezérlő egységekből és minden egyéb a repülés bármely időszakában szükségessé váló eszközökből, rendszerekből áll.[2]

A drónok fajtái

Egyrészt alkalmazási területük (állami, katonai, kereskedelmi, polgári), másrészt felépítésük alapján kategorizálhatjuk: Tri-kopter (3 rotoros), Kvadro-kopter (4 rotoros), Hexa-kopter (6 rotoros), Okto-kopter (8 rotoros), és Speciális típus, melynek felfelé és lefelé álló rotorjai is vannak.

I. Európai Unió

A drónok rendkívül sokfélék és különböző méretűek. Több mint 1700 különböző típusú drónt gyártanak hivatalosan a világon, ennek harmadát Európában. Becslések szerint 2050-re ez az iparág 150 ezer új munkahelyet fog létesíteni kontinensünkön.

Cél a globális vezető szerep

Az Európai Tanács 2013. decemberi ülésén megállapított célkitűzése, hogy 2016-tól fokozatosan integrálni lehessen a távirányítású légi járműveket a légterbe. Az EU-ban a repülésbiztonság a fő prioritás, a polgári célú RPAS-nek ugyanolyan biztonságosnak kell lenni, mint a pilóta által irányított repülésnek. Az Európai Bizottság 2014.04.08-án a polgári célokra használt drónok (RPAS) működtetését szabályozó új, szigorú előírások bevezetésére tett javaslatot öt témakörben: *biztonság, védelem, adatvédelem, biztosítás és felelősség.* A cél az, hogy az európai ipar globális vezető szerephez jusson e technológia területén, a megfelelő óvintézkedések megtétele mellett és mindenki által alkalmazható szabályozás kerüljön bevezetésre ugyanúgy, mint a nagyobb repülőgépek esetében.[3]

II. Hazai jogi szabályozás

A drónok otthoni megvásárlására, tartására, használatára nincs semmilyen jogi szabályozás, így azokhoz a kereskedelmi forgalomban bármikor hozzá lehet jutni. Ennek ellenére 2014-ben, mivel alkalmazása sértheti a Magyarország Alaptörvényében lefektetett emberi jogot is, a Nemzeti Adatvédelmi és Információszabadság Hatósága egy ajánlást adott ki. Az Ajánlásban[4] kitér arra, hogy nem önmagában a drón használata aggályos, hanem az azokra felszerelhető technikai eszközök, amelyek alkalmasak arra, hogy az eredeti céltól eltérő adatokat is rögzítsenek, továbbítsanak. Ezáltal többek között sérülnek a magánszemélyek biztonságához, szabadsághoz, gyűlekezési joghoz, és vélemény-nyilvánítási szabadsághoz való jogai.

Miért lenne szükséges a „drón-törvény”?

Mivel egy ember által irányítható távirányítású repülő tárgyról van szó, ezért veszélyezteti: 1. a közlekedés, legfőképpen a légtér biztonságát, 2. a kiemelt jelentőségű közműveknek a biztonságát (kritikus infrastruktúra), 3. az adatvédelemmel és az adatkezeléssel kapcsolatban is bizonytalanul fogalmaz. Ugyanakkor vannak ellenvélemények is, amelyek szerint nem lenne szükséges törvényben szabályozni a drónok használatát.

III. Amerikai Egyesült Államok

Jelenleg globálisan az Amerikai Egyesült Államok és Izrael dominál az RPAS-gyártásban, különösen a katonai drónok terén. (Izrael volt az első ország, amely kifejlesztett katonai drón-technológiát az 1973-as Arab-Izraeli háború után, mert a háborúban légiereje óriási veszteségeket szenvedett.[6]) Más nem EU-országok, mint pl. Brazília, Kína, India és Oroszország szintén erős versenytársnak ígérkeznek. Az Obama-kabinet elfogadta azt az új vezérelvet, ami lehetővé teszi kereskedelmi- és katonai drónok (beleértve a fegyverrel ellátott drónokat is) exportját szövetségeseik részére.

Exportálni szigorú garanciák mellett

Az USA szeretné kialakítani a globális standardokat más országokkal együttműködve a vitatott fegyveres szerkezetek használatáról. A Kongresszus által elfogadott vezérelv szerint 2015 októberétől engedélyezett a fegyveres katonai drónok exportja szigorú feltételek mellett; az eladás csak kormányzati program keretei között lehetséges és a fogadó nemzetek „végfelhasználói garanciát” kell hogy nyújtsanak. Az USA katonai akciói során kulcsfontosságúak voltak a drónok Afganisztánban, Irakban és Jemenben. A rendelkezés segíti az amerikai vállalatokat a katonai és kereskedelmi drónok értékesítésében a globális versenyben. A gyártók már évek óta sürgetik a kormányzatot a szigorú exportszabályok enyhítésére. Nagy-Britannia az egyetlen, ahol használnak fegyveres amerikai gyártású drónokat, de Franciaország és Olaszország is alkalmaz amerikai megfigyelő gépeket. Az új policy fényében felülvizsgálják a korábbi török és olasz vételi szándékokat fegyveres drónok tárgyában. Az USA a következő 3 évben 70 ezer új munkahelyre számít a drón-ágazatban.

WHAT THE PROPOSAL WOULD ALLOW FOR COMMERCIAL DRONES

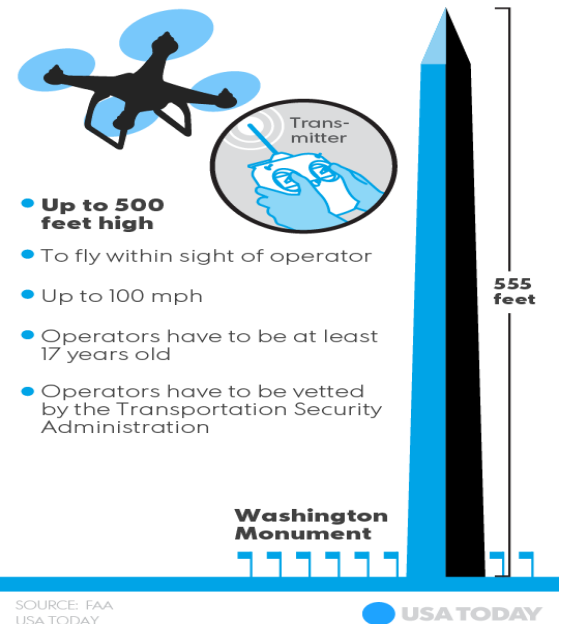

2.sz. Kereskedelmi drónok használatának szabályai az Egyesült Államokban

A kereskedelmi célú drónok szabályait is enyhítették, azonban továbbra is korlátozottak egyes felhasználási módok (pl. a csővezetékek vizsgálata.) A 2. sz. ábrán láthatók a kereskedelmi drónok használatának feltételei: 152m magassáig repülhet (modell gép csak 121m), az operátor szemmel kíséri, maximum 161km/h sebességgel, az operátor 17. életévét betöltött, hatóságilag ellenőrzött személy lehet. A modell gép és a kereskedelmi gép is repterektől számítva minimum 8 km távolságra működtethető.

Összegzés: globális verseny

Az amerikai változás figyelmeztetett Kína és Oroszország számára is, Kínának megvan a saját ambiciózus drón-politikája, minimum 9 országba (köztük Pakisztánba, Egyiptomba, az Egyesült Arab Emírátsokba) exportál, eközben Szaúd-Arábiával és Algériával is export-tárgyalásokat folytat a kínai közmédia szerint. Az elkövetkező években a drónok száma várhatóan exponenciálisan fog növekedni, az iparág fejlődése a személy-és vagyonvédelem terén is meghatározó lesz.

Felhasznált források:

- [1] [The Oxford Handy Dictionary, Chancellor Press, London, 1986, p.260.](#)
 - [2] [www.icao.int/meetings/RPAS/Pages/default.aspx](#)
 - [3] [http://webcache.googleusercontent.com/search?q=cache:eluiGbcIP/14/384](#)
 - [4] Nemzeti Adatvédelmi és Információszabadság Hatóság Ajánlása, 2014.11.14.: RSMJ: www.naih.hu/files/ajanlas_dronek_vegleges_www1.pdf+&cd=2&hl=hu&ct=clnk&gl=hu
 - [5] [www.faa.gov/news/press_releases/news_story.cfm?newsId=18295](#)
 - [6] [www.rferl.org/content/drones_who_makes_them_and_who_has_the_m/24469168.html](#)
- 1.sz. kép: [www.telegraph.co.uk/technology/news/11541504/Where-is-the-legal-line-in-flying-drones.html](#)
2.sz. kép: Id. [5]
3.sz. kép: [dronenews.net/aboutdrone/](#)



3.sz. MQ-9-es „Reaper” drón rakétakilövés után

Szerzői ismertető

A TUDOMÁNY KAPUJÁBAN



Schrempf Luca

A külhoni választójog értékelése az Emberi Jogok Európai Bíróságának gyakorlata fényében

Szerző intézménye: Nemzeti Közzolgálati Egyetem Közigazgatás-tudományi Kar

Szerző szakkollégiuma: Magyary Zoltán Szakkollégium

Szerző kutatási területe: Alkotmányjog

Szerző kutatási témája: Külhoni választójog

Szerző státusza: hallgató

Szerző elérhetőségei:

E-mail cím: schrempf.luca@gmail.com

Szerző bemutatkozása:

Schrempf Luca vagyok, 2014 óta a Nemzeti Közzolgálati Egyetem közigazgatás-szervező szakos hallgatója. 2015 januárjában nyertem felvételt a Magyary Zoltán Szakkollégiumba. Szeptemberben a titkári pozíciót töltöttem be. Szakkollégiumi munkám során részt vettem az Országgyűlés Hivatala által szervezett Mint-a-Parlament szimulációs játékon, melynek keretében az Országgyűlés alelnöki posztját kaptam.

A Szakkollégium által szervezett műhelymunkák során társszerzőként jelent meg egy tanulmánykötetben a „A külhoni választójog kapcsán a választójogi törvény vitájában felmerült érvek” című cikk. Rövid egyetemi éveim alatt számos jogi tantárgy ismereteit sajátítottam el. Érdeklődési területem igen szélesnek mondható. Kiterjed főleg külügyi, Európai Uniós és alkotmányos ismeretekre. Az idegennyelvi ismeretek is fontos részét képezik a tanulmányaimnak. Céлом, hogy minél több nyelv ismeretei sajátítsam el.

Jövőmet a közigazgatás szervezetében képzelem el. A különböző szinteket bejárva kívánom megismerni a folyamatokat. Legfőbb cél a hatékonyság és az eredményesség elérése.



A külhoni választójog értékelése az Emberi Jogok Európai Bíróságának gyakorlata fényében

Schrempf Luca

schrempf.luca@gmail.com

A választójog fogalma

A történelem során választójog fogalmának nem alakult ki egységes definíciója, de kettős természetűnek mondhatjuk. Tág értelemben a képviselői szervek tagjai megválasztásának rendjét meghatározó anyagi és eljárási szabályok összességét jelenti, amíg szűkebb értelemben a választójogosultságot kell érteni alatta. [1] A szűkebb értelemben a közhatalom gyakorlásában és az állami döntéshozatalban való részvétel lehetőségét megteremtő politikai részvételi jogok körébe tartozik, amely a népszuverenitáson alapul. [2]

Külhoni választójog

Az egyszerűsített honosítási eljárással máris magyarországi lakóhellyel nem rendelkező határon túliak tömegei jutottak magyar állampolgársághoz, illetve sokan fognak a közeljövőben ilyen módon. Így felmerült annak a lehetősége, hogy a külhoni állampolgárok is választójogot kapjanak a magyarországi országgyűlési képviselők választásán. A választójog anyagi szabályai magával a választójogosultsággal foglalkoznak. [3]

Az országgyűlési képviselők választásának vonatkozásában a választójog anyagi jogi szabályait az országgyűlési képviselők választásáról szóló törvény szabályozza. 2011. november 20-án tizenegy kormánypárti képviselő benyújtotta a T/5006 számú, az országgyűlési képviselők választásáról szóló törvényjavaslatot.

Eszerint a Magyarország határain kívül él magyarok számára is biztosítani kívánták a választójogot. Azt szerették volna, hogy a választási rendszer továbbra is vegyes maradjon, a határon túli magyar állampolgároknak viszont csupán egy szavazatuk legyen, amelyet valamely pártlistára adhatnak le. [4]

Az Emberi Jogok Európai Bíróságának Gyakorlata

Itt szükséges kifejteni az Emberi Jogok Európai Bíróságának közelmúltbéli, az Oran-ügyben hozott ítéletét. A vegyes választási rendszerű Törökországban azok az állampolgárok, amelyek legalább hat hónapja az ország területén kívül élnek, nem szavazhatnak egyéni jelöltre, csupán pártlistára. Sérelmezve a rendelkezést, keresetet indított a panaszos az strasbourgi székhelyű bíróságon. 2014. április 15-én hozott ítéletében az EJEB megerősítette korábbi gyakorlatát, miszerint a választójog gyakorlását lakóhelyhez vagy bizonyos időtartam helyben lakáshoz kötő szabályozás önmagában nem tekinthető jogkorlátozásnak. A Bíróság úgy ítélte meg, hogy nem lett volna lehetséges a külföldön élő választópolgárok számára külön választókerület létrehozása. Törökország felhozott az ügyben egy olyan érvet, amelyet a magyarországi lakóhellyel nem rendelkező választópolgárok korlátozott választójoga kapcsán a fentiekben többször megfigyelhettünk, miszerint az ország területén kívül élőkre kevesebb következménnyel bírnak a hazai törvényhozás döntései, s ebből fakadóan szükséges kisebb befolyáshoz juttatni őket. Ennek az érvenek a Bíróság helyt adott. A választójog egyenlősége kapcsán alkalmazott, korábban említett alapjogi tesztet elvégezve a Bíróság a szabályozást az Emberi Jogok Európai Egyezményével összhangban lévőnek ítélte meg. [5]

A Vámos és mások kontra Magyarország ügy a választási eljárási törvényben, a magyarországi lakóhellyel nem rendelkező és rendelkező, ám a szavazás napján külföldön tartózkodó választópolgárok számára eltérő szavazási módokról szóló rendelkezéseikhez kapcsolódik. A magyarországi lakóhellyel rendelkező, külföldön dolgozó illetve tanuló

panaszosok ezt sértőnek vélték a törvényhozási választáson való részvételi jogukat tekintve. A Bíróság felvonta a figyelmet arra, hogy a részes államoknak nem kötelessége a külföldön élők számára választójogot biztosítani. A külhoni választójog korlátozásának pedig számos legitim indoka lehet: A külföldön élő állampolgárok kevésbé kötődnek az anyaországhoz, kevesebb befolyásuk van a jelöltek kiválasztására és a pártprogramokra. Emellett szükség lehet arra, hogy a törvényhozás korlátozza e választójogosultak befolyását azokban az ügyekben, amelyek elsősorban az ország területén élő állampolgárokat érintik. A Bíróság úgy ítélte meg, hogy a sérelmezett szabályozás legitim célon alapul, nem jelent aránytalan korlátozást, s nem fosztja meg a választójogot annak teljességétől. Felhívták a figyelmet, hogy a magyarországi lakóhellyel rendelkezők az országgal való szorosabb kapcsolatnak köszönhetően egyéni jelöltre és pártlistára egyaránt szavazhatnak, míg a külhoni szavazók csak pártlistára. Mindezek alapján a különbségtételt ésszerűnek és arányosnak ítélték meg, ami nem sérti az egyenlő bánásmód követelményét sem. [6]

Összegzés

Összegezve láthatjuk, hogy a választójogi alapelvek egyszerű és egyértelmű követelményeknek tűnnek, azonban nem abszolút érvényűek sőt, korlátozhatóak. A plurális választójog kérdése többször felmerült, azonban vegyes érzelmeket váltott ki. Sokan negatívan álltak hozzá, hiszen Alaptörvény - ellenesnek vélték.

Felhasznált irodalom:

- [1] TÓTH Károly: A választójog. In: TRÓCSÁNYI László - SCHANDA Balázs (szerk.): *Bevezetés az alkotmányjogba. Az Alaptörvény és Magyarország alkotmányos intézményei. Második, átdolgozott kiadás. Budapest, HVG-ORAC, 2013. 184.o. [A továbbiakban: TÓTH Károly]*
- [2] PAPP Imre: A politikai részvételi jogok. In: HALMAI Gábor - TÓTH GÁBOR Attila (szerk.): *Emberi jogok. Budapest, Osiris Kiadó, 2003. 737-739.o.*
- [3] TÓTH KÁROLY: A választójog
- [4] 2010. évi CXXX. törvény a jogalkotásról 17. §
- [5] Oran v. Turkey, Judgement of 15 April 2014, nos. 28881/07 and 37920/07
- [6] Vámos and Others v. Hungary, Decision of 17 February 2015., nos. 48145/14, 48244/14, 48250/14, 48285/14, 49885/14, 51948/14, 63580/14, 66577/14, and 67222/14

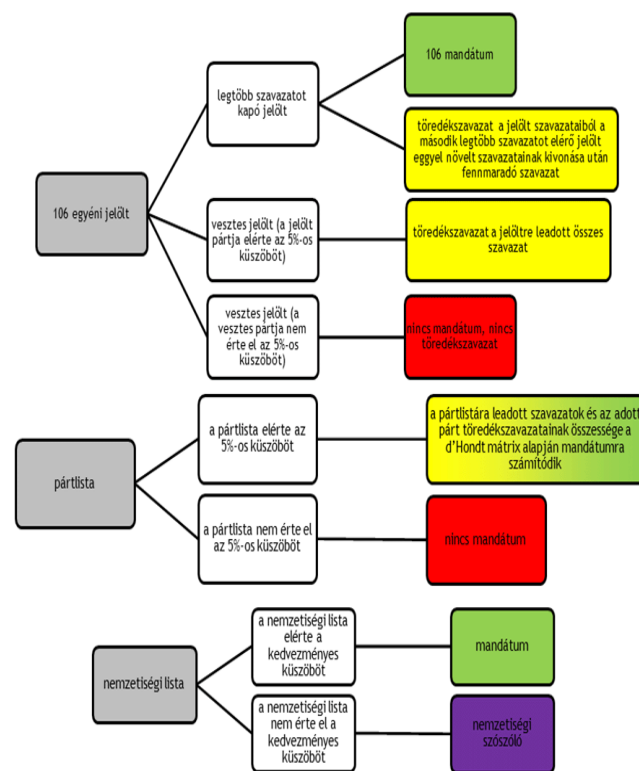

Előzetes regisztráció más országokban		
	Modell	Változás iránya
USA	Államonként változó: már van példa automatikus regisztrációra, van egyszeri regisztrációs modell és van választások előtti regisztráció	Megjelent az automatikus regisztrációs körben elterjedt az az eljárás jelentősen egyszerűsödött, megjelent a szavazás napján történő regisztráció
Mexikó	Egyszeri regisztráció	Mivel a választási jogosultságot igazoló iratot használják személyi igazolványként, ezért széles körben bejelentkeztek
Ausztrália	Egyszeri regisztráció	Egyszerűsítés: egyes államokban bírság a regisztráció elmulasztása miatt
Kanada	Egyszeri regisztráció	Egyszerűsítés: az adóbevallással is megtehető
Egyesült Királyság	Egyszeri regisztráció	Egyszerűsítés: a munkapárti kormányzat bevezette a gördülő regisztráció rendszerét, amely bármikor lehetővé teszi a bejelentkezést
Hongkong	Egyszeri regisztráció	Nincs változás: a rendszer 1,6 millió választásra egyébként jogosult személyt szorít ki a rendszerből

Szerzői ismertető

A TUDOMÁNY KAPUJÁBAN



Skuta Vivien

A Költségvetési Tanács szerepváltozása

Szerző intézménye: Nemzeti Közszolgálati Egyetem

Szerző szakkollégiuma: Magyary Zoltán Szakkollégium

Szerző kutatási területe: alkotmányjog

Szerző kutatási témája: A fiskális intézmények jelentősége különös tekintettel a Költségvetési Tanács szerepváltozására Magyarországon

Szerző státusza: hallgató

Szerző elérhetőségei:

E-mail cím: vivien.skuta@gmail.com

Szerző bemutatkozása:

Az én nevem Skuta Vivien. Jelenleg a Nemzeti Közszolgálati Egyetem Közigazgatás-tudományi Karának végzős közigazgatási mesterszakos hallgatója vagyok, valamint a Budapesti Corvinus Egyetem Közgazdaságtudományi Karának Közgazdálkodás és Közpolitika elsőéves mesterszakos hallgatója. Az Egyetemünkön folyó szakmai és kutatási életbe 2013-ban a Magyary Zoltán Szakkollégium Mentorprogramjának sikeres teljesítése után kapcsolódtam be. Főbb érdeklődési területeim közé tartozik az alkotmányjog, azon belül is a külföldön élő állampolgárok választójog gyakorlásának lehetőségei, valamint a Magyarországon végbemenő közjogi intézményi átalakulás vizsgálata 2010 után. Az egyetemen eltöltött éveim alatt lehetőségem volt a közigazgatás számos területére betekintést nyerni, illetve különböző szakmai gyakorlatokat és tapasztalatokat szerezni mind hazai, mind nemzetközi térben. Ezeket az ismereteket felhasználtam a szakdolgozatom és a tanulmányaim készítése során.

Véleményem szerint a meghirdetett poszter pályázat egy nagyszerű alkalom arra, hogy a tehetséges hallgatók bemutathassák eddigi kutatásaikat a megszokottaktól egy kicsit rendhagyó formában, ezért szeretnék részt venni a versenyen.



A FISKÁLIS INTÉZMÉNYEK JELENTŐSÉGE KÜLÖNÖS TEKINTETTEL A KÖLTSÉGVETÉSI TANÁCS SZEREPVÁLTOZÁSÁRA MAGYARORSZÁGON

Skuta Vivien
vivien.skuta@gmail.com

BEVEZETÉS

Egy ország költségvetésének megtervezése rendkívül összetett és időigényes folyamat. A gazdasági műveletek hatásai, a kiadások és bevételek egyensúlya, a közpénzekkel való transzparens gazdálkodás követelménye az idők során kialakult elvárások és igények fokozott jelenlétében csúcsosodik ki. Tanulmányomban a költségvetés tervezésének és végrehajtásának gördülékenyebb megvalósulásának lehetséges képletét vettem górcső alá. Véleményem szerint a fiskális szabályok, keretrendszerek, intézmények és korlátok mind e képlet lényegi elemei, azonban, hogy ezeket milyen mértékben, milyen kombinálás révén hasznosítja egy adott ország, az a társadalmi- és politikai kritériumok, történelmi hagyományok, földrajzi elhelyezkedés és az állami berendezkedés függvénye. Általánosan érzékelhető, hogy az utóbbi időben a fiskális jellegű eszközök funkciója és jelenléte felértékelődött a világ számos területén. Úgy gondolom, hogy a pénzügyi válságok futótűzként való terjedése lényegesen hozzájárult ahhoz, hogy a költségvetési gondolkodás alapvetően nagy fordulatot vett.

Először tehát a nemzetközi gyakorlatot elemeztem munkám során, majd a Magyarországon végbemenő közjogi átalakulás egyik gyümölcseként megalakuló Költségvetési Tanács intézményének jogállását vizsgáltam. Az összevetés alapjául szolgált, hogy rövid időn belül jelentős átalakuláson ment keresztül ez a viszonylag új intézmény hazánkban. Igyekeztem összpontosítani arra, hogy milyen közjogi szempontból releváns kérdéseket vet fel egy ilyen fiskális tanács felállítása. Annak érdekében, hogy ezt megállapíthassuk megvizsgáltam az Alaptörvényt, illetve bővebben foglalkoztam a tanács tagjainak jogállásával és a feladataival, különösen a vétőjogával.

EGY FISKÁLIS INTÉZMÉNY FELÁLLÍTÁSÁNAK FONTOSSÁGA

Az elmúlt pár év folyamán – kiemelkedően a 2008-as pénzügyi válság egyik fő következményeként – az OECD több tagországa is adósságválsággal küzdött, ennek okán az adósságválságok megelőzése középpontba került. [1]

Hazánkban nagy részében 2007-ig kifejezetten felelőtlen költségvetési politikát folytattak, ugyanis a költségvetési folyamatok nem voltak kellően átláthatók, sem pedig fenntarthatók, ami megtépázta a kormányzat iránti hazai és nemzetközi bizalmat. [2] A független fiskális intézmény felállításával és működtetésével Magyarországon is korlátozni szándékozták a mindenkor kormányzatok túlzott deficitre való hajlamát. [3] 2008-ban felállították a Költségvetési Tanácsot, [4] amelynek a legfőbb célja a költségvetési politika hitelességének helyreállítása volt. [5] A Tanács feladata a törvény értelmében az Országgyűlés törvényhozási munkájának támogatása volt. [6] A hatáskörök egy nagy presztízsű és független szerv intézményesítéséhez megfelelőek voltak, azonban a könnyelmű költségvetési politika tényleges korlátok közé tartásához mindez elégtelennek minősült. Jogi szempontból ugyanis a Tanács nem állított semmiféle alkotmányos határt a kormányzat elé. [7] A 2010-es választásokat követően a kormányzó párt a jogrendszer átfogó reformjába

kezdett, beleértve a Költségvetési Tanácsot is. Az új Költségvetési Tanácsnak a legfontosabb jogosultsága az abszolút vétőjoga, hiszen hozzájárulása nélkül nem fogadható el a költségvetés. Ez azért releváns, mivel az Alaptörvény kimondja, hogy abban az esetben, ha március 31-ig nem fogadja el a központi költségvetést a parlament, akkor az Országgyűlés felosztható, amely súlyos következménynek tekinthető. [8] Felmerülhet a kérdés, hogy a Költségvetési Tanács a gyakorlatban visszaélhet-e a vétőjogával. A visszaélésszerű joggyakorlás megfékezésére azonban található alkotmányjogi válasz, ugyanis az állami szervek együttműködési kötelezettségét az Alkotmánybíróság [9] is kimondta, így alaptörvényellenes lenne, ha a tanács visszaélés szerűen gyakorolná a vétőhoz való jogát.

Végül, érdemes még azzal a kérdéskörrel foglalkozni, hogy a költségvetési vétő és az Országgyűlés feloszthatósága a Tanács egyfajta negatív legitimációjaként miképpen jelenhet meg. Meggyőződésem szerint a közpénzekkel való gazdálkodás, a költségvetés olyan lényeges és kényes tárgyörnek számít, ami az állampolgárokat erőteljesen foglalkoztatja. A legfőbb népképviselői szervként az Országgyűlés jogában áll a költségvetéssel összefüggő kérdések felett dönteni. A Költségvetési Tanács tagjait a választópolgárok nem hatalmazták fel közvetlen módon olyan „privilegiumokkal”, amivel az Alaptörvény viszont felruházta. Ilyen módon alakulhatott ki az a helyzet, hogy egy nem nép által választott szerv olyan felhatalmazást kap, amelynek segítségével megakadályozhatja az Országgyűlést a költségvetési törvény elfogadásában. Ha ilyen szemszögből közelítjük meg a Költségvetési Tanács jelenlegi hatáskörét, akkor arra a következtetésre juthatunk, hogy talán túlzott hatalmat kapott az abszolút vétőn keresztül. Bár, ez másik aspektusból megcáfolható is válhat, hiszen a parlamentet is szükséges megfékezni abban, hogy bármilyen költségvetést elfogadhasson. [10]

ZÁRÓ GONDOLATOK

A fentiek tükrében megállapítható, hogy napjainkban jelentősen megnőtt az igény arra, hogy a költségvetést kordában tartó eszközök alkalmazásra kerüljenek az országok valamennyiében. Magyarország is csatlakozott ehhez a szemlélethez és a 2008-as évben Költségvetési Tanácsának létrehozásakor elismerte, hogy fiskális téren szükség van többlétszabályozásra. A tanács felállításakor a legalapvetőbb vita tárgya volt, hogy a független költségvetési intézmény rendelkezzen-e jogosultsággal a szabályok betartásának biztosítása érdekében.

Ilyen többletjogosultságokat végül a 2008-ban létrehozott tanács nem kapott, azonban a 2010 utáni átalakításakor teret nyert az az álláspont miszerint az intézménynek rendelkeznie kell kényszerítő hatáskörrel, hogy lehetősége legyen meggátolni azt a költségvetési törvényjavaslatot, amely megsértené a költségvetési szabályokat. Az, hogy ez a kiemelkedő privilégium a fentiekben kifejtett aggályokon kívül milyen további dilemmákat hozhat magával véleményem szerint a jövőbeli közjogi viták elengedhetetlen részét képezik majd.

FELHASZNÁLT IRODALOM:

- [1] Török Ádám: Költségvetési fenntarthatóság és átláthatóság. "Fiscal Policy Councils": Why do we need them and what makes them effective? In: Közgazdasági Szemle, LVIII. évf., 2011. április, pp. 368-373.
- [2] Török Ádám: Költségvetési fenntarthatóság és átláthatóság. "Fiscal Policy Councils": Why do we need them and what makes them effective? In: Közgazdasági Szemle, LVIII. évf., 2011. április, pp. 4.
- [3] Oblath Gábor: A költségvetési felelőtlenység ellensúlya – A Magyar Köztársaság új intézménye, a Költségvetési Tanács. In: Magyarország Politikai Évkönyve 2009-ről. Demokrácia Kutatások Magyar Központja Alapítvány, 2010., pp. 2.
- [4] Oblath Gábor: A költségvetési felelőtlenység ellensúlya – A Magyar Köztársaság új intézménye, a Költségvetési Tanács. In: Magyarország Politikai Évkönyve 2009-ről. Demokrácia Kutatások Magyar Központja Alapítvány, 2010., pp. 8.
- [5] Sivák József – Szemlér Tamás – Vigvári András: A magyar államháztartás és az Európai Unió közpénzügyei. Complex Kiadó Jogi és Üzleti Tartalomszolgáltató Kft., 2013., pp. 253.
- [6] 2008. évi LXXV. törvény 7§ (1) bekezdés értelmében
- [7] Smuk Péter: A Költségvetési Tanács a magyar alkotmányos rendszerben, pp.198 <http://dfk-online.sze.hu/images/egyedi/doktori/doktori%20m%C5%B1helytanulm%C3%A1nyok/smuk.pdf> (Letöltés ideje: 2015. április 18.)
- [8] Alaptörvény 3. cikk (3) bekezdés b) pontja szerint
- [9] 36/1992. (VI. 10.) AB határozat
- [10] Nagy Attila Tibor: A Költségvetési Tanács túlhatalma, http://meltanyossag.blog.hu/2013/05/12/a_koltsegvetesi_tanacs_tulhatalma, letöltés ideje: 2015. április 18.
- [11] Hungary government debt to GDP. <http://www.tradingeconomics.com/hungary/government-debt-to-gdp/forecast> (Letöltés ideje: 2015. október 21.)

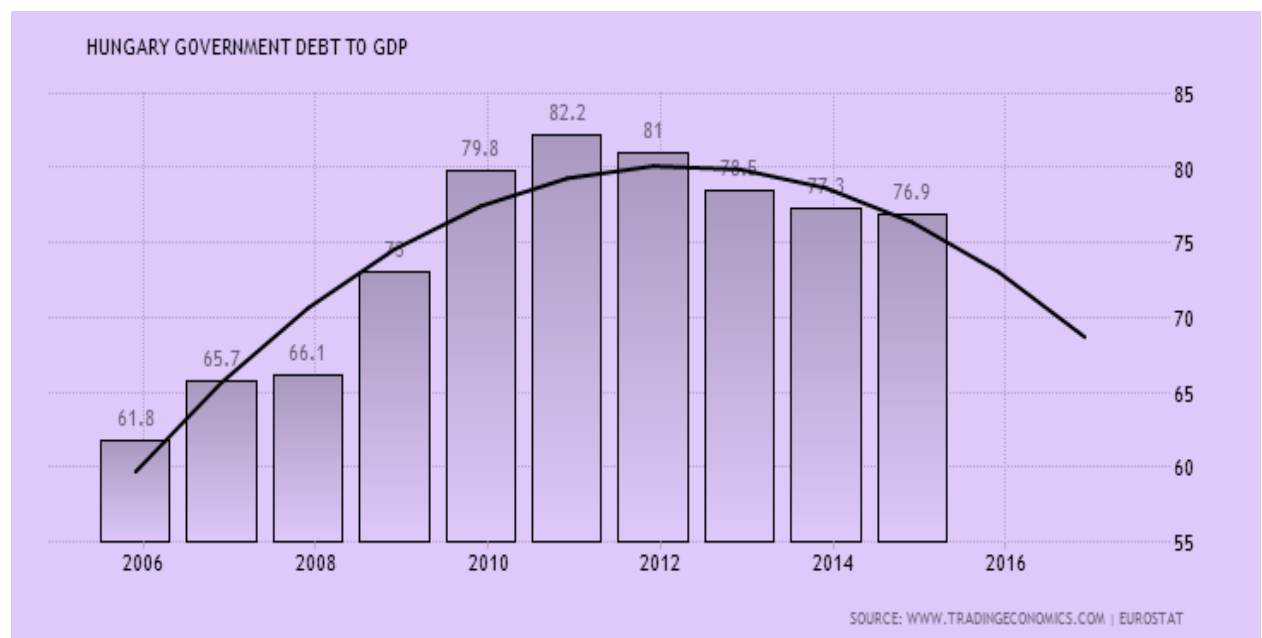

1.sz. ábra: A magyar államadósság a GDP-hez viszonyítva, Forrás: <http://www.tradingeconomics.com/hungary/government-debt-to-gdp/forecast> (Letöltés ideje: 2015. október 21.)

Szerzői ismertető

A TUDOMÁNY KAPUJÁBAN



Schváb Alíz

Országgyűlési bizottságok múltja, jelene

Szerző intézménye: Nemzeti Közszolgálati Egyetem - KTK

Szerző szakkollégiuma: Magyary Zoltán Szakkollégium

Szerző kutatási területe: alkotmányjog

Szerző kutatási témája: Országgyűlési bizottságok

Szerző státusza: hallgató

Szerző elérhetőségei:

E-mail cím: schvabaliz@gmail.com

Szerző bemutatkozása:

A nevem Schváb Alíz, II. éves közigazgatás-szervező hallgató vagyok, a Magyary Zoltán Szakkollégium tagja 2014 óta.



AZ ÁLLANDÓ BIZOTTSÁGOK

MÚLTJA, JELENJE

Schváb Alíz

schvabaliz@gmail.com

1. Bevezető

Tanulmányomban felvázolom az állandó bizottságok kialakulását, jelenlegi struktúráját, tagjait illetve, hogy hogyan zajlik az egyes kérdések megvitatása, elfogadása illetve hogyan illeszkedik a bizottsági munka a plenáris ülés menetéhez.

2. Rövid történeti áttekintés az országgyűlési bizottságok múltjából

Az országgyűlési bizottságai nem előzmény nélküliek. Már a rendi országgyűlések idején is léteztek olyan tanácskozások, amelyek a törvényhozási munka előkészítését segítette. 1526-ban I. Habsburg Ferdinándot királlyá koronázták, majd Magyarország is meghívást kapott egy közös tanácskozásra. Azonban először a magyar rendek ennek nem tettek eleget, hiszen úgy vélték, ha Magyarország önálló és független állam, tehát nincs szükség közös tanácskozásra. Azonban a török támadások és az ország gazdasági helyzetének romlása kikényszerítette a Habsburg-magyar közös együttműködést. Ezt követően az országgyűlés különböző vizsgálóbizottságoknak adtak ki egy-egy kérdés mélyebb megvitatását.[2]

2.1 1848-1849. évi országgyűlés és ezt követő országgyűlési ciklusok bizottsági rendszerének alakulása

A rendi országgyűlés hagyományával szakítva megalakult az első magyar népképviselői országgyűlés. A polgári parlamentekben hagyományosan osztályok vagy bizottságok működtek. Így az 1848-as országgyűlés létrehozta az osztályokat. A képviselőház rendszabályainak III. szakasza szól a tanácskozási rendszerről.[1]A Ház 450 tagját kilenc darab 50 fős osztályba sorolta. Az osztályok tagsága véletlenszerűen alakult és folyamatosan változott, a tagok havonta megrendezett sorsolás következtében kerültek be az egyes osztályokba. [3]

Az osztályok feladata volt az egyes törvényjavaslatok megvitatása, majd az általuk megválasztott előadók ismertették az egyes bizottságok véleményét a központi bizottmányokba.

Az 1875. évi Házzsabay a kilenc osztály intézményét változatlanul hagyta, de a bizottmány elnevezést bizottságra változtatta. [3]

1924-ig az osztály és bizottsági struktúra lényegében változatlan maradt. Majd fokozatosan új elemekkel egészült ki a Házzsabay. Először részletesen szabályozta a bizottság elnökének a feladatkörét, majd szabályozták a tárgyalás módját illetve rendelkeztek a zárt ülésről. Ezzel párhuzamosan csökkent az osztályok száma és feladatuk az alakuló ülés előkészítésével összefüggő mandátumigazolásra korlátozódott.

A II. világháborút követő diktatórikus berendezkedés

radikálisan csökkentette a bizottságok tevékenységét. kijelölt helyettese útján vesz részt. A helyettes jogai és Majd a rendszerváltás hatására az Országgyűlési munka kötelezettségei azonosak a bizottsági tagéval. A megélénkülésével újra megjelentek az állandó helyettesítés nem terjedhet ki a bizottsági elnöki és bizottságok. aelnöki jogok gyakorlására

3. Állandó bizottságok

Megalakulása után a bizottság meghatározza A parlamenti munka hatékonysága ma is megkívánja, ülésezésének rendjét. Az Országgyűlés ülésének hogy a plenáris tárgyalást illetve az ott hozott időtartama alatt - a határozati házzsabayi döntéseket a kisebb létszámú bizottságok készítsék elő. rendelkezésekben foglalt kivételekkel - a bizottság nem Az Országgyűlés az alakuló ülésén alakítja ki a tarthat ülést. [4]

bizottsági rendszerét. Az országgyűlési képviselők megállapodnak arról, hogy milyen elnevezésű bizottságok jöjjenek létre. Majd ezt követően

megegyeznek a bizottságok elnökeiről, aelnökeiről és Láthatjuk,hogy az állandó bizottságok a parlament tagjairól. A frakciók döntésétől függ, hogy a „magját” alakítják. A plenáris ülés vitáit illetve a képviselőjük melyik bizottságban tevékenykedik bizottságokon folyó vitákat összevetve, elmondható, tisztségviselőként vagy tagként. A bizottságok hogy a bizottságokon sokkal szakmaibb viták folynak. többségében kormánypárti elnök van. 2006 májusában Ennek oka, hogy a bizottságok üléseit a parlamenti az új Országgyűlés a bizottsági rendszer kialakításánál televízió nem közvetíti, illetve a sajtó is kevésbé követi abból indult ki, hogy főszabályként egy képviselő csak figyelemmel.

egy állandó bizottságban dolgozzon. Korábban volt több Irodalomjegyzék:

olyan képviselő, aki esetenként három bizottságban is [1]Völgyesi Levente: A magyar országgyűlési bizottsági tevékenykedett. [3] rendszerének gyökerei. Jogtörténeti Szemle, 2003. 1. Főszabályként a plenáris ülések alatt a bizottságok nem szám 29. oldal

ülésezhetnek. Az Országgyűlés állandó bizottságot [2] dr. Soltész István (szerk.) : Az Országgyűlés egyébként bármikor létrehozhat, átalakíthat és bizottsági kézikönyve megszűntethet. De léteznek olyan bizottságok, [3] dr. Soltész István(szerk.):Az Országgyűlés amelyeknek az Országgyűlésről szóló törvény szerint [4] Az Országgyűlésről szóló 2012. évi XXXVI. törvény kötelező létrehozni. [4] <http://net.jogtar.hu/jr/gen/getdoc2.cgi?dbnum=1&docid=A1200036.TV>

Az állandó bizottsági rendszer, a bizottságok száma és részben feladatkörük is ciklusról ciklusra változott. 1990 és 2006 között az állandó bizottságok száma folyamatosan növekedett. Majd láthatjuk a bizottságok számbeli redukálódását, Az állandó bizottságok csökkentésének a célja a költséghatékonyabb működés biztosítása.

3.1 Állandó bizottságok feladata

Az Országgyűlési törvény 15 § (4) bekezdése alapján az állandó bizottság a feladatkörét érintő bármely kérdést - az Országgyűlés felkérése vagy saját elhatározása alapján - megtárgyalhat, és abban állást foglalhat.

3.2 Állandó bizottságok tagjai

Minden képviselőnek biztosítani kell a részvétel lehetőségét. Az állandó bizottságokban - ugyanúgy, mint ahogy az Országgyűlésben is - a kormánypártiak vannak többségben. Minden képviselőnek alapvető joga, hogy részt vehessen a bizottságok munkájában. [4]

Az új Országgyűlési törvény bevezeti a paritásos bizottság fogalmát. Ide tartozik a mentelmi bizottság.

3.3 Az állandó bizottságok ülésezésének rende, összehívása

A bizottsági ülést a bizottság elnöke a napirendi javaslatot tartalmazó meghívó elküldésével írásban hívja össze. Az állandó bizottságok elnökének, aelnökének megválasztására a házelnök tesz javaslatot az Országgyűlésnek.

A bizottsági tag a bizottság ülésein személyesen vagy a

Politikai megállapodás a bizottságokról



Forrás: parlament.hu

Szerzői ismertető

A TUDOMÁNY KAPUJÁBAN



Szabó András

Szoftverrádiók alkalmazásának lehetőségei a katonai felsőoktatásban

Szerző intézménye: NKE HHK

Szerző kutatási területe: védelmi elektronika

Szerző kutatási témája: A Magyar Honvédség korszerű rádiófrekvenciás híradó és informatikai eszközeinek, valamint rendszereinek vizsgálata az elektronikai zavarás, pusztítás tükrében

Szerző státusza: egyetemi oktató

Szerző elérhetőségei:

E-mail cím: szabo.andras@uni-nke.hu

Szerző bemutatkozása:

Jelenleg a NKE HHK KÜI Informatikai és Elektronikai Hadviselés Tanszék oktatója vagyok, korábban a Magyar Honvédségben különböző mérnöki beosztásokat láttam el. 2009-ben szereztem abszolutóriumot a Katonai Műszaki Doktori Iskolában, várhatóan jövőre készülök el doktori értekezésemmel.



Szoftverrádiók (SDR) alkalmazásának lehetőségei a katonai felsőoktatásban

Szabó András fhdy.

A szoftver vezérlésű rádió (SDR) technika alapjai

Mint oly sok más innováció, ez a technológia is katonai fejlesztésként kezdte pályafutását [1], azonban jelentőségét a polgári élet is korán felismerte, így a 2000 évek elején kiobbant mobiltávközlési forradalom egyik mozgórugója lett. Elsődleges célja a különböző rendeltetésű (légierő, szárazföldi, haditengerészeti stb.) katonai rádiórendszerek közti interoperabilitási nehézségeinek áthidalása volt. A lényege, hogy a nagyfrekvenciás jelfeldolgozást követően a digitalizált jelen végzett egyéb műveleteket már szoftveresen oldja meg. Ennek következtében gyorsan lehet váltogatni különböző rádiotechnológiák, működési elvek és szabványok között.

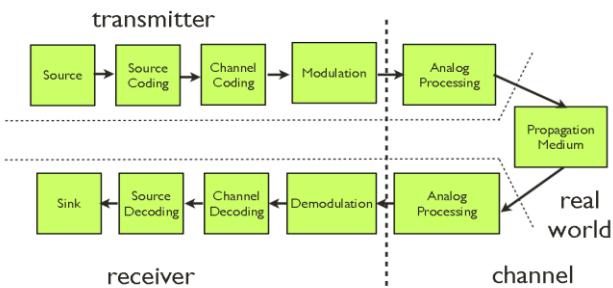

1.sz. ábra: A SDR működés elve Forrás:[2]

Az eredeti fejlesztés csupán a hírközlés innovációját célozta, azonban felismerve a technológiában rejlő potenciált, más rádiófrekvenciás (RF) rendszerekben is (radar, elektronikai hadviselés, rádiónavigáció, RF mérőtechnika stb.) elkezdtek alkalmazni. A különböző területek közti együttműködés lehetőségét jól mintázza az F-35 integrált, szoftverrádió alapú célfelderítő és követő radarja, mely kommunikációs és elektronikai hadviselési képességgel is bír (AESA 1200) [3].

Hírközlés elméleti-gyakorlati képzés

Általánosságban elmondható, hogy egy oktatás/képzés akkor eredményes, ha megfelelő elméleti alapokra építve, használható gyakorlati ismeretek elsajátítását teszi lehetővé. Számtalan módon tudja a számítástechnika elősegíteni a hírközlés alapjainak elsajátítását, kezdve a különböző jelterjedési modellek, modulációs eljárások modellezésétől, az összetett adás és vételtechnikai berendezések szimulációjáig. Az utóbbi években megfigyelhető, hogy a szimulációs programok a rádiófrekvenciás műszerekkel is képesek együttműködni, sőt a SDR technológia segítségével az egyszerű modellektől, valós eszközöket lehet készíteni. Nagy előnyük, hogy a hallgató az elméletek demonstrálására és a működő rádióberendezések készítéséhez is ugyanazt a szoftverplatformot tudja használni. Így a tényleges mérnöki feladatokra tud koncentrálni, és nem az egyes programok eltérő kezelőfelületéből fakadó nehézségekre. A NKE HHK Informatikai és Elektronikai hadviselési tanszék oktatási tevékenysége során a nyílt forráskódú GNU Radio Companion (GRC) szoftver rádió platformot használja. Előnye, hogy ingyenes és könnyen elsajátítható kezelése, így a honvédtisztjelöltek saját számítógépükre is telepíthetik (létezik egy előre elkészített un. Live DVD változat is, mely használatához még telepíteni sem szükséges [4]).

USRP, RTLSDR és a GNU Radio

Az Ettus research USRP (Universal Software Radio Peripheral) egy nyílt forráskódú SDR hardver platform, melyhez különböző RF frontend kártyák csatlakozathatók. Ilyen kártya például a WBX (68.75 - 2200 Mhz, Gain 0 - 31.5 dB), és az SBX (400 to 4400

Mhz, Gain 0 - 31.5 dB) (pl.:a WBX, SBX frekvenciatartományok lefedésére). Az **RTL 2832 chipset**-tel szerelt DVB vevők a 25-1200 MHz tartományban alkalmazható univerzális vevőként. A nyílt forráskódú **GNU Radio** segítségével ötleteinket gyorsan ki tudjuk próbálni egy szimulációs környezetben, az elkészült blokkdiagramokból a korábban említett hardverek (USRP vagy RTL SDR) segítségével pedig valós prototípusokat alakíthatunk.

Parancssori vezérlés

Számos parancssori program segíti elő az eszközök kezelését. Az alábbiakban összefoglaltam a fontosabbakat. **uhd_find_devices** - ezzel a hálózaton található USRP eszközök lehet megtalálni (IP cím, működőképesség ellenőrzése), **uhd_usrp_probe** - ezzel az USRP fizikai hardver jellemzői kérdezhetőek le, **uhd_siggn** - ez egy parancssori jelgenerátor (zaj, szinusz, fűrészel stb. előállítására). **uhd_rx_cfile** - ezzel a vett jeleket későbbi feldolgozás (vagy visszajátzás) céljából fájlba mentjük. **uhd_fft** - segítségével a parancssorból indíthatunk egy spektrum analízator alkalmazást. **kalibrate-sdr** - ezzel az RTL vevők frekvencia stabilitása növelhető (működésének alapja, hogy az ismert GSM sávokat hangolja le, és ellenőrzi a vételi pontosságot, majd az eltérések alapján korrigálja az oszcillátor frekvenciáját). **rtl-test** - a csatlakoztatott RTL SDR-ek működőképességét ellenőrzi le. **rtl_power** - segítségével egy adott frekvenciatartományon pásztázó teljesítmény mérőt kapunk. **rtl_sdr** - A lokálisan csatlakozó (USB interfészen) RTL-SDR-ek vezérlésére használható. **rtl_tcp** - A hálózaton történő SDR szolgáltatás (un. spektrum szerver) publikálására szolgál. A RF frontend nyers I/Q adatokat szolgáltat egy távoli számítógépek (TCP protokollon keresztül).

Szcenárió építés

Az előző parancssori utasítások nagy előnye, hogy a linuxban megszokott shellscripteket lehet felhasználásukkal készíteni, automatizálva bizonyos folyamatokat, mérési lépéseket. Az alábbi képen látható utasítás például egy impulzusszerű zavarjelet generál (a jelalak idő-frekvenciatartománybeli képét a jobb oldalt látható vizesésdiagramon figyelhetjük meg).

```
pdp@~$ uhd_fft -args="addr=192.168.10.2"
Linux: GNU C++ version 4.8.2; Boost: 105400
-- Opening a USRP2/N-Series device...
-- Current recv frame size: 1472 bytes
-- Current send frame size: 1472 bytes

UHD Warning:
Unable to set the thread priority. Performance may be negatively affected.
Please see the general application notes in the manual for instructions.
EnvironmentError: OSError: error in pthread_setschedparam: error in pthread_setschedparam
UHD Signal Generator
Version: 003.005.005-0-unknown

Using USRP configuration:
Motherboard: N2004 (ECR15TDUN)
Daughterboard: SBXv3 TX (EBR105EX)
Subdev: A:0
Antenna: TX/RX

Press Enter to quit: Ulinux: GNU C++ version 4.8.2; Boost: 105400; UHD: 003.005.005-0-unknown
Note: failed to enable realtime scheduling.
-- Opening a USRP2/N-Series device...
-- Current recv frame size: 1472 bytes
-- Current send frame size: 1472 bytes

UHD Warning:
Unable to set the thread priority. Performance may be negatively affected.
Please see the general application notes in the manual for instructions.
EnvironmentError: OSError: error in pthread_setschedparam: error in pthread_setschedparam
UHD Signal Generator
Version: 003.005.005-0-unknown

Using USRP configuration:
Motherboard: N2004 (ECR15TDUN)
Daughterboard: SBXv3 TX (EBR105EX)
Subdev: A:0
Antenna: TX/RX

Press Enter to quit: Ulinux: GNU C++ version 4.8.2; Boost: 105400; UHD: 003.005.005-0-unknown
Note: failed to enable realtime scheduling.
g, continuing
```

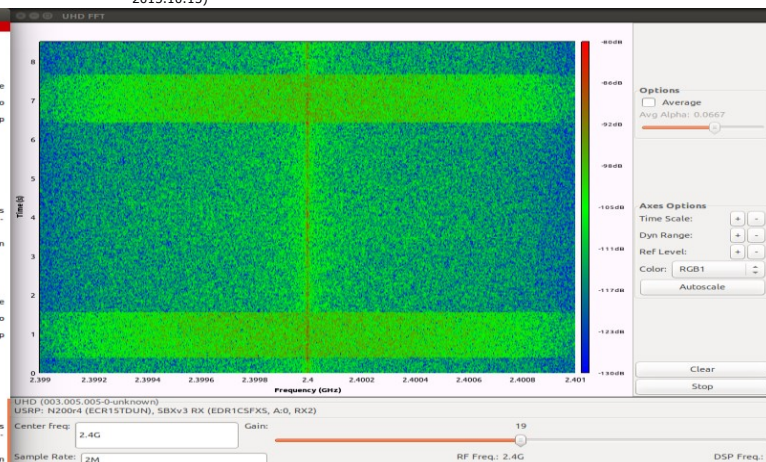

2.sz. ábra: A parancssorból vezérelt „A” USRP (impulzus zavaró) spektrumképének mérése a „B” USRP -val (készítette a szerző)

Hálózatba szervezés

A 3.sz. ábrán látható az általunk használt oktatási infrastruktúra, melyben a különböző adás és vételre is képes hardvereket (USRP), valamint a csak vételre alkalmazható RTL-SDR-eket a Gigabit Ethernet switch kapcsolja össze a végpontokon futó GNU Radio Companion grafikus programozási felületével.

Példa Elektronikai hadviselési célú képzési/fejlesztési projektre

Feladat: hangfrekvenciás zavaró modul fejlesztése
Cél: különböző analóg adásmódok ellen alkalmazható alapsávi zavarjelek generálása.

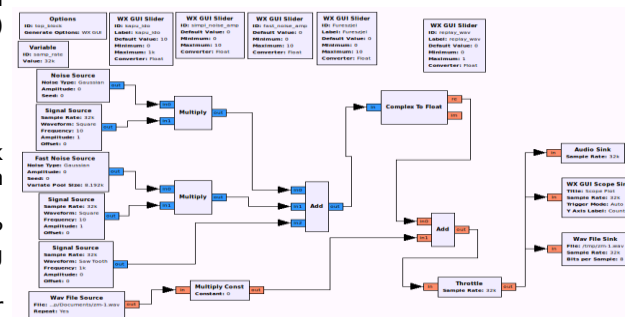

4.sz. ábra: Egy példa a GNU Radio-ban fejleszthető zavarjel generátorra

Oktatásbeli előnyök

- SDR**
 - Gyakorlat orientált,
 - Probléma alapú képzés támogatása,
 - Gyors fejlesztési, és tesztelési lehetőségek.
- USRP**
 - IP technológia felhasználása,
 - Számos ingyenesen elérhető fejlesztés (pl.: a PyBOMBS program segítségével),
 - Átlátható, egyszerű kezelés,
 - A szimuláció és a valós RF mérések közti összefüggések,
 - Adás és vételtechnikai ismeretek elsajátítását is lehetővé teszi.
- RTL-SDR**
 - IP technológia felhasználása (opcionális, közvetlen USB-s elérés is lehetséges),
 - Csak a vételtechnikai ismeretek elsajátítását teszi lehetővé,
 - Számtalan parancssori alkalmazás, melyek segítségével RF szenzor hálózat készíthető.

Felhasznált irodalom:

[1] ATTILA GULYÁS - Enable command and control (C2) for Special Operation Forces through SDR applications, AARMS Vol. 8, No. 1 (2009) 35-52 <http://aarms.unik.hu/docs/Volume8/Issue1/pdf/05guly.pdf>
[2] Robert W. Heath Jr. - Wireless Communications Lab (előadásanyag), The University of Texas at Austin, Department of Electrical and Computer Engineering, <http://users.ece.utexas.edu/~rheath/courses/wirelesslab/lecturesFall2013/Lecture1WC.pdf> (Letöltés ideje: 2015.10.15)
[3] Battlefield Access (online) <https://www.f35.com/about/capabilities/electronicwarfare> (Letöltés ideje: 2015.10.15)
[4] GNU Radio Environment (online) <https://gnuradio.org/redmine/projects/gnuradio/wiki/GNURadioLiveDVD> (Letöltés ideje: 2015.10.15)

Szerzői ismertető

A TUDOMÁNY KAPUJÁBAN



Szabó Liliána

Poszter címe: Az 1929-es és 2008-as gazdasági világválság és társadalmi hatásai

Szerző intézménye: NKE-KTK

Szerző szakkollégiuma: Magyary Zoltán Szakkollégium

Szerző kutatási területe: még nem alakult ki teljesen.

Szerző kutatási témája: gazdasági világválságok

Szerző státusza: hallgató.

Szerző elérhetőségei:

E-mail cím: lia.szab@gmail.com

Szerző bemutatkozása:

Szabó Liliána, harmadéves igazgatásszervező szakos hallgató vagyok. 2015 január óta vagyok a Magyary Zoltán Szakkollégium tagja.

Jelenleg még nincs kiforrott kutatási területem, azonban mind az egyetemi, mind a szakkollégium által szervezett konferenciák és rendezvények révén egyre több témát ismerhetek meg. Ez nagymértékben elősegíti azt, hogy minél előbb rátaláljak a hozzám közel álló kutatási területre.



AZ 1929-ES ÉS 2008-AS GAZDASÁGI VILÁGVÁLSÁG ÉS TÁRSADALMI HATÁSAI

Szabó Liliána
lia.szab@gmail.com

A választásom azért erre a témára esett, mert több éve alakuló ingatlanpiaci buborék, és a subprime amelyhez a jegybankok elegendő likviditást felkeltette az érdeklődésemet a 100 éven belül kétszer jelzálogpiacon válság alakult ki. 2006. július-2007. biztosítottak. A kormányok a fizetőképesség is bekövetkező gazdasági világválság okai és társadalmi szeptemberig jelzáloghitel válság, 2007. szeptember-elősegítéséhez, a vagyonszállás elindításához, az

2008. szeptemberig pedig pénzügyi válság volt, ami az újratőkésítéshez és a garanciavállaláshoz programokat hoztak létre. A Nemzetközi Valutaalap új hitelkereteket vezetett be, hogy az előzetes kvalifikáción nyitott, lehetővé téve, hogy az előzetes kvalifikáción megfelelő országok minimális feltételekkel jussanak forráshoz. A kormányoknak kompenzálniuk kellett a

fogyasztás és a beruházások gyengülését. Az alacsony kamatok miatt a fiskális politikának volt tágabb nem érték el gazdasági stabilitást, mert Németország szereplői is nehézséggel küzdenek. 2009-re a világ mozgásteret. A kockázat kiküszöbölése végett a képtelen volt a károk visszafizetésére, így az európai minden részén érzékelhető volt a gazdasági visszaesés. kormányoknak hiteles fiskális expanziót kellett országok is fizetéseképtelenné váltak az USA-tól felvett A fejlett világ által előidézett recesszió a fejlődő és a bejelenteniük, ahol persze a költségvetés lehetőséget kölcsönök visszafizetésére. Az ebből adódó problémát feltörekvő országok gazdaságában okozta a nyújtott rá.

az 1924-ben kidolgozott Dawes-tervvel oldották leg súlyosabb problémát, ugyanis ezek az országok Összegzésként elmondható, hogy mindkét gazdasági meg.[1] sokkal kiszolgáltatottabbak, és a válság kezeléséhez világválság az Egyesült Államokból indult ki. Az

A gazdaság talpra állása után általános gazdasági szükségesség eszközök is korlátozottabban állnak Egyesült Államok a gazdasági verseny élvonalában állt, fellendülés volt jellemző. Az USA gazdasága gyorsan rendelkezésükre. és még ma is áll. Az európai országok számára mind a

fejlődött, és a világgazdaság központjává vált. Az A pénzügyi és gazdasági válság ezúttal is súlyos XX., mind a XXI. században pénzügyi segítséget életszínvonal növekedésével a fogyasztás is nőtt, de társadalmi következményekkel járt: infláció és nyújtott a válságból való kilábaláshoz. A szakértők nem olyan mértékben, mint a termelés, emiatt munkanélküliség volt jellemző. A gazdasági növekedést szerint ez egy természetes folyamat, és minden 100 túltermelési válság alakult ki. Egyre csökkent a hitelekkel finanszírozott fogyasztással tartottak évben jelentkezhet egy ezekhez hasonló válság. fizetőképes kereslet, és a termelők nem vállalták az egyensúlyban, a gazdaság és a munkaerőpiac is árcsökkenést. A kereslet csökkenése és a termelés globalizálódott. A globális piac növekedése a termelői volumene közötti ellentmondást a tőzsdéi spekulációk és a fogyasztói oldalon is növekedést generált, amelyet egy darabig elfedtek. fizetőképes kereslet hiányában csak hitelekkel

1929. október 24-én, a „fekete csütörtökön” a New York-i tőzsdén 40-60%-kal estek a részvények árfolyamai, ezáltal bekövetkezett a tőzsdekrach és az eladási láz.[2] A bankok likvid tőkéje kevés volt ahhoz, hogy az emberek kézhez kapják az eladásból származó összegeket. A mélypont október 28-a volt, ekkor 19%-os csökkenés mutatkozott. A bankok visszavonták kölcsöneiket és hiteleiket, ez azonnali üzem- és gyárbezárásokat eredményezett. Nőtt a munkanélküliség, az életszínvonal csökkent. Jelentkezett a mezőgazdaság válsága is.

A válság társadalmi hatása: nőtt a munkanélküliség aránya, romlottak az életkörülmények, általános elégedetlenség volt jellemző. A polgári nép bizalma megrendült a demokráciában, így nyitottabbakká váltak a szélsőséges csoportok felé, emiatt tudta Hitler elnyerni a nép bizalmát a nagymértékű hadiiparosítási programjával, amely rengeteg ember számára teremtett munkahelyet.

A válságot különböző kísérletekkel próbálták megoldani: eleinte a felesleges termékeket megsemmisítették, végül szükségessé vált az állami beavatkozás. A legismertebb válságkezelő politikát Franklin D. Roosevelt, az Egyesült Államok elnöke dolgozta ki. Programja a New Deal, a válságot politikai oldalról próbálta orvosolni. Négy napos bankzárlatot rendelt el, megtiltotta az aranyalapok és a bankbetétek kivételét, emellett a bankok megnyitását a pénzügyminiszter engedélyéhez kötötte. A program az ipar és a mezőgazdaság helyreállításáról rendelkezett. Nagy összegeket fordítottak új munkahelyek megteremtésére, közmunkaprogramot hoztak létre, de árut nem termeltek a piaci zsúfolódás elkerülése végett. Bevezették a munkanélküli segélyezést, és megállapították a munkabér alsó és a munkaidő felső határát is.[3]

Az 1929-es gazdasági válság hatására lezárult a szabad versenyen alapuló tőkés termelés utolsó szakasza, új gazdasági rendszer alakult ki, amelyben szerepe volt az állam beavatkozásának. A családok jobb életkörülmények reményében politikai szélsőséges csoportok felé fordult.

A 2008-as gazdasági válság pénzügyi válságból alakult ki, ami a 2000-2001-es évekre vezethető vissza. európai államokban volt a legmagasabb. A Az ingatlanárak lezuhantak az USA-ban, az emberek munkanélküliség minden országban jelen volt, egyes házvásárlásba kezdtek. Ennek fő oka a nagyobb országokban még ma is érzékelhető. Az életszínvonal összegű, hosszú távú hitelfelvétel volt. Amikor az állam csökkent, az infláció hatására megnövekedtek az és a bankok számára a lakáshelyzet kedvezőtlené vált, élelmiszerárak, a szolgáltatásokért is többet kellett megemelték a törlesztési összeget, az ingatlanárak is fizetni.

megemelkedtek. Így már nem érte meg a házakat A válság áthidalására nem volt egységes konstrukció. felvásárolni, illetve eladni.[4] 2007 nyarán kidurrant a A legfontosabb a pénzügyi rendszer helyrehozása volt,

amelyhez a jegybankok elegendő likviditást biztosítottak. A kormányok a fizetőképesség

elősegítéséhez, a vagyonszállás elindításához, az

2008. szeptemberig pedig pénzügyi válság volt, ami az újratőkésítéshez és a garanciavállaláshoz programokat hoztak létre. A Nemzetközi Valutaalap új hitelkereteket

vezetett be, hogy az előzetes kvalifikáción nyitott, lehetővé téve, hogy az előzetes kvalifikáción megfelelő országok minimális feltételekkel jussanak

forráshoz. A kormányoknak kompenzálniuk kellett a

fogyasztás és a beruházások gyengülését. Az alacsony kamatok miatt a fiskális politikának volt tágabb

nem érték el gazdasági stabilitást, mert Németország szereplői is nehézséggel küzdenek. 2009-re a világ mozgásteret. A kockázat kiküszöbölése végett a

képtelen volt a károk visszafizetésére, így az európai minden részén érzékelhető volt a gazdasági visszaesés. kormányoknak hiteles fiskális expanziót kellett

országok is fizetéseképtelenné váltak az USA-tól felvett A fejlett világ által előidézett recesszió a fejlődő és a bejelenteniük, ahol persze a költségvetés lehetőséget

kölcsönök visszafizetésére. Az ebből adódó problémát feltörekvő országok gazdaságában okozta a nyújtott rá.

Összegzésként elmondható, hogy mindkét gazdasági világválság az Egyesült Államokból indult ki. Az

Egyesült Államok a gazdasági verseny élvonalában állt, és még ma is áll. Az európai országok számára mind a

XX., mind a XXI. században pénzügyi segítséget nyújtott a válságból való kilábaláshoz. A szakértők

szerint ez egy természetes folyamat, és minden 100 évben jelentkezhet egy ezekhez hasonló válság.

Felhasznált irodalom:

[1]http://www.grotius.hu/doc/pub/MUVFFX/2013-02-07_a-dawes_terv.pdf (Letöltés ideje: 2015.10.06.)

[2]Somogyi-Dániel-Rédey: Fenntartható gazdaság 17 pp.

[3]<http://korunk.org/?q=node/5753> (Letöltés ideje: 2015.10.10.)

[4]<http://www.bama.hu/baranya/gazdasag/gazdasagi-vilagvalsag-hogyan-kezodott-186042> (Letöltés ideje: 2015.10.08.)

[5]Magas István: Világgazdasági válság 2008-2009 – Diagnózisok és kezeléseik 2009, 223. pp.

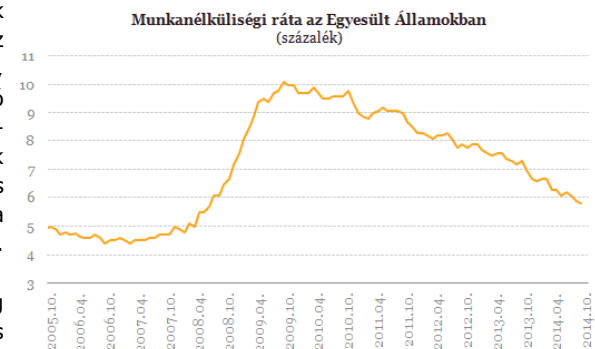

1.sz. ábra: Munkanélküliségi ráta az Egyesült Államokban (%-ban), Forrás:BLS Portfolio.hu)

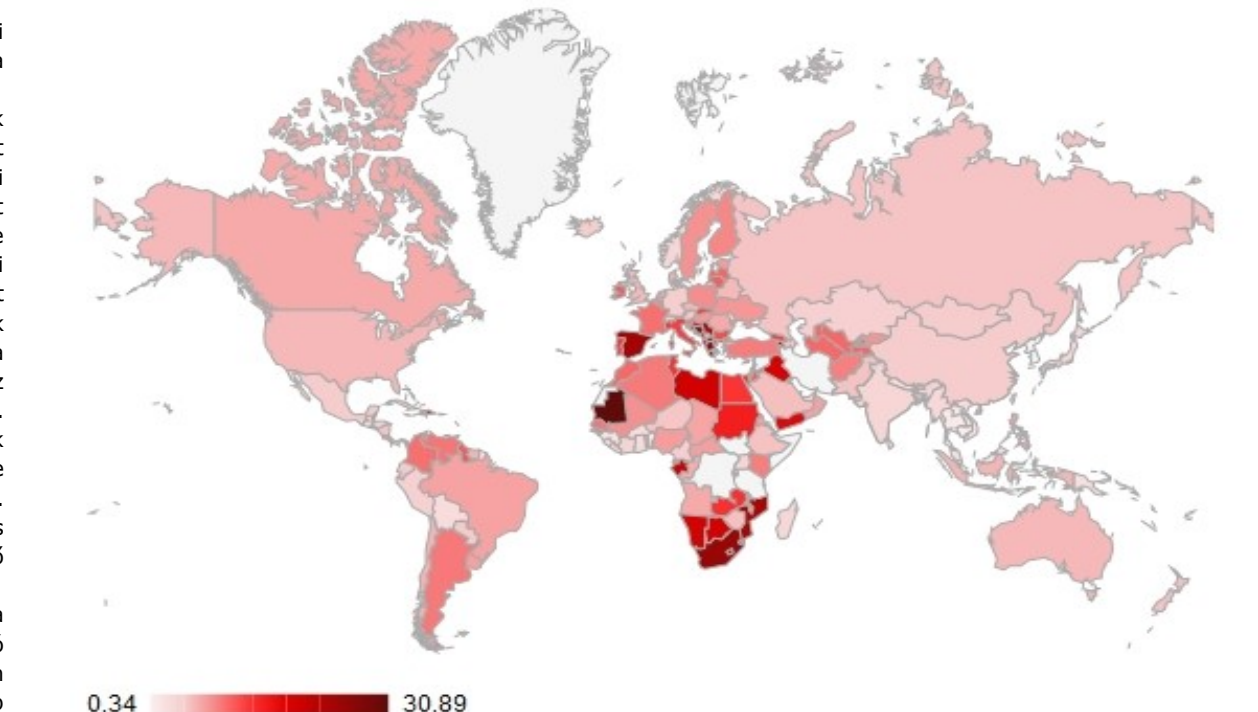

2.sz. ábra: Munkanélküliségi ráta országonként, 2015. Forrás: ILO

Szerzői ismertető

A TUDOMÁNY KAPUJÁBAN



Szakos Judit

Az oktatás helye a Triple Helix modellben

Szerző intézménye: Nemzeti Közzolgálati Egyetem Közigazgatás-tudományi Kar

Szerző szakkollégiuma: Magyary Zoltán Szakkollégium

Szerző kutatási területe: innovációpolitika

Szerző kutatási témája: Triple Helix modell

Szerző státusza: hallgató

Szerző elérhetőségei:

E-mail cím: szakosjudit0@gmail.com

Szerző bemutatkozása :

Az igazgatásszervező alapszakos tanulmányaimat a Debreceni Egyetem Állam-és Jogtudományi Karán végeztem, ahol a Közigazgatási Jogi Diákkör alapító tagja, a Debreceni Egyetem Tehetséggyondozó Program aktív kutatója voltam 2011 és 2013 között. Az alapszak elvégzése alatt két kiváló opponens címet szereztem Intézményi Tudományos Diákköri Versenyeken, valamint két dolgozatot opponálhattam az országos fordulóban. 2013-ban okleveles közbeszerzési referens OKJ, továbbá EU Pályázatírói végzettséget is szereztem.

2012 tavaszán részt vettem a Rajtad múlik! Európai Uniós tárgyalási szimulációs versenyen. A versenyt szervező, gamification-el foglalkozó Negotiation Moot Egyesületnek 2013 óta aktív tagja, versenyszervezője vagyok.

2013-ban kezdtem meg közigazgatási mesterszakos tanulmányaimat a Nemzeti Közzolgálati Egyetem Közigazgatás-tudományi Karán. A Karon elért eredményeim közül kiemelendő, hogy a 2015. tavaszán megrendezett Országos Tudományos Diákköri Konferencia Közigazgatási Jogi Szekciójában III. helyezést értem el.

Szintén ebben a szemeszterben a szlovéniai Ljubljanában tölthettem egy szemesztert Erasmus+ hallgatói mobilitás keretében.

2013 őszén jelentkeztem a Magyary Zoltán Szakkollégiumba, aminek előbb műhelykoordinátora és mentora, Interkoll kapcsolattartója voltam, majd 2015. június 4-e óta elnöke vagyok. Büszke vagyok rá, hogy ilyen nagyszerű és motiváló emberekkel dolgozhatok együtt, illetve hogy egy ilyen kiváló közösséget vezethetek.



Az oktatás helye a Triple Helix modellben

Szakos Judit

szakosjudit0@gmail.com

Kiindulópont

Kutatásom alaptézise a közigazgatás interdiszciplináris jellegéből és a napjainkban hangsúlyosabban előkerülő innovációpolitika felértékelődéséből fakad. A globalizáció és a technológiai fejlődés olyan új kihívások és lehetőségek elé állítja a közpolitika alkotást és a közigazgatási szereplőket, melyeknél a régi, hagyományos válaszok kudarcot vallanak. A hazai innovációs sikertörténetek és a nemzetközi trendek is felértékelik az új utak keresését, minden tudományterületen egyre fontosabbá válik a nyitottság, az újítás és a „határok összemosása”. A következőkben – vázlatosan – magát az innovációt, illetve az innovációpolitika oktatási vetületét kívánom áttekinteni a Triple Helix modell által használt keretrendszer szerint.

Az innovációról

Az innováció fogalmát ma már mind tágabban értelmezzük: beleértjük a termék és technológiai mellett az eljárási innovációkat is. A nagyvállalatok mellett pedig a kis- és középvállalkozások (különösen ezek egyik speciális fajtájának, a strapucoknak) szerepe. Megfigyelhető a gazdaság informatizálódása, a tömeges testre szabás, nő a szolgáltatások szerepe.[1] A trendekkel megjelenő tudásalapú gazdaságban pedig a tudástranszfer eredményessége határozza meg a gazdasági szereplők növekedési képességét.[2] Megemlítendő fogalom továbbá a technológiatranszfer, témám szempontjából különösen az egyetemi technológiatranszfer, ahol a technológiai innováció (szellemi termék, know-how, innováció) megteremtéséhez az állammal és az iparral az eredmények úgy kerül átadásra, hogy a folyamatnak legalább az egyik szereplője egyetem.[3] Az innováció keretfeltételei között is találunk olyan felsőoktatáshoz (is) köthető tényezőket, mint a vállalkozói kultúra, vállalkozói készségek; a közfinanszírozású K+F szervezetek, valamint a K+F infrastruktúrája; valamint az emberi erőforrások. [4] A vállalatok innovációs képessége is az intézményi és innovációs környezettől; az innovációs politikától; az oktatástól és állami kutatás-fejlesztéstől; más vállalatok innovációs tevékenységétől és a kereslettől függ. [5] Láthatóak tehát a különböző kölcsönhatások, a szereplőket összekötő szálak, melyek napjainkban egyre hangsúlyosabbá és érzékenyebbé válnak.

A Triple Helix modell

A kölcsönhatást leképező egyik modell a Henry Etzkowitz-féle hármasspirál, mely az innováció egy táján értelmezett dimenziója. [6] A Triple Helix modell túllép a lineáris modellek sorozatként-kezelő szemléletén [7], és egy folyamatos visszacsatolásokkal operáló folyamatot ír le. A kölcsönhatásban álló szereplők: az egyetemek, az állam és az ipar. A spirál metszéspontjában pedig a civil közösségek, önkéntes társulások találhatók meg.

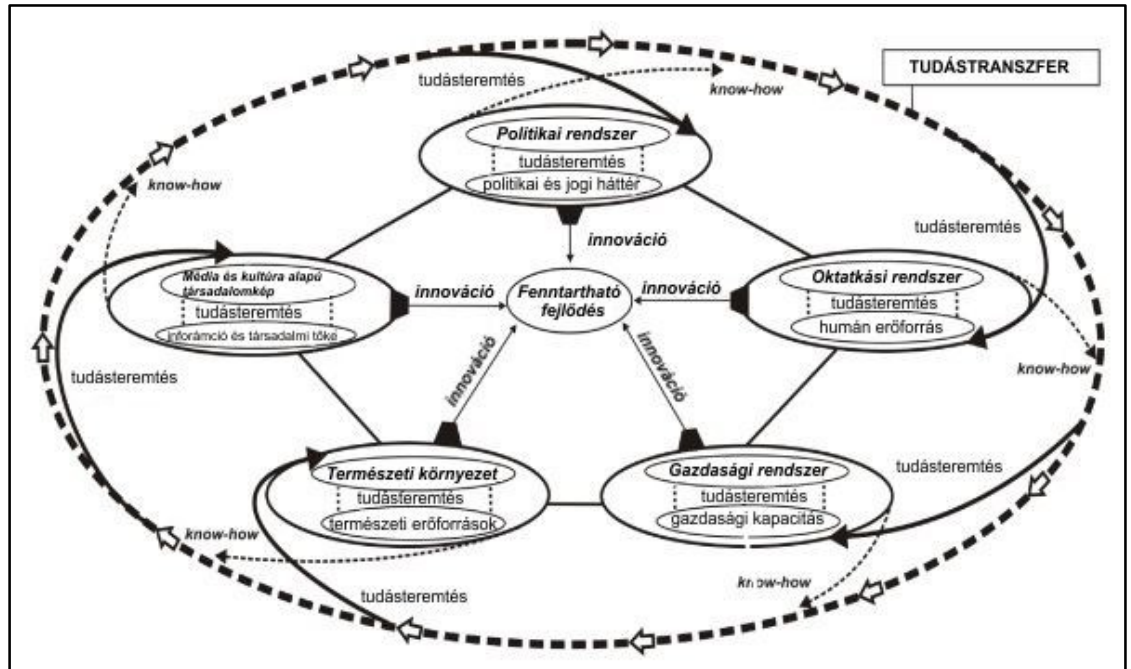

2.sz. ábra: Quintuple Helix, a Triple Helix modell a kultúra és a környezet változóival kibővített modellje. Forrás: <http://www.innovation-entrepreneurship.com/content/1/1/2/figure/F4> (saját fordítás)

Az aktorok egyenrangúak az innovációs folyamatban, senki nem kérdőjelezi már meg például az egyetemek egyenrangú szerepét az állammal és az iparral az innováció megteremtésében. A formálódás fokozatosan (részben) felváltják a kölcsönhatások az állami szereplők tekintetében, de funkcióátvételt is megfigyelhetünk.[8]

Az egyetemek helye az innovációs spirálban

Az egyetemek a gazdasági fejlődés egyik motorját képezik, valamint az egész életen át tartó tanulás kulcspillérét jelentik[9], valamint a tudásalapú társadalom megteremtéséhez való hozzájárulás mellett kutatás-fejlesztéshez és a technológiai fejlődéshez is hozzájárulnak, ezért is szükséges – sok egyéb releváns érv mellett – állami támogatásuk.[10] Az egyetemek azonban erősödő innovációs jelentőségük mellett szerepváltózáson is átmennének: megerősödött a gazdálkodó, szolgáltató és vállalkozó szerepkörük. [11] Oktató szerepük mellett a régi tudásközpontját, egy kvázi fejlesztő szerepet is ellátnak azzal, hogy a hallgatók fogyasztását – így a gazdasági fejlődést – is egy csomópontba koncentrálnak. [12] A lokális innovációs irányítási rendszerbe való beépülésük pedig gyakorlatilag a kormányzattal való összefonódásukat jelenti. [13]

Számomra azonban általánosan a legérdekesebb terület a vállalkozások és az egyetemek közötti különböző kooperációk, mint a vállalkozások által támogatott kutatások, tehetséggondozó programok, vagy éppen egyetemi versenyek, az együttműködést jelentő gyakorlati programok, illetve a fő kutatásomban hangsúlyozottan megjelenő spin-off és startup vállalatok. Ezek – nem taxatív felsorolással élve (az egyetemi kötéssel rendelkező) innovatív ötleten alapuló, problémamegoldó, nagy növekedési potenciállal rendelkező kis- és középvállalkozások. Szerepük van a vállalkozói kultúra erősítésében, a létforma presztízisének visszaállításában, az innovatív országimázs és a nemzetközi sikertörténetek kitermelésében, az ország versenyképességének növelésében.

Ehhez azonban a XXI. század igényeinek megfelelő oktatási rendszerre, támogató állami környezetre és együttműködő vállalati szférára van szükség. A kölcsönhatások sokrétűsége a területi korlátok miatt sem részletezhető mélyebben, azonban kiemelendő, hogy a három dimenzióval operáló innovációs modell bonyolult összefüggésrendszere is tovább árnyelhető a média és a kultúra alapú társadalomképpel és a természeti környezettel, mely a Quintuple Helix modellt alkotja, és további kutatások alapja lehet.

Felhasznált irodalom:

[1] SZABÓ Katalin: Hol tartunk? Innovációs trendek a globális gazdaságban. IN Innovációs verseny. Esélyek és korlátok. (szerk.: Hámosi Balázs – Szabó Katalin) Aula Kiadó, Budapest, 2012. p126.
 [2] SZABÓ Katalin: A tudás globális piaca és a lokális tanulás. Közgazdaságtudományi Szemle, 1999/3. p297.
 [3] Technológiatranszfer – A tudás útja. Budapesti Corvinus Egyetem. 2012. pp14-15.
 [4] A magyar nemzeti innovációs rendszer. Háttéranyag az OECD részére. Vezetői összefoglaló/III. p22.
 [5] Dr. BÉKÉS Gábor: Nemzeti Innovációs Rendszer (NIR) IN Kutatás és innovációmenedzsment az egészség- és élettudományok területén. (szerk.: Dr. Pörzse Gábor) Semmelweis Kiadó, Budapest, 2011. pp90-91.
 [6] INZELT Annamária – BAJMÓCY Zoltán: Az innovációs rendszer építőkövei (Bevezetés) IN Innovációs rendszerek. Szereplők, kapcsolatok és intézmények. (szerk.: Inzelt Annamária – Bajmócy Zoltán) JATE Press, Szeged, 2013. p11.
 [7] KOTSIS Ágnes – NAGY Ildikó: Az innováció diffúziója és a Triple Helix modell. Educatio, 2009/1. p121.
 [8] DZISAH, J. – ETZKOWITZ, H.: Triple Helix Circulation: the Heart of Innovation and Development. International Journal of Technology Management and Sustainable Development. 2008/2. p103.
 [9] Oktatás – rejtett kincs. A Jacques Delors vezette Nemzetközi Bizottság jelentése az UNESCO-nak az oktatás XXI. századra vonatkozó kérdéseiről. Osiris Kiadó, Magyar Unesco Bizottság, 1997. p107.
 [10] INZELT Annamária: Bevezetés az innovációmenedzsmentbe. Az innovációmenedzsment és a technológia kapcsolata. Műszaki Könyvkiadó, Budapest, 1998. p55.
 [11] A gazdálkodó egyetem, (szerk.: HRUBOS Ildikó) Felsőoktatási Kutatóintézet Új Mandátum Könyvkiadó, Budapest, 2004.
 [12] GÁL Zoltán – ZSIBÓK Zsuzsanna: Az egyetemek szerepvállalása a regionális innovációs rendszerekben és az innovációs kormányzásban. IN Innovációbarát kormányzás Magyarországon. A regionális innovációs fejlesztéspolitika kihívásai. (szerk.: Gál Zoltán) MTA Közgazdaság- és Regionális Tudományi Kutatóközpont Regionális Kutatások Intézete, Pécs, 2013. p189.
 [13] GÁL Zoltán: Az „innovációbarát kormányzás” – kutatás célja és módszertana – Bevezetés. IN Innovációbarát kormányzás Magyarországon. A regionális innovációs fejlesztéspolitika kihívásai. (szerk.: Gál Zoltán) MTA Közgazdaság- és Regionális Tudományi Kutatóközpont Regionális Kutatások Intézete, Pécs, 2013. p12.

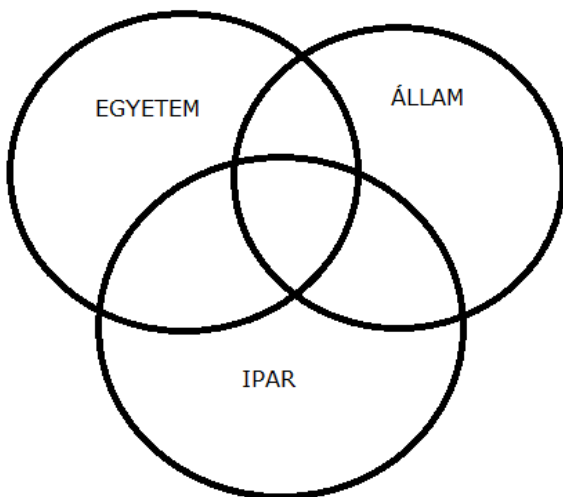

1.sz. ábra: Triple Helix modell Forrás: Henry Etzkowitz: The Triple Helix. University – Industry – Government. Innovation in action. Routledge, London – New York, 2008. p16.

Szerzői ismertető

A TUDOMÁNY KAPUJÁBAN



Szilágyi Gabriella- Szócsová Brigitta- Sziki Zsuzsanna

Munkahelyi tanulás motivációi

Szerzők intézménye: ELTE Pedagógiai és Pszichológiai Kar

Szerzők kutatási területe: munkahelyi tanulás motivációi

Szerzők kutatási témája: munkahelyi tanulás motivációi

Szerzők státusza: hallgatók

Szerzők elérhetőségei:

(kapcsolattartó: Sziki Zsuzsanna)

E-mail cím: zsuzsanna.sziki@gmail.com

Szerzők bemutatkozása:

Mindhárman az ELTE PPK Felnőttképzés-kutatási és Tudásmenedzsment Intézetének Andragógia mesterszakos másodéves hallgatói vagyunk. Korábban andragógia alapszakot végeztünk személyügyi szervező szakirányon, szintén az ELTE PPK-n. Éppen ezért kutatásunk a személyes és szakmai, tudományos érdeklődésünk egyik kiemelt és közös területére irányul. A munkahelyi tanulás motivációit vizsgáljuk, melyet a poszterrel mutatunk be.



Munkahelyi tanulás motivációi

Szilágyi Gabriella, Szőcsová Brigitta, Sziki Zsuzsanna

zsuzsanna.sziki@gmail.com

Problémafelvetés

Az andragógia tudományának fő célja a felnőtt emberek képzése, fejlesztése, ami napjainkban elengedhetetlen a gyorsan változó és fejlődő világban. Az aktív munkavállaló felnőttek számára, kiváltképp a multinacionális vállalatok esetében a munkahelyi tanulás, melynek feltérképezése kutatásunk egyik vizsgálati pontja.

A tanulási motivációk vizsgálata meglehetősen kevésbé kutatott hazánkban a piaci szektorban, holott minden szervezet számára hasznos információ az, hogy megértsék munkavállalóik kapcsolatát a munkahelyi képzésekkel. A kutatással célunk, hogy elősegítsük a munkahelyi környezetben megvalósuló informális tanulás, s ehhez kutatjuk fel azokat a motivációs tényezőket, amelyek elősegítik a képzésekben való részvételt. A tanulást ösztönző tényezők mellett feltárjuk azokat az elemeket is, amelyek hátráltatják, gátolják a munkahelyi tanulásra történő jelentkezést. Szeretnénk a jövőben a kutatást tovább folytatni és interjúkkal kiegészíteni: munkavállalókkal, esetleg munkaadókkal, akik még részletesebb információkat tudnak szolgáltatni a közvetlen környezetükben végbemenő informális tanulás folyamatáról és motivációjáról.

Kutatási kérdések

1. Hogyan jellemezhető a munkahelyi tanulásban való részvétel? (részvételi arányok, tájékoztatás, lehetőségek)
2. Milyen képzési formák jellemzőek a munkahelyen?
3. Mely személyes célok jelennek meg szignifikánsan a képzésben való részvétel kapcsán?
4. A munkahelyi képzés mely körülményei, és hogyan befolyásolják a tanulási motivációt?
5. Hogyan alakul a tanulásban résztvevő munkavállalók elégedettsége a képzésekkel kapcsolatban?

Elméleti háttér

A kutatásban a munkavállalók munkahelyi tanulási motivációit és az ehhez kapcsolódó fontosabb kontextusbeli lehetőségeket és egyéb befolyásoló tényezőket vizsgáltuk. Ehhez fontos kiindulópont volt a szakirodalom előzetes áttekintése, felépíthettük az elméleti háttérrel a kutatáshoz és rábukkanhattunk a témával kapcsolatos legfontosabb és legérdekesebb fogalmakra. Ezek a motiváció, a felnőttképzés és a munkahelyi tanulás.

"Különös jelentőségű a motiváció, amelyben a személyiség tanulás iránti érdeklődése, érdeklődése, belső igényessége, beállítottsága és tanulási szándéka jelenik meg" [1]

"A felnőttképzés a felnőttek céltudatos és tervszerű fejlesztésére irányuló tevékenységeknek azt a komplexumát foglalja magába, melyben meghatározott kompetenciák kiművelése kap hangsúlyt." [1]

Munkahelyi tanulás "magában foglalja mindazokat a tanulási tevékenységeket, amelyek a munkavégzéssel összefüggésben történnek" [2]

Fontos kijelentés hogy a tanulási motiváció nem lehet egy személyes jellemző, hanem csakis a személyes környezetben létező egyén tulajdonsága, ezen új nézőpont által az oktatási környezet kialakítása során nagyobb hangsúlyt szükséges fektetni a tanulás környezetre az eredményesség érdekében. [3]

Ebből következik, hogy amellett, hogy érdemes központi figyelmet szentelni a "a tanulás affektív-szociális, kognitív és morális motívumainak", elengedhetetlen hangsúlyozni "az érzelmi-szociális motiváció" kérdését is. [4]

Sz.Tóth János átfogó képet ad a felnőttképzés nemzetközi, hazai cél- és feladatrendszeréről, annak

változásairól a mai modern társadalmakban. A tanulást az alapkészségek szintjén vizsgálja, nagy hangsúlyt fektet az élethosszig tartó tanulás munka világába való beépülésére európai és magyarországi szinten egyaránt. Többek között beszél a hatékony tanulás feltételeiről, amelyet a munka világának kontextusában vizsgál. [5]

Az aktív munkavállalók számára a munka és a tanulás folyamata szinte elválaszthatatlan, legalábbis Szabó Katalin írása szerint. Írásában megismerkedhetünk a hipertanulás fogalmával is, miszerint egy szervezet tagjainak a "túlélés" érdekében kell rendkívül gyorsan, hatékonyan és széles spektrumban a tudást elsajátítani. Ez túlmutat a belső képzések, tréningek fogalmán is, hiszen egyetemi körülmények között ismerkedhetnek meg a résztvevők az üzleti világgal, annak érdekében, hogy a szervezet folyamatosan fenn tudja tartani fejlődését. [6]

Egy szervezetben elengedhetetlen a kölcsönös, egymástól való tanulás; ezt bővebben kifejti Kocsis Éva. Hogy mit tartalmaz a tudásmegosztás piaci koordinációja, a tudásmegosztás bürokratikus koordinációja, a reciprok tudásmegosztás, és ezek hogyan befolyásolják a tudás átadás hatékonyságát. [7]

Hipotézisek

1. A munkahelyi képzések ritkán szerveződnek, az erről való tájékoztatás hiányos és kevesen vesznek ezeken részt.
2. Leggyakoribb formák a nyelvi képzés és a kompetenciafejlesztő tréning.
3. A legjellemzőbb személyes cél a munkahely megtartása, a magasabb fizetés elérése és a személyes előnyökhöz jutás.
4. Leginkább befolyásoló körülmények az időtartam, a megszerezhető dokumentum és a finanszírozás jellemzői.
5. A résztvevők többsége kötelező teherként éli meg a képzést.

Kutatásmódszertan

A kutatás során az volt a célunk, hogy általános, számszerű eredményeket kapjunk a munkahelyi tanulási szokásokról és jellemzőkről. Ezért döntöttünk a szakirodalom elemzése és a kvantitatív módszer alkalmazása mellett. Kritériumot nem adtunk meg sem a nemek, sem a kor vagy a munkavégzés jellegével kapcsolatban sem, mivel ezek nélkül szélesebb körből kaphattunk képet. A kérdőívet összesen 50 fő töltötte ki.

Felhasznált irodalom:

- [1] Lada László (2006, szerk.): Az Andragógia korszerű eszközeiről és módszereiről, Tanulmánykötet, Nemzeti Felnőttképzési Intézet, Budapest.
 [2] Tózsér Zoltán (2009): Munkahelyi tanulás, új irány az andragógiai kutatásokban. Debreceni Egyetem, Debrecen.
 [3] Fejes József Balázs (2014): A kontextus szerepe a tanulási motiváció kutatásában, Az elmélet és a gyakorlat távolságának egy megközelítése. In: Magyar Pedagógia, 114. évf. 2. szám, Szegedi Tudományegyetem, Budapest. 115-129.p.
 [4] Csibi Mónika (2006): A tanulási motiváció pszichoszociális tényezői In: Magyar Pedagógia 106. évf. 4. szám, Budapest. 313-327. p.
 [5] Sz.Tóth János (2006): Európai kihívások – magyar lehetőségek. A felnőttkori tanulás jövő-képének körvonalai. Nemzeti Felnőttképzési Intézet. Budapest
 [6] Szabó Lajos: Válságkezelés – kultúraváltás - tudásmegosztás: Tudatosan alakított folyamatok? In. Tudásból várat... Tudásmenedzsment elméleti és módszertani megközelítésben, p. 233-244.
 [7] Kocsis Éva (2004): A tudásmegosztás hatékonysága, Menedzseri szemlélet versus gazdaság-elméleti megközelítés In: Társadalom és Gazdaság - Society and Economic 26. évf. 1. sz., p. 39-55



1. ábra – A munkahelyi tanulás főbb fogalmi rendszere

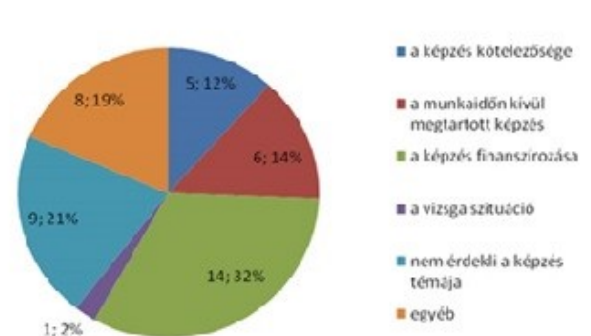
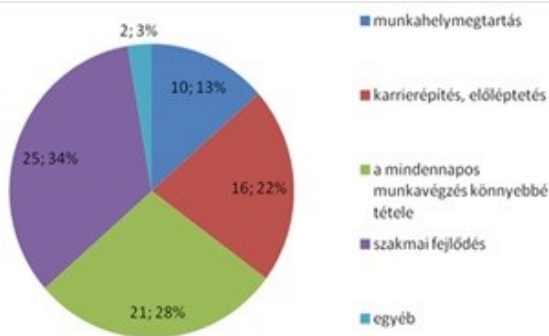

A képzésben való részvétel személyes célja

- nyelvi képzés
- szakmai képzés
- csapatépítő tréning
- kommunikációs tréning
- konfliktuskezelői tréning
- stresszkezelési tréning
- előadói készséget fejlesztő tréning
- személyiségfejlesztő tréning
- kompetenciafejlesztő tréning
- betanítás

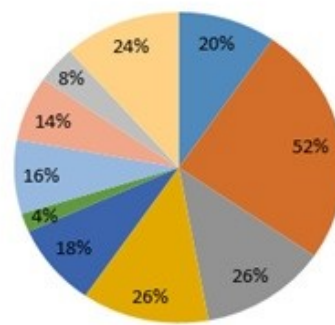

Gátló tényezők a képzésre történő jelentkezéskor

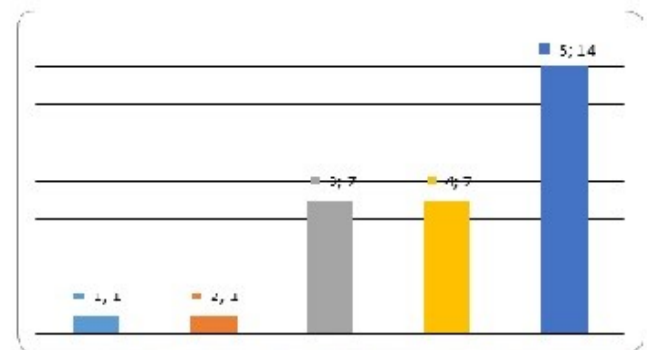

18. ábra: A képzésben szerzett tudás használhatósága a munka során

2. ábra – Vizsgálati eredmények bemutatása diagramokban

Szerzői ismertető

A TUDOMÁNY KAPUJÁBAN



Szűcs Márton

A 2010-2014 közötti jelentősebb házzsabály-módosítások

Szerző intézménye: Nemzeti Közzszolgálati Egyetem Közigazgatás-tudományi Kar

Szerző szakkollégiuma: Magyary Zoltán Szakkollégium

Szerző kutatási területe: közjogi változások 2010-2014 között

Szerző kutatási témája: A parlamenti jog változásai különös tekintettel a házzsabály-változásokra

Szerző státusza: hallgató

Szerző elérhetőségei:

E-mail cím: marton.szucs92@gmail.com

Szerző bemutatkozása:

A Nemzeti Közzszolgálati Egyetem Közigazgatás-tudományi Karán tanulok nemzetközi igazgatás szakon, végzős alapszakos hallgatóként. A Magyary Zoltán Szakkollégiumnak 2013 óta vagyok a tagja. Írásom a Szakkollégium Közjogi Műhely keretén belül elkészült, „*A parlamenti jog változásai különös tekintettel a házzsabály-változásokra és az alkotmányozási folyamatokra*” című tanulmányból egy fejezet rövidített változata.



2010-2014 KÖZÖTTI JELENTŐSEBB HÁZSZABÁLY- MÓDOSÍTÁSOK

Szűcs Márton
marton.szucs92@gmail.com

Az új Házzsabályt a 2010-14-es országgyűlési ciklus utolsó ülésnapján fogadták el és a változtatások 2014 őszén, az immár 199 fős parlament megalakulásával léptek hatályba. Az első, nagyobb visszhangot kapott, az Országgyűlés tárgyalási rendjét szabályozó Házzsabály módosítás a 2011. december 31-én elfogadott 98/2011. (XII. 31.) Országgyűlési (OGY) határozat volt. Ez a határozat vezette be a kivételes sürgős eljárást, mely 2012. január 1-jétől volt hatályban. A rendelkezés lehetővé tette, hogy egy benyújtott törvényjavaslatot összevont általános és részletes vitát követően akár 48 órán belül elfogadjanak.

A Szabadság és Reform Intézet Alapítvány a módosításokkal kapcsolatosan az Alkotmánybírósághoz fordult. Kifogásolták, hogy a képviselők a zárószavazás megkezdése előtt legkésőbb 24 órával módosító javaslatot nyújthattak be, illetve nehezményezték, hogy a kivételes sürgős eljárás – melyet legkésőbb az ülés előtt egy órával lehetett kérni – elfogadásához elegendő volt a jelenlévő képviselők kétharmadának a szavazata, de ez a támogatás a kétharmados parlamenti többségnek köszönhetően akkor még minden esetben megvalósulhatott, elősegítve a gyorsított ütemben történő törvényhozást. „A kivételes sürgős eljárásban történő tárgyalásról az előterjesztő esetleges felszólalása után az Országgyűlés vita nélkül határozathozatalra és a zárószavazásra legkorábban a kivételes sürgős eljárást elrendelő határozat meghozatalát követő ülésnapon kerülhet sor.” [2] Érzékelhető tehát, hogy a parlament lényegi működése vesztett oda, mert az addig akár heteken át tárgyalt javaslatot jelentős módosításokkal akár két nap alatt el lehetett fogadtatni egyszerű többséggel is. Nyilvánvaló, hogy törvényjavaslatot ennyi idő alatt alaposan áttanulmányozni szinte képtelenség, azonban a 2015. februárig fennálló kétharmados többség miatt nem volt kérdéses a módosító javaslatok megszavazása. Az Országgyűlés támogatását élvező kormány a rendeletnél magasabb szintű jogszabályokat, törvényeket alkothattott, melyből az következett, hogy éveken keresztül nem tudott maradéktalanul érvényesülni a hatalommegosztás elve, mert a hatalmi ágak nem voltak teljes mértékben szétválasztva. [3] Ugyanakkor az újonnan bevezetett eljárás az Alaptörvény és a sarkalatos törvények módosítására és megalkotására nem terjedhetett ki, ülészakonként mindössze hat alkalommal volt kérhető és a képviselők egyötödének aláírása szükséges volt hozzá, akik csak két eljárást támogathattak. [4]

A jelenleg hatályban lévő házzsabályról a Magyar Köztársaság Házzsabályáról szóló 46/1994. (IX.30.) országgyűlési határozat rendelkezik, mely egy átfogó módosítás volt, amit az Országgyűlés 2014. február 13-án fogadott el. Az egyes házzsabályi rendelkezésekről szóló határozatot (10/2014. II.24. OGY határozat) követően néhány hónappal később egy újabb határozat született, immár az egyes házzsabályi rendelkezésekről szóló 10/2014. (II.24.) OGY határozat módosításáról, amely június 2-án ment át a parlamenten és csak kisebb változásokat tartalmazott.

Ilyen változás, hogy hat nappal a tárgyalás megkezdése előtt a törvényjavaslatot be kell nyújtani, ahhoz módosító javaslatot benyújtani nem lehetséges. Ez fontos módosítás volt, hiszen az elmúlt években nem volt elég idejük az ellenzéki képviselőknek az előterjesztés alapos megismerésére. Esetenként egy pénteken benyújtott javaslatot kedden már tárgyaltak, így az ellenzéki képviselőknek a plenáris vita kezdetéig nem volt idejük a javaslat, az eredeti törvény és az érintett terület részletekbe menő tanulmányozására. Az új Házzsabály továbbra is biztosítja a lehetőséget a törvényjavaslatok sürgős vagy kivételes eljárás keretei között történő megtárgyalását a gyorsabb döntéshozatal érdekében. Hogy a kormánypártok ezzel ne élhessenek vissza, ezért számuk korlátozott, és nem alkalmazható az Alaptörvény vagy a költségvetés tárgyalása esetén. A sürgőségi eljárás elrendeléséhez a képviselők kétharmada, míg a kivételes eljárás esetén több, mint felének a szavazata szükséges. Szintén változást jelent az új Házzsabályban, hogy az attól való eltérés immár kétharmadhoz kötött az addigi négyötödhez képest, de öt ellenzéki képviselő szavazata is szükséges hozzá. A Házzsabálytól való eltérést azért kell megemlíteni, mert így lehetővé válik, hogy akár egy nap alatt dönthessenek egy előterjesztésről. Korábban a plenáris vita három jelentős szakaszból állt, az úgynevezett általános vitából, részletes vitából és a záró vitából. Ezzel szemben a jelenleg is hatályos parlamenti eljárásjogban már nem alkalmazzák a plenáris ülés esetén a részletes vitát, így felgyorsult a törvényalkotás folyamata. [5]

A részletes vita által betöltött szerepet az országgyűlési bizottságok vették át, ezáltal kimondható, hogy a plenáris ülések szerepe csökkent, míg a bizottságok szerepe hangsúlyosabbá vált. Úgy gondolom ez a mindenkori/jelenlegi ellenzék számára hátrányt jelent, tudniillik a bizottsági ülésekre kevesebb figyelem összpontosul, a kormánnyal szembeni kritikát az ellenzék eggyel kevesebb fórumon gyakorolhatja. Új bizottságként létrehozták a Törvényalkotási bizottságot, melynek feladata a bizottsági módosító javaslatok összegzése, megvizsgálva, hogy azok megfelelnek-e az alkotmányossági és jogszabály-szerkesztési elveknek. [6] Ráadásul megszűnt a köztvény az élő parlamenti közvetítés, így pedig az ellenzék megjelenése a közmédiában jelentősen lekorlátozódott.

Összegzés

A bizottsági ülések szerepe esetenként felértékelődik jó döntésnek tekinthető, hiszen a részletes vitákat amúgy sem övezte nagy figyelem. Az, hogy hat nappal a tárgyalás előtt kell benyújtani a törvényjavaslatokat, véget vethet az elmúlt évek gyors, az ellenzékét kijátszó törvényhozásnak. Ugyancsak jól reagáltak arra a módosításokban, hogy az új, kisebb létszámú Országgyűlésben könnyebb frakciót alapítani: 12-ről 5 főre csökkent a frakcióalapításhoz szükséges minimális létszám, de speciális esetben 3 képviselő is megteheti ezt, ha mandátumukat országos pártlistáról szerezték. Viszont az ellenzék háttérbe szorult azáltal, hogy a plenáris ülések szerepe csökkent. A képviselőket már nem csak pénzbírsággal sújthatják, hanem ki is zárhatják őket az ülésről. Nem szűnt meg a kivételes sürgős eljárás, csupán át lett keresztelve kivételes eljárássá és még csak kétharmad sem szükséges hozzá. Soknak mondható a kilenc módosítás az elmúlt öt évben, azonban a változtatásoknak köszönhetően feltehetően hatékonyabbá válik a parlamenti munka.

Felhasznált irodalom:

- [1] 46/1994. (IX.30.) Országgyűlési határozat a Magyar Köztársaság Országgyűlésének Házzsabályáról (a továbbiakban: HHSZ.) 128/B. § (1)
- [2] HHSZ. 128/D. § (1)
- [3] Szabadság és Reform Intézet Alapítvány indítványa az Alkotmánybírósághoz p. 9-11. http://www.szri.hu/documents/AB%20panasz_20120301.pdf (Letöltés ideje: 2015. május 3.)
- [4] HHSZ 128/A. §
- [5] NAGY Attila Tibor: *Új szabályok a T. Házban* p.2. <http://www.meltanyossag.hu/content/files/i%20szab%C3%A1lyok%20a%20T.%20H%C3%A1zban.pdf> (Letöltés ideje: 2015. április 30.)
- [6] SZABÓ Zsolt: *A parlamenti jog változásai* p. 2. http://jog.tk.mta.hu/uploads/files/mtalwp/2014_25_Szabo.pdf (Letöltés ideje: 2015. május 3.)

INDÍTVÁNY
BENYÚJTÁSA



ÖSSZEVONT
ÁLTALÁNOS ÉS
RÉSZLETES VITA



SZAVAZÁS
A MÓDOSÍTÓKRÓL



ZÁRÓSZAVAZÁS

48 - 72 ÓRA

1. sz. ábra: A sürgőségi eljárás menete. Forrás: <http://vs.hu/wp-content/uploads/2014/02/surgos.png> (Letöltés ideje: 2015. október 19.)

Szerzői ismertető

A TUDOMÁNY KAPUJÁBAN



Tóth-Zsámboki Balázs

Mit tehet a vezető, ha reformálni kell?

Szerző intézménye: Nemzeti Közzolgálati Egyetem Közigazgatás-tudományi Kar

Szerző szakkollégiuma: Magyary Zoltán Szakkollégium

Szerző kutatási területe: szervezeti kultúra

Szerző kutatási témája: szervezeti kultúra és a vezető szerepe a kulturális paradigmaváltásban

Szerző státusza: hallgató

Szerző elérhetőségei:

E-mail cím: tzsbalazs@citromail.hu

Szerző bemutatkozása:

Tóth-Zsámboki Balázs vagyok, a Magyary Zoltán Szakkollégium tagja.

A témaválasztásomat az indokolta, hogy mindig is érdekelték az emberek: az, hogy hogyan gondolkoznak, mi alapján cselekednek, vagy, hogy mi motiválja őket. A fő kérdésem itt az volt: mit tehet a vezető, ha reformálni kell? Az állandó szervezeti-jogi változások, a globalizáció és a technikai forradalom hatásai, a legutóbbi pénzügyi világválságot követően kialakult újweberianizmus követelményei mind fontossá teszik, hogy szervezeti kultúraváltás folyamat megértsük. Ehhez szeretem volna egy újabb, talán kicsinek tűnő, de reményeim szerint hasznos, új nézőpontot adni.



Mit tehet a vezető, ha reformálni kell?

Tóth Zámboki Balázs

tzsbalazs@citromail.hu

Bevezető

A kutatásom fő kérdései a következők: hogyan lehet egy szervezet (különösképpen egy közigazgatási szerv) kultúráját megváltoztatni, hogy az „jobb” legyen, és mit kell tennie ehhez egy vezetőnek? Egyáltalán: hogyan tudnánk a szervezeti kultúrát a lehető szemléletesen ábrázolni?

Szervezeti kultúra fogalma

A „kultúra” kifejezés a latin nyelvből jött, eredeti jelentése a föld megművelését fedte. A fogalom azonban számtalan át- és újraértelmezésen esett át, megítélése koronként, helyenként és szerzőként eltér. Azonban, ha egy átlagembert megkérdeznénk, véleményem szerint többségében a kultúra fogalmát a művészeti alkotás folyamatával vagy annak produktumaival azonosítaná.

Ezzel összhangban van olyan megközelítés, mely a kultúra alatt „az emberiség által létrehozott anyagi és szellemi javak összességét” érti. Mindkét megközelítésből kitűnik, hogy ezt a fogalmat a nyelv a tudatos emberi tevékenységhez köti.

Itt fontos megjegyezni, hogy a kultúrát csak emberi közösségben lehet megvalósítani. Ennek oka, hogy a szocializáció, tehát a kultúra elsajátítása, csak emberi csoportokban (pl. család) mehet végbe, hasonlóan annak műveléséhez.

A kultúra tehát társadalmi (emberi közösségi) jelenség, mely a tagjainak a viselkedését összehangolja, szabályozza, s így szükségszerűen elkülöníti őket más közösségektől, tehát kialakítja, erősíti az önazonosságukat. Magába foglalja mindazokat az eszközöket, fogalmakat, viselkedésmintákat vagy szimbólumokat, melyek a csoport koherenciáját, integritását növeli (vö. Hofstede, 1980; lásd [1.])

Vagyis, ahol egy embercsoport hosszabb-rövidebb időt tölt együtt, előbb-utóbb kialakul egy bizonyos – csak rájuk jellemző – kultúra. A szervezeteknél – melyek maguk is társadalmi jelenségek – is végbemegy ez a folyamat.

Ennek elemeit egy, a tudás fogalmánál használt modell segítségével csoportosítanám. Polányi Mihály megkülönböztet *explicit* (formába öntött, leírt, visszakereshető) és *tacit* (kimondatlan) tudást. A két ismeretfajta viszonyát pedig egy jéghegy képevel festi le, ahol a tacit a víz alatti, míg az explicit a víz feletti rész szimbolizálja.

Itt visszautalnék a kultúra egyik definíciójára, mely szerint az „az emberiség által létrehozott anyagi és szellemi javak összessége”. Ezen értelemben a kultúra alatt valójában az emberiség tudásának, *szervezeti kultúra alatt meg a szervezetet alkotó tagok ösztudásának megvalósulását kell érteni.*

Így nem véletlen a tudással való párhuzam, s nem véletlen az sem, hogy ez a megközelítést tükrözzék vissza Kozák Anita jéghegy-modelljében. A szerző megkülönbözteti a szervezeti kultúra tényezőit: *a látható puha és kemény az egyéni és a csoportos elemeket.*

Fontos hozzátennem, hogy a felső részeket alapvetően külső erők (pl.: szabályzat, történetek, pénzügyi források mértéke), addig a víz alatti részeket a szervezet tagjai, az ő gondolataik, reakcióik és interakcióik alakítják. Ezen elemek reformja csak a „személyzet reformjával” valósulhat meg.

Az ok, amiért kiemeltem ezt a modellt, hogy szemléltessem a szervezeti kultúra „mélységeit”, s hogy érzékeltessem – habár látszólag könnyű lehet –, hogy *valóságban sokkal nehezebb egy tartós, s így sikeres kulturális paradigmaváltás vagy változtatást végrehajtani, hisz minden jogi, szervezeti lépés egyben kulturális hatással is bír.*

(A paradigmaváltás alatt én itt egy, a szervezeti közgondolkodást radikálisan átíró változtatást értek.)

Vezető szerepe a személyzeti politika megvalósításában

Ha a szervezeti kultúrán változtatni akarunk, akkor tudatos, lassú és szervezet (tehát átgondolt stratégia alapján) beavatkozásokra van szükség: erre pedig csak egy erre alkalmas vezető képes. Elköteleződés nélkül nem lehet sikeres és eredményes átalakítás.

Személyes elképzelésem a fentiek alapján a következő: *a vezető a helyes helyzetértékelés és reális, a közigazgatás sajátosságaihoz igazított célrendszer felállítását követően azonnali, középtávú és hosszú távú intézkedések során:*

- o *megtisztítja a szervezetet azoktól, akik azt visszatartják (mert nem „nyitottak” az új elvárások irányába);*
- o *a maradékat inspirálja, lelkesíteni tudja egy hatékony motivációs rendszer bevezetésével;*
- o *megteremti annak a légkörnek a lehetőségét, mely a bizalom kialakítására képes;*
- o *a szervezet tagjait minél jobban bevonja a döntésekbe (kooperáció);*
- o *oktatással, tréningekkel, kiküldetéssel növeli a tagok egyéni műveltségét, képzettségét, fejleszti a meglévő kompetenciákat (illetve újakat alakít ki), szélesíti látókörét;*
- o *etikai szabályzással alakítja a személyzet viselkedését befelé és kifelé egyaránt;*
- o *családbarát szabályzással elősegíti a szolgálat és a család közti egyensúly kialakítását;*
- o *hagyományteremtéssel fejleszti a csoporttudatot;*
- o *s végül, de nem utolsósorban belekezd a közösségépítésbe: programok, rendezvények szervezése, tehát közös élmények szerzése kiemelt fontosságú lehet.*

(A lista még nyugodtan folytatatható, s kiegészíthető. S természetesen szituációként, szervezetenként eltérő igények jelentkezhetnek. Ezt a listát ezért egyrészt ötletadásnak, másrészt a vezetői felelősség érzékeltetésének szántam.)

Itt nem szabad elfelejteni, hogy „a munkahelyeken is fontos viselkedés szabályozó elemeként működnek törvények, előírások, ugyanakkor a vezetők és alkalmazottak alapvetően saját maguk kontrollálják viselkedésüket.” [4.] „Az emberek belső és külső hatásokra – jó vagy rossz irányokban – könnyen túllépnek a szervezeti és működési viszonyokon, előírásokon. Ha szükségesnek látják, megkerülik – lerontják, vagy kijávitják – a szabályozás, munkatechnológia követelményeit, hiányosságait is.” [5.]

Vagyis: hiába minden pompás terv, ha az embereket nem sikerül megnyerni, akkor az egy halom papír marad. Ezért a vezetőnek egyben „politikai” funkciót is el kell látnia, melyre fel kell készíteni. A személyzeti politika megvalósulásának másik feltétele, hogy a szervezeti struktúra kialakítása stabil legyen. Emiatt napjainkban jellemző folyamatos szervezeti átalakítások és reformok, átszervezések és átnevezések a szervezeti kultúrafejlesztés gátjai lehetnek.

(1.sz. ábra: Szervezeti kultúra jéghegy-modellje, saját szerkesztés Kozák Anita írása alapján)

Konklúzió

Már említettem, hogy a kultúra emberekhez kapcsolódó fogalom. Így, habár a folyamatközpontú szervezeti-szakmai átalakítások is szükségesek, alapvetően csak az emberek „fejlesztése” által tartom lehetségesnek azt, hogy a belső integrációt és a szervezeti kultúrát erősítsük. Ebben a képzés játszhatja a főszerepet, melyre a vezetésnek (is) koncentrálnia kell. Ebből is látható, hogy mennyire lényegesek azok a szellemi műhelyek, ahol ezeket a meglátásokat tudatosítani tudják, hogy a jövő vezetőiben. Végezetül Magyary Zoltán szavait idézném: *„Minden szervezeti és eljárási reform értéke attól függ, mennyit érnek a tisztviselők, akik végrehajtják.”* [6] Ezért kell fejleszteni a személyzetet. Egy kulturált közigazgatás, a jó állam érdekében.

Felhasznált irodalom:

- [1.] Kozák Anita: *A szervezeti kultúra elmélete, meghatározó elemeinek csoportosítása* – In: *Gazdasági és társadalomtudományi közlemények: Kutatások a tudásalapú társadalom szolgálatában* – Bessenyei Könyvkiadó, Nyíregyháza, 2011
- [2.] Budai Balázs Benjámin: *Az e-közigazgatás elmélete* – Akadémiai Kiadó Zrt., Budapest, 2014
- [3.] Czuprák Ottó – Kovács Gábor: *Vezetés és szervezélmélet* - Nemzeti Közzolgálati és Tankönyv Kiadó Zrt., Budapest, 2013
- [4.] Szilágyi Barnabás: *A szervezeti kultúra és a vezetés humán menedzsment feladatköreinek kapcsolata* – In: *Gazdasági és társadalomtudományi közlemények: Összeolvasó horizontok* – Krúdy Könyvkiadó, Nyíregyháza, 2010. 185. oldal
- [5.] *Milyen a közigazgatási kultúránk és hogyan változtatható?* – interjú Göndör András szociológussal: <http://www.budafokteteny.hu/hirek/hir.php?mid=15146238790bd9>; 2015. 04.09.20:32
- [6.] Magyary Zoltán: *A magyar közigazgatás racionalizálása* – Magyar Királyi Egyetemi Nyomda, Budapest, 1930. 167. oldal



Szerzői ismertető

A TUDOMÁNY KAPUJÁBAN



Váradi Anita

Megyei önkormányzatok szerepváltozása

Szerző intézménye: Nemzeti Közszolgálati Egyetem, Közigazgatás-tudományi Kar

Szerző szakkollégiuma: Magyary Zoltán Szakkollégium

Szerző kutatási területe: helyi önkormányzatok

Szerző kutatási témája: megyei önkormányzatok

Szerző státusza: hallgató

Szerző elérhetőségei:

E-mail cím: varadia99@gmail.com

Szerző bemutatkozása:

A nevem Váradi Anita a NKE-KTK közigazgatás-szervező szakának II. éves hallgatója vagyok. 2015 február óta a Magyary Zoltán Szakkollégium tagja vagyok.



A MEGYEI ÖNKORMÁNYZATOK SZEREPVÁLTOZÁSA

Váradia Anita

varadia99@gmail.com

Bevezetés

2010-et követően a hazai kormányzás közjogi modelljében jelentős változások zajlottak le, ezek az átalakítások az önkormányzati rendszert, így a megyei önkormányzatokat sem hagyták érintetlenül. A területi önkormányzati igazgatás esetében a legnagyobb horderejű szabályváltozások a területfejlesztésről és területrendezésről szóló 1996. évi XXI. törvény (Tftv) módosítása, valamint a Magyarország helyi önkormányzatairól szóló 2011. évi CLXXXIX. törvény (Mötv.) elfogadása volt.

2010 előtt

A rendszerváltást követően, a területi szintek kialakítása során a legfőbb irányelv az önkormányzatok teljes körű autonómiájának és demokratikus működésének megteremtése, valamint a kormányzati túlzott hatalmat megakadályozó garanciák kiépítése volt. Ebben az időszakban a területi középszint esetében kialakult állapotot a korszak jogi szakirodalmában „lebegő megye” jelzővel illették.

A területi önkormányzatok kötelezően ellátandó feladatai kiegészítő közszolgáltatási karaktert kaptak. Az Ötv. és ágazati törvények rendelkezései alapján, a megyei önkormányzatok kötelezően ellátandó feladatai túlnyomó többségében közszolgáltatási feladatok voltak. Kötelező feladatai közül az egyik legfontosabb, szubszidiárius jelleggel, azon közszolgáltatások biztosítása, melyeket a helyi önkormányzatok nem tudnak ellátni. (Pl. oktatási, egészségügyi és kulturális intézmények fenntartása és működtetése, idegenforgalmi, kommunális vagy környezetvédelmi tevékenységek ellátása)

A törvény lehetővé tette továbbá, hogy önként vállaljanak olyan feladatokat, amelyeket a törvény nem utalt más szerv kizárólagos feladat- és hatáskörébe, továbbá amelynek gyakorlása nem sérti a megye által képviselt községek és városok érdekeit. A szabályozás adta lehetőséggel élve a területi önkormányzatok széles körben vállaltak fakultatív feladatokat, főképp a kulturális közszolgáltatások, valamint az idegenforgalmi szolgáltatások terén.

A megyei önkormányzatok kötelező feladatainak ellátásakor nehézséget okozott, hogy a törvény megengedte a települési önkormányzatok számára, hogy a körzeti jellegű közszolgáltatást biztosító megyei intézmények fejlesztését, irányítását önként vállalt feladatként ellássák. A települési önkormányzatok döntése – főképp anyagi helyzetük függvényében – időszakosan változhatott, így a megyei önkormányzatok ebben a feladatkörükben nem tudtak stabilan tervezni. Ennek következménye, hogy a megyei fenntartású intézmények köre folyamatosan módosult. Továbbá a települési önkormányzatok a magasabb állami támogatású térségi közszolgáltatások átvállalására mutattak nagyobb hajlandóságot, így jellemzően megyei fenntartásban a rosszul finanszírozott feladatok maradtak.

A megyei önkormányzatok 2010 után Mötv., a Tftv. és egyéb kapcsolódó jogszabályok a területi önkormányzatok számára – a megyék önkormányzati rendszerben betöltött korábbi szerepköréhez képest – számukban kevesebb és

jellegüket tekintve egészen más feladat- és hatásköröket határoznak meg. A térségi – jellemzően tudatos irányítása, „egy adott területre irányuló tudatos humán – közszolgáltatási funkció helyett a fejlesztési, beavatkozási, célok, intézkedések és eljárások tervezési, koordinációs jogkörök dominálnak.

A területi államigazgatás egyik fontos reformja volt a jellemzők alapján kimutatható tartós elmaradottság fővárosi és megyei kormányhivatalok kialakítása. A csökkentésére, vagy felszámolására irányulnak.” [1], fővárosi, megyei kormányhivatalok felállításával „A területrendezés: az országra, illetve térségeire láthatóan a Kormány a területi középszinten megjelenő kiterjedően a terület felhasználás rendjének és a feladatok többségét ezen intézmény keretei között területhasználat szabályainak megállapítása.” [1] képzelte el. Előrebocsátotta, hogy nem kíván A vidékfejlesztés olyan komplex tevékenység, amely a államigazgatási, s várhatóan egyéb feladat- és vidékies térségek társadalmi, gazdasági és környezeti hatásköröket sem a megyei önkormányzatok számára folyamatainak értékelése alapján a helyi adottságokat delegálni.

Következő lépésként az állami nagy ellátórendszerek részvételével formálódó programok és beruházások átalakítása vette kezdetét, amelynek eredményeképp a meghatározása és megvalósítása.

megyék elvesztették közszolgáltatási funkcióikat. 2012. A korábbi szabályozással ellentétben az Mötv. nem január 1-ét követően a területi önkormányzatok nevesít más önkormányzati feladatot a megyei intézményfenntartói feladatai megszűntek, a megyei önkormányzatok számára. Ezzel a hatáskör kijelöléssel önkormányzati intézmények döntő többsége állami, egy gyakorlatilag monofunkcióssá váltak a megyék. része települési önkormányzati fenntartásba került.

Feladataik kizárólagosan fejlesztéspolitikai szerepkörre Első körben, az egészségügyi intézmények kivételével, korlátozódnak. Érdekes kérdés az is, hogy az új az átvett intézményekkel összefüggő intézmény megyei, tulajdonképpen egyfunkciós önkormányzatok, fenntartási, vagyongazdálkodási feladatok ellátását a mennyire kompatibilisek a Helyi Önkormányzatok Megyei Intézményfenntartó Központ (MIK) biztosította. Európai Chartájával.

2013-tól ezek a feladatok is átkerültek az államigazgatáshoz, valamint a helyi önkormányzatokhoz.

A megyei önkormányzatok korábbi térségi közszolgáltatási feladatainak ellátására hatalmas állami intézmények jöttek létre, és azok dekoncentrált szervei épültek ki a területi középszintekre. Ilyen például az alap- és középfokú oktatási feladatokat ellátó Klebelsberg Intézményfenntartó Központ járási és megyei tankerületei, valamint a Szociális és Gyermekvédelmi Főigazgatóság és megyei kirendeltségei.

Az önkormányzati rendszer átalakításának szükségessége szakmai és politikai síkon is egyértelművé volt, azonban a reform nem az önkormányzatok szerkezetének és kapacitásának konszolidálását célozta, hanem „mehagyta a szerkezet problémáit, tovább gyengítve a kapacitást, s a gyenge és egyenlőtlen kapacitásra hivatkozva államosította az önkormányzati feladatrendszer egy jelentős részét.” A feladatrendszer átalakítása az önkormányzatok visszaszorulását eredményezte az állam javára.

Új feladatok

Az Mötv. rendelkezése alapján a megyei önkormányzat új, speciális kötelező feladatai a következők: „A megyei önkormányzat területi önkormányzat, amely törvényben meghatározottak szerint területfejlesztési, vidékfejlesztési, területrendezési, valamint koordinációs feladatokat lát el.”

A területfejlesztés nem más, mint a térhasználat

össessége, amelyek számszerűsíthető gazdasági

részvételével formálódó programok és beruházások

megejtésére, vagy felszámolására irányulnak.” [1],

Feladataik kizárólagosan fejlesztéspolitikai szerepkörre

Zárás

A közjogi átalakítások során az államigazgatási és önkormányzati feladatmegosztás újragondolásának köszönhetően mind települési, mind megyei szinten „az önkormányzatok jelentős pozícióvesztése következett be az állami szerepvállalás javára”. [1]

A megyei szint előnyben részesítése pontot tett a megye-régió vita végére. Azonban csak az államigazgatás esetében mondható el, hogy e területi szint megerősítése zajlik. Az önkormányzati rendszerben a változások a „lebegő megye” szinte teljes kiüresítéséhez vezettek. Nem kis túlzással állítható tehát, hogy a közjogi átalakítások egyik legnagyobb vesztesének a megyei önkormányzatok tekinthetők.[2]

Források:

[1] Magyarország helyi önkormányzatairól szóló 2011. évi CLXXXIX. törvény

[2] Szerk. Balázs Ágnes: Közjogi átalakulás Magyarországon 2010 és 2015 között, Budapest, 2015, NKE Szolgáltató Kft., Brecks Anna - Váradia Anita: A megyei önkormányzatok szerepváltozása 2010-2014 pp. 51-59



1. sz. ábra: Megyei önkormányzatok Magyarországon Forrás: <http://nemzethir.gportal.hu/>, Letöltés: 2015. 10. 20.

Szerzői ismertető

A TUDOMÁNY KAPUJÁBAN



Veres Karola Tímea

Erdélyi magyar nők a román politikában

Szerző intézménye: Sapientia Erdélyi Magyar Tudományegyetem

Szerző kutatási területe: politológia

Szerző kutatási témája: nők a politikában

Szerző státusza: hallgató

Szerző elérhetőségei:

E-mail cím: karolaveres@yahoo.com

Szerző bemutatkozása:

A nevem Veres Karola Tímea, 1990. március 19-én születtem, Kézdivásárhelyen, Kovászna megyében, Romániában. Tanulmányaimat a kézdivásárhelyi Nagy Mózes Elméleti Líceumban végeztem, 2009-ben, matematika- informatika szakon. A kolozsvári Babes-Bolyai Tudományegyetem, matematika-informatika szakán végeztem 2013-ban. Jelenleg a Sapientia Erdélyi Magyar Tudományegyetem, Természettudományi és Művészeti karának, az Európai tanulmányok és nemzetközi kapcsolatok, III-ad éves hallgatója vagyok. 2013 és 2014 között Horváth Anna, kolozsvári alpolgármester asszony önkénteseként dolgoztam. 2014-től a kolozsvári Hallgatói Önkormányzat irodavezetője vagyok. 2015-ben részt vettem a Tudományos Diákköri Konferencián, ahol II. helyezést értem el.

Ennek következtében részt vettem az Erdélyi Tudományos Diákköri Konferencián.



ERDÉLYI MAGYAR NŐK A ROMÁN POLITIKÁBAN Kovácsna megyei nők a politikában

Veres Karola Tímea
karolaveres@yahoo.com

Témaválasztás indoklása:

Dolgozatom célja, hogy bemutassam a nők szerepét a nagyvilágban, a társadalomban, közelebbről a politikában. Az általam választott téma nagyon fontos a világ minden táján, mivel napjainkban a nők egyre kevésbé fogadják el a hagyományos nőszerep-értelmezést, teljes értékűek kívánnak lenni az élet minden területén, a politikában is. Romániában is sok szó esik a nők politikai szerepvállalásáról, vannak ismert politikusnők, de attól még távol állunk, hogy a nők jelenléte a politikai életben közelítsen a férfi-nő egyensúlyi állapothoz. Erdélyi magyarként természetesen a magyar nők politikai szerepvállalása érdekelt, ezt vizsgálom székellyföldi településeken. Hipotézisem az RMDSZ figyel arra, hogy legyenek női politikusai, ennek ellenére politikusnői nem kapnak igazi szerepet a politikában. Jelenlétük inkább formai, mint lényegi.

2013-ban a román Parlament Szenátusának 7,4%, a Képviselőháznak 13,3% nő. A korábbi évek adatai ennél valamivel gyengébbek. Ha ezt összehasonlítjuk az Európai Parlament adataival, akkor viszont azt látjuk, hogy az EP-ben az utóbbi 3 ciklusban a nők aránya 31, 35 és 36% - vagyis a különbség jelentős. A helyhatóságok szintjén a romániai adatok a következők: 2004-ben a megyei tanácsok testületeiben 15,4% volt a nő.



1. Ábra Csernátóni Községháza
<http://szekelyhon.ro/aktualis/haromszek/szekely-zaszlok-ki-levette-ki-nem/print>

A 2008-as választások után a megyei testületekben a nők aránya csökkent. Kovászna megyében a helyhatósági választások összes jelöltjeinek 7,95% volt nő - a megválasztottak aránya ennek kb. a fele: 4,44%. A helyi tanácsokban a helyzet: 2004-ben 11,55%, 2008-ban 10,8%. Ha a polgármestereket nézzük meg, ott még rosszabb a helyzet, 2008-ban az országban összesen 114 nő vezetett polgármesteri hivatalt, az ország 3184 polgármesterének 3,5%-a volt nő - valamennyien községi szinten. 2012-ben már van olyan nagyváros, ahol nő a polgármester, Craiova, további 6 városnak van ma női polgármestere. A helyzet javult, de a változás nem lényegi. Kovászna megye a lista végén van, az összes jelölt közül 4,07% volt nő.[1]

Különbséget tehetünk az egyenlő bánásmód biztosítása és az esélyegyenlőség politikája között. A nők és a férfiak közötti egyenlő bánásmód biztosítása viszont a nőkkel szembeni hátrányos megkülönböztetés, vagyis a diszkrimináció tilalmát is jelentheti.[2] Az egyenlő bánásmód elve azt követelné meg, hogy ne legyen semmiféle megkülönböztetés a nemek alapján, főként a házassági és családi állapotra utalással, a következő vonatkozásokban: a szociális biztonsági rendszerekhez jutás feltételeit, a járulékfizetési kötelezettséget továbbá a juttatások kiszámítását illetően.[2]



2. Ábra Torjai Községháza
http://erdely.ma/fototar.php?kategoria=27&szekely_zaszlos_kozintezmeny

Női karriertípusok és jellemzőik

A szakirodalom szerint a nőket háromféle karriertípusba lehet besorolni.

"Családi karrier"

A hagyományos női szerepkör, amelyben a nő a háztartásnak és családgondozásnak szenteli életét. Egykeresős modell, ahol a férfi a családfenntartó, a nő a családi feladatok elvégzését végzi. Előnye: védelmet nyújt a versenyszféra elvárásaival és stresszével szemben. Nincs időkorlát, el lehet látni a családi feladatokat. Hátránya: kiszolgáltatottság, önálló jövedelem hiányában. Nagy probléma: az információs társadalomban az ismeretek elavulnak, így nehezebb a munkaerő-piacra a visszatérés az olyan nők számára, akiknek az ismeretei nem fedik az aktuális területeket. A nők ilyenkor választani kényyszerülnek a munka és a család között.[4].

"Munkaerő - piaci karrier"

Azoknál a nőknél, akik ezt a karriert folytatják, a kereső munka kap elsőbbséget az egész életük során. A nőkre jellemző a folyamatos munkaviszony, vagy a munkaviszony nagyon rövid megszakítása. Szülőskor sem szakítják meg a munkaviszonyukat, és nem maradnak sokáig távol a munkaerő-piacról. A "Career-primary women"-ek iskolázottak, egyetemmel vagy főiskolát végeztek, és magasabb beosztást töltenek be munkahelyükön. Általában gyermektelenek, egyedülállóak. Mára társadalmi jelenségévé vált a "singly életforma", ami egy fogyasztói csoportnak felel meg. Előnye: önálló jövedelem, biztonság, a munka nyújtotta belső jutalom, önmegvalósítás, lehetőség az előmenetelre, széles társadalmi kapcsolatok, presztízs. Hátránya: nehéz elhelyezkedés a munkaerő-piacon, munkanélküliség fenyegetése, túlhajtottság. A gyermekes nők esetében nagy problémát jelent a családi szerep ellátása. Számukra fontos, hogy megfelelő gyermekgondozási háló létezzen az országban.[5]



3. Ábra Sepsiszentgyörgy Polgármesteri Hivatala
http://erdely.ma/gazdasag.php?id=60996&cim=szabadsagra_mennek_a-sepsiszentgyorgyi_onkormanyzat_alkalmazottai

"Kettős kötődésű"

Erre a típusra a családi és munkaerő-piaci karrier összehangolása jellemző. Előnye: a karrierstratégiák közötti váltás. A munkanélküliség ellen biztonságot nyújt a családi háttér. Jellemző a nőkre a gyermekvállalás miatt a munkahelyi karrier rövidebb-hosszabb időre való megszakítása. A nők előre menetelét a munkahelyi karrier folytonosságának megszakítása akadályozza, hátránya kerülnek a munkahelyről való kimaradás miatt. Különbség van a nők és férfiak között, és problémát jelenthet a munka és a családi feladatok összehangolása. Jellemző, hogy a nőknél a karrierépítés előbbre kerül, és később vállalnak gyermeket. Nagy problémát jelent a munkaerő-piaci visszaállítás a nők számára. A nők nagyobb arányban tanulnak tovább, és miatt nő a kettős karrierű családok aránya és száma. Ezekben a családmocklekben mindkét fél sikerének alapvető feltétele a feladatok megosztása és a kölcsönös támogatás.[6]



4. Ábra Kézdiszentkereszt Községháza
http://www.3szek.ro/load/cikk/50625/az_utak_karbantartasa_a_legfontosabb_beszelgetes_pall_endrevel_kezdiszentkereszt_polgarmesterével

Módszertan

Tematikus, félig strukturált interjúk RMDSZ-es politikusokkal. Kb. 40 kérdést tartalmazó interjú alapján választ kapunk a nők politikai szerepvállalásának motivációjára, körülményeire a szerepvállalás okán jelentkező családi és munkahelyi hatásokra, a helyi politikában szerepet vállaló nők megbecsülésére. Kutatásom helyszíne, Kovászna megye, pontosabban a megyében működő helyhatóságokat választottam. A megyében a legerősebb politikai erő az RMDSZ, az RMDSZ honlapján található információk alapján választottam ki a potenciális interjú alanyokat. A megyének: 273 tanácsosa van->ebből nő:32, és ez az RMDSZ-t képviselők 11,72%-át teszik ki.

Interjú készítettem a sepsiszentgyörgyi alpolgármester asszonnyal, és 4 helyi női tanácsossal, akik közül egy főosztályvezető, egy iskolaigazgató, egy tanítónő és egy üzletvezető, karrierjükről, tapasztalataikról, a karrier és család összeegyeztethetőségéről és azokról a személyes áldozatokról, amelyeket a siker megkövetel. Az interjúkról egy kérdésvázlatot készítettem, amelyben más-más kérdéscsoport köré építettem fel az interjút. A tematizációs tábla kérdéskörei: Indíték-miért vállalta, vállalja a politikai szereplést?; Mi a véleményük a férfiak és nők közötti viszonyról a politikában?; Mit jelent a nők számára az önkormányzati tevékenység?; Családi helyzettel kapcsolatos kérdések; Mi a véleményük a romániai politikai helyzetről?; Képzettség, tapasztalat, felkészültséggel kapcsolatos kérdések; Fogadtatás a testületben-férfiak és nők közötti viszony; Eddig elért eredményeik; Politika, munkahely és család - vannak/voltak feszültségek? Mik a prioritások?

Következtetés

A helyzet és szerep végiggondolása alapján egy olyan női politikusra gondoltok, aki a következő tulajdonságokkal rendelkezik: céltudatos, törekvő, határozott, okos, kiegyensúlyozott, tudja, feladatára felkészült, és komoly közéleti tapasztalata van. A politikai alakulat, az RMDSZ, mint a szereplésre felkészítő szervezet a jelöltjeit külön nem készíti fel, mintha külső kényszerhez, külső elváráshoz igazodna, s nem politikai meggyőződésre alapozná a folyamatot. A megkérdezettek számára a politika alapkérdései sem elég világosak, nem látják és vallják, hogy a pluralizmus, a többpártrendszer lényegi eleme a demokraciának. Azt hiszik hogy a politikai egység, vagyis az etnikai szavazás a helyhatóságok szintjén, tömbhelyzetben is az egyedüli jó megoldás. Atvesznek egy általános RMDSZ-narratívát, anélkül, hogy azt konkrét helyzetre értelmeznék. Civil szférában szerettek tapasztalatot néhányan, de ezt a politikai (RMDSZ) munkához kapcsolódó tevékenységnek tekintik. A politikai szerepvállalás feltételezi az egyén részéről, hogy elhivatottságot érezzen a közéleti szereplés iránt. Felmerül a kérdés, hogy ez mennyire létezik, ha az egyén nem önként jelentkezik helyi tanácsosnak, hanem felkérik erre a szerepre. Az 5 megkérdezett alany közül 1 nő vállalt tudatosan politikai szereplést.

A kutatás tetelmondata - A székellyföldi, sok szempontból hagyományosnak nevezhető világban a nők politikai szerepvállalásának nem kedveznek a helyi hagyományok, mentalitás-elemek, és ezt a helyzetet az RMDSZ nem kezeli, nincs igazi programja a nők politikai részvételének elősegítésére.- igazoltnak tekinthető.



5. Ábra Szentkatolani Községháza
https://www.google.com/search?q=torjai+polgarmesteri+hivatal&biw=1366&bih=667&source=lnms&tbn=isch&sa=X&ved=0CAgQ_AUoA2oVChMfCPY1q_TyAV1YrNyCh378wvwp#tbn=isch&q=szentkatolna+polgarmesteri+hivatal&imgcr=jnNyQuGA-71cM%3A

Felhasznált irodalom:

- [1] Adela Răpeanu: *Femei în politica românească în perioada post-comunistă: egalitate de șanse și stereotipurile de gen în mass-media*, Doktorai dolgozat, Bukarest, 2012
- [2] <http://www.bmeip.hu/download/engemiserint/Nok%20es%20ferfiak%20kozotti%20egyenloseg.pdf>, letöltés ideje: 2015.04.17
- [3] http://www.tarsadalomkutatás.hu/kkk.php?TPUBL-A-876/publikaciok/tpubl_a_876.pdf, letöltés ideje: 2015.04.18
- [4] Sümegi Bernadett: Nők a vezetésben: nehézségek és lehetőségek, TDK dolgozat, Budapest, p. 25-49
- [5] Sümegi Bernadett, i.m. p.38
- [6] Sümegi Bernadett, i.m. p.38



Romániai Magyar Demokrata Szövetség

Uniunea Democrată Maghiară din România

6. Ábra RMDSZ logó
<http://www.karpatalja.ma/kitekinto/karpat-medence/megalakulasa-25-efordulojat-unnepelte-a-romaniai-magyar-demokrata-szovetseg/>

A KONFERENCIÁRÓL

A TUDOMÁNY KAPUJÁBAN



Második alkalommal került sor a Nemzeti Közszolgálati Egyetemen a „Tudomány kapujában” elnevezésű poszter kiállításra és versenyre, amelyet az NKE Doktorandusz Önkormányzata szervezett együttműködésben az Egyetem Szakkollégiumaival, a DOSZ Közigazgatás-tudományi Osztályával, a DOSZ Hadtudományi Osztályával, illetve Magyar Hadtudományi Társaság Kápolnai Pauer Ifjúsági Klubjával.

A poszter versenyre közel 60 pályamunka érkezett be, amelyből 45 posztert állítottak ki a Ludovika Campus Zsibongójában. A kiállítást *Prof. dr. Padányi József dandártábornok*, tudományos rektorhelyettes, az esemény fővédnöke nyitotta meg, aki beszédében hangsúlyozta a tehetséggondozás és a tudományos utánpótlás nevelés fontosságát, aminek a poszter kiállítás, mint publikációs forma, egyik előcsarnokát jelenti.

A tavalyi évben a pályamunkák alapvetően a szélesen értelmezett hadtudomány területéről érkeztek be, idén interdiszciplináris jelleget öltött a kiállítás. A had- és rendészettudományi témákon kívül nagy számban a közigazgatás-tudomány területéről neveztek a hallgatók, kiemelkedő számban a Magyary Zoltán Szakkollégium hallgatói. Az idei kiállítás egyik nívója, hogy nem csupán az NKE hallgatói és oktatói neveztek, de több hazai és határon túli felsőoktatási intézményből érkeztek jelentkezések, mint az Sapiientia Erdélyi Magyar Tudományegyetem, a II. Rákóczi Ferenc Kárpátaljai Magyar Főiskola vagy az Ungvári Nemzeti Egyetem. A szakmai zsűri által legjobbként értékelt poszterek készítői a 2015. november 6-ai Haza Szolgálatában doktorandusz konferencián külön szekcióban prezentálhatják kutatásukat. A poszterekből a szervezők lektorált, ISBN számmal ellátott kiadványt jelentetnek meg, így akiknek nem állt módjukban a kiállításon bemutatni a poszterüket, ebben a formában tehetik majd meg.



FELHÍVÁS



A Nemzeti Közzolgálati Egyetem Doktorandusz Önkormányzata, a Nemzeti Közzolgálati Egyetem Szakkollégiumaival, a Doktoranduszok Országos Szövetségének Hadtudományi,- és Közigazgatás-tudományi Osztályaival és a Magyar Hadtudományi Társaság Kápolnai Pauer István Ifjúsági Klubjával együttműködésben

A TUDOMÁNY KAPUJÁBAN

elnevezéssel

Poszterversenyt hirdet

A verseny alapvető célja, hogy lehetőséget teremtsen a tudományos pálya iránt érdeklődő fiatalok számára kutatásaik és eredményeik széles körben történő ismertetésére. Emellett mindazon egyetemi polgár számára teret kívánunk biztosítani egy olyan publikálási formára, amelyben tudományos munkájukat ilyen különleges módon prezentálhatják az érdeklődők felé. A poszterek a Nemzeti Közzolgálati Egyetem Ludovika Campusán kiállításra kerülnek. A szakmai zsűri által a legmagasabb pontszámmal értékelt poszterek készítői a „Haza szolgálatában” címet viselő interdiszciplináris doktorandusz konferencián bemutathatják a poszterükön összefoglalt kutatásaikat, eredményeiket. A befogadott poszterek egy lektorált, ISBN számmal ellátott kiadványban megjelenésre kerülnek.

A kiállítás helyszíne:

Nemzeti Közzolgálati Egyetem, Ludovika Campus

Budapest, Ludovika tér 1. II. emelet, Zsibongó

A kiállítás megnyitója:

2015. október 28.

Jelentkezés határideje:

2015. október 14. 23:59

A poszterek beküldésének határideje:

2015. október 21. 23:59

az eredmények közzététele: 2015 október 26.

A jelentkezést, illetve a posztereket e-mailben az dok@uni-nke.hu címre kérjük elküldeni.

A határidő után érkezett jelentkezéseket nem áll módunkban figyelembe venni.



A TUDOMÁNY KAPUJÁBAN

10:00

A kiállítás megnyitójának kezdete

10:05-10:10

Megnyitó beszédek:

Prof. dr. PADÁNYI JÓZSEF dandártábornok,
Nemzeti Közszerológati Egyetem tudományos rektorhelyettes,
a rendezvény fővédnöke

10:10-10:15

BUDA LORINA,

Doktoranduszok Országos Szövetsége Közigazgatás- Tudományi Osztály
alelnök

10:15-10:20

BÁNYÁSZ PÉTER,

Magyar Hadtudományi Társaság Kápolnai Pauer István Ifjúsági klub,
elnök

10:20-10:25

SZAKOS JUDIT,

Magyary Zoltán Szakkollégium,
elnök

10:25-10:30

KISS DÁVID,

Nemzeti Közszerológati Egyetem Doktorandusz Önkormányzat
elnök

10:30-10:45

10:45-

Oklevelek és díjak átadása

Kötetlen beszélgetés a poszterek alkotóival

A kiállítás helyszíne:

NEMZETI KÖZSZERÓGALATI EGYETEM, LUDOVIKA
CAMPUS

BUDAPEST, LUDOVIKA TÉR 2. II. EMELET,
ZSIBONGÓ

A kiállítás megnyitója:

2015. OKTÓBER 28.



A KONFERENCIÁRÓL

A TUDOMÁNY KAPUJÁBAN



A KONFERENCIÁRÓL

A TUDOMÁNY KAPUJÁBAN



A KONFERENCIÁRÓL

A TUDOMÁNY KAPUJÁBAN



A KONFERENCIÁRÓL

A TUDOMÁNY KAPUJÁBAN



A KONFERENCIÁRÓL

A TUDOMÁNY KAPUJÁBAN



A KONFERENCIÁRÓL

A TUDOMÁNY KAPUJÁBAN

